



Spolufinancováno
Evropskou unií

MŠMT
MINISTERSTVO ŠKOLSTVÍ,
MLÁDEŽE A TĚLOVÝCHOVY



**MAP
KV**

Místní akční plán rozvoje vzdělávání v ORP Karlovy Vary do roku 2028
MAP Karlovarsko IV - reg. č. CZ.02.02.XX/00/23_017/0008128

Místní akční plán rozvoje vzdělávání v ORP Karlovy Vary do roku 2028 finální





**Spolufinancováno
Evropskou unií**

MŠMT
MINISTERSTVO ŠKOLSTVÍ,
MLÁDEŽE A TĚLOVÝCHOVY



**MAP
KV**

**Místní akční plán rozvoje vzdělávání v ORP Karlovy Vary do roku 2028
MAP Karlovarsko IV - reg. č. CZ.02.02.XX/00/23_017/0008128**

Předchozí verze dokumentu Místního akčního plánu rozvoje vzdělávání pro území správního obvodu obce s rozšířenou působností Karlovy Vary byly zpracovány v rámci realizace projektů v OP VVV v programovém období 2014–2021:

MAP ORP Karlovy Vary (reg. č. CZ.02.3.68/0.0/0.0/15_005/0000079)

MAP Karlovarsko II (reg. č. CZ.02.3.68/0.0/0.0/17_047/0008557)

MAP Karlovarsko III (reg. č. CZ.02.3.68/0.0/0.0/20.082/0019936)

Aktuální verze byla zpracována v rámci realizace projektu „MAP Karlovarsko IV“ (reg. č. CZ.02.02.XX/00/23_017/0008128) v OP JAK v programovém období 2021–2027.

Místní akční plán rozvoje vzdělávání v ORP Karlovy Vary (finální verze) schválil Řídící výbor projektu MAP Karlovarsko IV dne 11. 12. 2025.

Podpis předsedy Řídícího výboru:

Vedoucí projektového týmu MAP Karlovarsko IV: Ing. Markéta Hendrichová, MBA

Zpracovatel: MAS Kraj živých vod, z. s.
Adresa: Masarykovo náměstí 143, 364 61 Teplá
IČO: 269 88 925
WWW: <https://www.krajzivychvod.cz/>



Obsah

Obsah.....	3
Seznam zkratk.....	4
Seznam tabulek	6
Seznam obrázků	8
1 Úvod	9
1.1 Vymezení území MAP Karlovarsko IV.....	9
2 Manažerský souhrn	14
3 Analytická část – obecná část.....	16
3.1 Základní informace o řešeném území	16
3.2 Charakteristika školství v řešeném území	21
3.2.1 Mateřské školy	38
3.2.2 Základní školy	43
3.2.3 Základní umělecké školy.....	57
3.2.4 Zájmové a neformální vzdělávání.....	59
3.2.5 Další data o vzdělávání na Karlovarsku	63
4 Analytická část – specifická část.....	74
4.1 Témata MAP.....	74
4.2 Zapojení cílových skupin.....	75
4.3 Analýza rizik v oblasti vzdělávání.....	85
4.4 Souhrn z popisů potřeb škol.....	87
4.4.1 Moderní didaktické formy vedoucí k rozvoji klíčových kompetencí.....	87
4.4.2 Rozvoj potenciálu každého žáka, zejména žáků se sociálním a jiným znevýhodněním.....	88
4.4.3 Podpora pedagogických a didaktických kompetencí pracovníků ve vzdělávání a podpora managementu třídních kolektivů	88
4.4.4 Další potřeby rozvoje školy.....	89
4.4.5 Základní umělecké školy.....	89
4.4.6 Doporučení pro další rozvoj vyplývající z popisů potřeb škol	90
4.5 Projekty škol – šablony a další dotační možnosti	92
4.6 SWOT analýzy	94
4.6.1 SWOT analýza na téma moderní didaktické formy vedoucí k rozvoji klíčových kompetencí.....	94
4.6.2 SWOT analýza oblasti rozvoje potenciálu každého žáka, zejména žáků se sociálním a jiným znevýhodněním	96
4.6.3 SWOT analýza podpory pedagogických a didaktických kompetencí pracovníků ve vzdělávání a podpory managementu třídních kolektivů.....	98
4.6.4 Souhrn ze SWOT analýz.....	101
4.7 Analýza zdrojů	103
4.8 Analýzy problémů, příčin problémů a potřeb	104
4.8.1 Analýza problémů, příčin problémů a potřeb v oblasti moderních didaktických forem	104
4.8.2 Analýza problémů, příčin problémů a potřeb oblasti rozvoje potenciálu každého žáka	109
4.8.3 Analýza problémů, příčin problémů a potřeb v oblasti podpory pedagogických a didaktických kompetencí pracovníků ve vzdělávání a podpoře managementu třídních kolektivů	111
4.9 Souhrn z analýz problémů, příčin problémů a potřeb	115
4.10 Vymezení klíčových problémů.....	117
4.11 Vymezení prioritních oblastí rozvoje.....	120



Místní akční plán rozvoje vzdělávání v ORP Karlovy Vary do roku 2028
MAP Karlovarsko IV - reg. č. CZ.02.02.XX/00/23_017/0008128

4.12	Soulad s dalšími strategickými dokumenty	121
5	Strategická část	131
5.1	Vize	131
5.2	Priority a cíle	133
5.3	Aktivity škol a školských zařízení a aktivity spolupráce ve vazbě na priority a cíle	144
6	Implementační část	148
6.1	Akční plán na školní rok 2025/2026 – část relevantní do 31. 12. 2025	148
6.2	Akční plán na školní rok 2025/2026 – část relevantní od 1. 1. 2026 do 31. 8. 2026	173
6.3	Akční plán na školní rok 2026/2027	195
6.4	Akční plán na školní rok 2027/2028	219

Seznam zkratk

AI – umělá inteligence

ASZ – Agentura pro sociální začleňování

AC – atletický klub

a.s. – akciová společnost

CLIL – integrace obsahového jazykového vzdělávání (angl. content and language integrated learning)

ČR – Česká republika

ČRS – Český rybářský svaz

ČSÚ – Český statistický úřad

ČŠI – Česká školní inspekce

FK – fotbalový klub

FÚ – finanční úřad

DPČ – dohoda o pracovní činnosti

DPP – dohoda o provedení práce

DDM – Dům dětí a mládeže

DVPP – další vzdělávání pedagogických pracovníků

ICT – informační a komunikační technologie

IPRÚ – integrovaný plán rozvoje území

IROP – Integrovaný regionální operační program

ITI – Integrované teritoriální investice

KAP – krajský akční plán

KAP KK – Krajský akční plán rozvoje vzdělávání Karlovarského kraje

KHKK – Krajská hospodářská komora Karlovarského kraje

KLIMA – aktivita projektů v rámci OPVVV (kultura učení, leadership, inkluze, mentoring/metodická podpora, aktivizační formy výuky)

KV – Karlovy Vary

KK – Karlovarský kraj

KÚKK – Krajský úřad Karlovarského kraje

LK – lyžařský klub

MAS – místní akční skupina



Místní akční plán rozvoje vzdělávání v ORP Karlovy Vary do roku 2028
MAP Karlovarsko IV - reg. č. CZ.02.02.XX/00/23_017/0008128

MAP – místní akční plán
MHD – městská hromadná doprava
MI – monitorovací indikátor
MMKV – Magistrát města Karlovy Vary
MŠ – mateřská škola
MŠMT – Ministerstvo školství, mládeže a tělovýchovy
MMR – Ministerstvo pro místní rozvoj
MO – místní organizace
NIDV – Národní institut pro další vzdělávání
NNO – nestátní nezisková organizace
NPI – Národní pedagogický institut
OMJ – odlišný mateřský jazyk
OP – operační program
OP JAK – Operační program Jan Amos Komenský 2021+
o. p. s. – obecně prospěšná společnost
OP VVV – Operační program Výzkum, vývoj a vzdělávání 2014+
ORP – obec s rozšířenou působností
OSPOD – orgán sociálně právní ochrany dětí
PO – prioritní osa nebo příspěvková organizace (dle kontextu)
PPP – pedagogicko-psychologická poradna
PR – public relation
PS – pracovní skupina
RED IZO – resortní identifikátor právnické osoby
RUD – rozpočtové určení daní
RVP PV – rámcový vzdělávací program pro předškolní vzdělávání
RVP ZV – rámcový vzdělávací program pro základní vzdělávání
ŘV – Řídící výbor
SDH – sdružení dobrovolných hasičů
SK – sportovní klub
SLDB – sčítání lidu, domů, bytů
SO – správní obvod
SOU – střední odborné učiliště
SPC – speciální pedagogické centrum
SPSZ – Strategický plán sociálního začleňování
SPU – specifické poruchy učení
s. r. o. – společnost s ručením omezením
SRP – strategické řízení a plánování ve školách a v územích
SŠ – střední škola
SVČ – středisko volného času
SVL – sociálně vyloučené lokality



Místní akční plán rozvoje vzdělávání v ORP Karlovy Vary do roku 2028
MAP Karlovarsko IV - reg. č. CZ.02.02.XX/00/23_017/0008128

SVP – speciální vzdělávací potřeby

SWOT – analýza silných, slabých stránek, příležitostí a ohrožení

ŠVP – školní vzdělávací program

TJ – tělovýchovná jednota

ÚP – úřad práce

VOŠ – vyšší odborná škola

VŠ – vysoká škola

VÚ – výchovný ústav

WS – workshop

ZŠ – základní škola

ZUŠ – základní umělecká škola

z. s. – zapsaný spolek

Seznam tabulek

Tab. č. 1: Složení Řídícího výboru – aktuální složení k 11. 12. 2025.....	12
Tab. č. 2: Pracovní skupiny	13
Tab. č. 3: Velikost obcí, kde se nacházejí školy (ZŠ, MŠ a ZUŠ) na území projektu MAP	16
Tab. č. 4: Přehled obcí a zařazení správních obvodů do území realizace strategií	19
Tab. č. 5: Přehled základních, mateřských škol a základních uměleckých škol na území projektu MAP	21
Tab. č. 6: Obce se největším souhrnným indexem sociálního vyloučení	29
Tab. č. 7: Příklady organizací poskytujících sociální služby pro děti a mládež	30
Tab. č. 8: Střední školy v ORP Karlovy Vary	32
Tab. č. 9: Obory vzdělávání na SŠ	34
Tab. č. 10: Přehled samostatných MŠ	38
Tab. č. 11: Přehled MŠ sloučených se ZŠ.....	39
Tab. č. 12: Vývoj počtu dětí a tříd v MŠ v okrese Karlovy Vary	42
Tab. č. 13: ZŠ a MŠ sloučené	43
Tab. č. 14: ZŠ samostatné.....	44
Tab. č. 15: Základní školy v Karlovarském kraji dle okresů a typu zřizovatele	48
Tab. č. 16: Základní školy v okrese Karlovy Vary – počty žáků v běžných a speciálních třídách	50
Tab. č. 17: Základní školy v okrese Karlovy Vary – průměrný počet žáků v běžných třídách ve školách zřizovaných obcemi	50
Tab. č. 18: Základní školy v Karlovarském kraji – počet přípravných tříd	51
Tab. č. 19: Základní školy v Karlovarském kraji – počet dětí v přípravných třídách.....	51
Tab. č. 20: Odklady povinné školní docházky – tabulka do roku 2016/2017	52
Tab. č. 21: Odklady povinné školní docházky – tabulka do roku 2018/2019	52
Tab. č. 22: Odklady povinné školní docházky – tabulka do roku 2019/2020	52
Tab. č. 23: Odklady povinné školní docházky – tabulka do roku 2022/2023	53
Tab. č. 24: Základní školy – kapacity školní jídelny, školní družiny a školního klubu dle rejstříku škol. 54	
Tab. č. 25: Základní umělecké školy – kapacity	57
Tab. č. 26: Základní umělecké školy – obory a odloučená pracoviště.....	58



Místní akční plán rozvoje vzdělávání v ORP Karlovy Vary do roku 2028
MAP Karlovarsko IV - reg. č. CZ.02.02.XX/00/23_017/0008128

Tab. č. 27: Střediska volného času	60
Tab. č. 28: Knihovny	60
Tab. č. 29: Přehled ukazatelů pro ORP Karlovy Vary v rámci typologie regionů dle PAQ Research	63
Tab. č. 30: Přehled ukazatelů destabilizující chudoby pro ORP Karlovy Vary dle PAQ Research.....	64
Tab. č. 31: Přehled ukazatelů sociálního znevýhodnění pro ORP Karlovy Vary dle PAQ Research.....	64
Tab. č. 32: Rozdíl v míře předčasného ukončování oborů na různých středních školách v Karlovarském kraji.....	73
Tab. č. 33: Povinná témata řešená v projektu MAP Karlovarsko IV	74
Tab. č. 34: Přehled aktivit MAP Karlovarsko IV	81
Tab. č. 35: Přehled aktivit implementace.....	85
Tab. č. 36: Analýza rizik	86
Tab. č. 37: SWOT analýza na téma moderní didaktické formy vedoucí k rozvoji klíčových kompetencí	94
Tab. č. 38: SWOT analýza na téma rozvoj potenciálu každého žáka, zejména žáků se sociálním a jiným znevýhodněním	96
Tab. č. 39: SWOT analýza na téma podpora pedagogických a didaktických kompetencí pracovníků ve vzdělávání a podpora managementu třídních kolektivů.....	98
Tab. č. 39: Analýza zdrojů.....	103
Tab. č. 41: Analýza problémů, příčin problémů a potřeb v oblasti moderních didaktických forem vedoucích k rozvoji klíčových kompetencí	105
Tab. č. 42: Analýza problémů, příčin problémů a potřeb v oblasti rozvoje potenciálu každého žáka, zejména žáků se sociálním a jiným znevýhodnění	109
Tab. č. 43: Analýza problémů, příčin problémů a potřeb v oblasti podpory pedagogických a didaktických kompetencí pracovníků ve vzdělávání a podpoře managementu třídních kolektivů	111
Tab. č. 44: Problémové oblasti a klíčové problémy.....	117
Tab. č. 45: Problémové oblasti a na co se zaměřit	119
Tab. č. 46: Priority místního akčního plánu rozvoje vzdělávání do roku 2028.....	120
Tab. č. 47: Soulad cílů MAP Karlovarsko IV se Strategii vzdělávací politiky ČR do roku 2030+.....	121
Tab. č. 48: Cíle Strategie Karlovy Vary 2040 zaměřené na vzdělávání	125
Tab. č. 49: Priorita č. 1 a cíl 1.1.....	133
Tab. č. 50: Priorita č. 1 a cíl 1.2.....	134
Tab. č. 51: Priorita č. 1 a cíl 1.3.....	134
Tab. č. 52: Priorita č. 1 a cíl 1.4.....	135
Tab. č. 53: Priorita č. 1 a cíl 1.5.....	136
Tab. č. 54: Priorita č. 1 a cíl 1.6.....	136
Tab. č. 55: Priorita č. 2 a cíl 2.1.....	137
Tab. č. 56: Priorita č. 3 a cíl 3.1.....	138
Tab. č. 57: Priorita č. 3 a cíl 3.2.....	138
Tab. č. 58: Priorita č. 4 a cíl 4.1.....	139
Tab. č. 59: Vazby cílů priority č. 1 na řešená témata.....	140
Tab. č. 60: Vazby cílů priority č. 2 na řešená témata.....	141
Tab. č. 61: Vazby cílů priority č. 3 na řešená témata.....	142
Tab. č. 62: Vazby cílů priority č. 4 na řešená témata.....	143
Tab. č. 63: Aktivity škol a školských zařízení a aktivity spolupráce ve vazbě na prioritu č. 1.....	144
Tab. č. 64: Aktivity škol a školských zařízení a aktivity spolupráce ve vazbě na prioritu č. 2.....	145



Tab. č. 65: Aktivity škol a školských zařízení a aktivity spolupráce ve vazbě na prioritu č. 3.....	146
Tab. č. 66: Aktivity škol a školských zařízení a aktivity spolupráce ve vazbě na prioritu č. 4.....	147

Seznam obrázků

Obr. č. 1: Členění Karlovarského kraje na správní obvody ORP	9
Obr. č. 2: Správní obvod ORP Karlovy Vary	10
Obr. č. 3: Pohled na centrum Karlových Varů	10
Obr. č. 4: Schéma partnerství.....	11
Obr. č. 5: Schéma komunikačních toků	11
Obr. č. 6: Mapa rozmístění ZŠ a MŠ na Karlovarsku.....	26
Obr. č. 7: Data o ORP Karlovy Vary publikovaná PAQ Research	28
Obr. č. 8: Data o kapacitách MŠ publikovaná PAQ Research	41
Obr. č. 9: Typologie regionů dle PAQ Research.....	64
Obr. č. 10: Indikátor, že v obci není MŠ nebo je počet dětí na MŠ v ORP vyšší než medián.....	67
Obr. č. 11: Podíl učitelů jen se středoškolským vzděláním	69
Obr. č. 12: Podíl učitelů bez pedagogického vzdělání	69
Obr. č. 13: Neaprobované odučené hodiny na 2. stupni ZŠ.....	70
Obr. č. 14: Průměrná časová dostupnost ke středním školám hromadnou dopravou	71
Obr. č. 15: Fotografie z jednání pracovní skupiny	75
Obr. č. 16: Fotografie z tematického setkání k regionální identitě	80
Obr. č. 17: Fotografie z programu regionální identity v Nevřeni	82
Obr. č. 18: Fotografie z programu debatování v angličtině.....	82
Obr. č. 19: Fotografie ze semináře k využití umělé inteligence ve škole	83
Obr. č. 20: Fotografie z motivační hry k němčině „Autobahnspiel“	84
Obr. č. 21: Fotografie ze semináře pro vedení škol.....	84
Obr. č. 22: Fotografie ze semináře k dotačním možnostem pro školy.....	93
Obr. č. 23: Fotografie ze semináře a sdílení MŠ v Šemnici.....	100
Obr. č. 24: Fotografie z plánovacího setkání v Toužimi	103
Obr. č. 25: Fotografie z jednání z platformy MAP – Řídící výbor v Karlových	104
Obr. č. 26: Fotografie z jednání pracovní skupiny MAP	105
Obr. č. 27: Fotografie ze semináře pro vedení škol.....	111
Obr. č. 28: Ilustrace vize	132
Obr. č. 29: Sběr námětů do akčního plánu.....	149
Obr. č. 30: Postup prioritizace aktivit v akčním plánu.....	150
Obr. č. 31: Fotografie z plánovacího setkání v Toužimi.....	150



Místní akční plán rozvoje vzdělávání v ORP Karlovy Vary do roku 2028
MAP Karlovarsko IV - reg. č. CZ.02.02.XX/00/23_017/0008128

1 Úvod

Úvodní kapitoly místního akčního plánu se zabývají vymezením území a popisem struktury projektu MAP Karlovarsko IV.

Místní akční plány zahrnující problematiku vzdělávání dětí a žáků v mateřských školách, základních školách a základních uměleckých školách jsou zpracovávány na území téměř celé České republiky, přičemž jako území jednotlivých projektů byla volena území obcí s rozšířenou působností (vč. drobných změn v území pro potřeby projektů MAP).

Místní akční plánování začalo v předchozím programovém období 2014 – 2020 v rámci OP VVV a pokračuje v programovém období 2021 – 2027 v OP JAK. V případě MAP Karlovarsko se jedná o již 4. etapu akčního plánování, tj. projekt MAP Karlovarsko IV.

1.1 Vymezení území MAP Karlovarsko IV

Projekt MAP Karlovarsko IV je realizován na území správního obvodu obce s rozšířenou působností Karlovy Vary. Navíc je území správního obvodu obce s rozšířenou působností Mariánské Lázně je do MAP Karlovarsko IV zahrnuto na vlastní žádost město Teplá. Území je tak stejné jako u předchozích tří projektů, na které tento projekt přímo navazuje ve své aktuální etapě.

Obr. č. 1: Členění Karlovarského kraje na správní obvody ORP

Města a městysy v Karlovarském kraji
Towns and market towns in the Karlovarský Region
(1. 1. 2022 / As at 1 January 2022)



Zdroj: <https://csu.gov.cz/kvk/mapy-a-kartogramy>, staženo 9. 7. 2025



Místní akční plán rozvoje vzdělávání v ORP Karlovy Vary do roku 2028
MAP Karlovarsko IV - reg. č. CZ.02.02.XX/00/23_017/0008128

Obr. č. 2: Správní obvod ORP Karlovy Vary

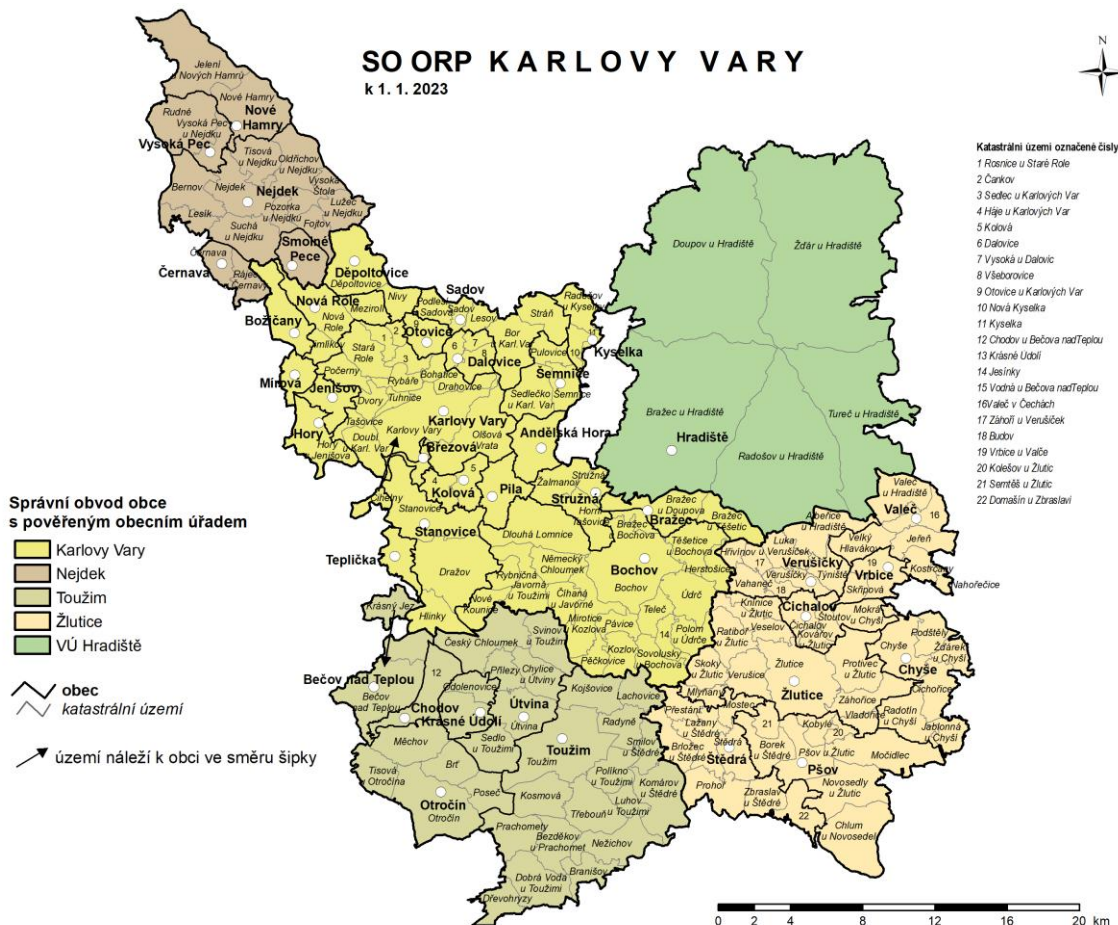

Zdroj: <https://csu.gov.cz/kvk/administrativni-mapy-spravnich-obvodu-orp>, staženo 9. 7. 2025

Obr. č. 3: Pohled na centrum Karlových Varů



Zdroj: foto vlastní.



Místní akční plán rozvoje vzdělávání v ORP Karlovy Vary do roku 2028
MAP Karlovarsko IV - reg. č. CZ.02.02.XX/00/23_017/0008128

Partnerství v rámci MAP lze vyjádřit postupně od celé veřejnosti, přes zapojení školy (MŠ, ZŠ a ZUŠ) na Karlovarsku, po pracovní orgány MAPu (tj. pracovní skupiny a Řídící výbor) až k realizačnímu týmu projektu.

Obr. č. 4: Schéma partnerství

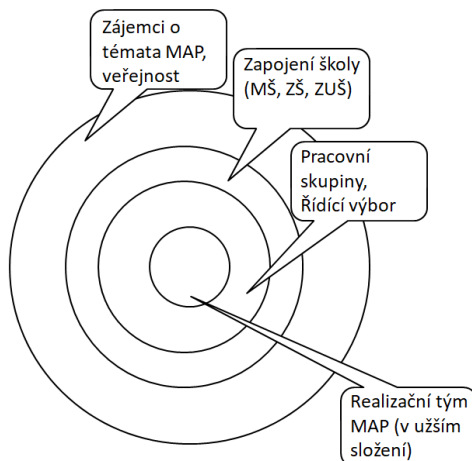

Zdroj: vlastní zpracování

MAP je otevřené partnerství a může se do jeho aktivit zapojit každý zájemce o výchovu a vzdělávání na Karlovarsku.

Obr. č. 5: Schéma komunikačních toků

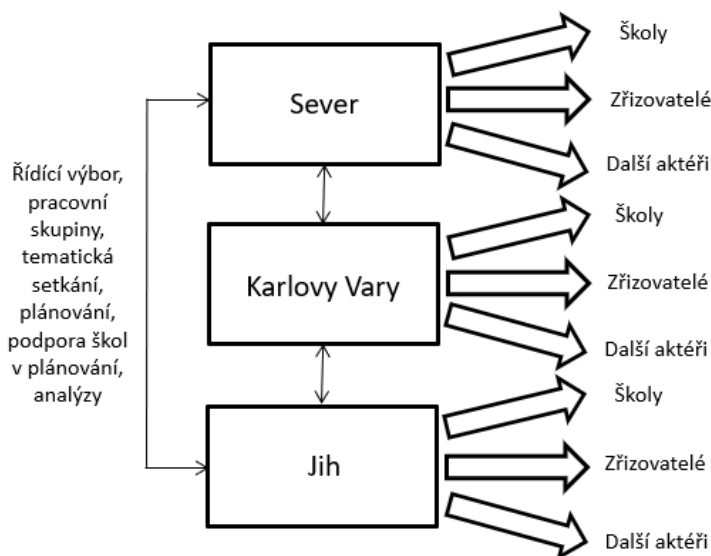

Zdroj: vlastní zpracování



Místní akční plán rozvoje vzdělávání v ORP Karlovy Vary do roku 2028
MAP Karlovarsko IV - reg. č. CZ.02.02.XX/00/23_017/0008128

Řídící výbor (ŘV) je hlavním pracovním orgánem partnerství MAP. Je tvořen zástupci aktérů a zástupci ze všech dílčích území projektu. Řídící výbor projednává a schvaluje zásadní výstupy projektu a je také platformou pro přenos a sdílení informací.

Tab. č. 1: Složení Řídícího výboru – aktuální složení k 11. 12. 2025

Člen Řídícího výboru:	Zástupce za:
Ing. Markéta Hendrichová, MBA	Zástupce RT MAP, MAS Kraj živých vod, z. s.
Ladislav Ludvík	Zástupce zřizovatelů škol (sever), Region Karlovarský venkov, obec Sadov
Mgr. et Mgr. Helena Plitzová	Zástupce zřizovatelů škol (jih), město Žlutice
Martin Dušek	Zástupce zřizovatelů škol (K. Vary), zástupce ORP, Statutární město Karlovy Vary
Mgr. Bc. Ladislav Landsfeld	Vedení škol (sever) - ŘŠ, učitelé ZŠ a MŠ, Základní škola a mateřská škola Božičany, okres Karlovy Vary, příspěvková organizace
Mgr. Denisa Slavíková	Vedení škol (sever) – ZŘŠ, učitelé ZŠ, Základní škola Nová Role, příspěvková organizace
Mgr. Monika Volemanová	Vedení škol (jih) – ZŘŠ, učitelé ZŠ, Základní škola a základní umělecká škola Žlutice, příspěvková organizace
Bc. Monika Christov	Vedení škol (K. Vary) - ŘŠ, učitelé MŠ, 1. Mateřská škola Karlovy Vary, příspěvková organizace
Mgr. Josef Šrámek	Vedení škol (K. Vary) - ŘŠ, učitelé ZŠ, Základní škola Karlovy Vary, Krušnohorská 11, příspěvková organizace
Ing. Bc. Martina Šilhánová	Vedení škol (K. Vary) - ŘŠ, učitelé MŠ, Lesní mateřská škola Svatošky z. s.
Ing. Silvie Böhmová Dubová, MSc.	Zástupce za rodiče (sever)
Mgr. Petr Pitra	ZUŠ (jih), Základní umělecká škola Josefa Labitzkého Bečov nad Teplou, příspěvková organizace
Mgr. Irena Volfová, DiS.	Školní družiny a kluby (K. Vary), Základní škola Karlovy Vary, Truhlářská 19, příspěvková organizace
Kamila Prchalová	Zástupce za neformální vzdělávání a SVČ (jih), Cesta z města, z. s.
MgA. Tereza Vlašímská	Zástupce za neformální vzdělávání a SVČ (K. Vary), PROTEBE live, z. s.
Mgr. Janka Kotrbová	Zástupce kraje, Krajský úřad Karlovarského kraje
Štěpánka Luxíková	Zástupce obcí, které nezřizují školu (sever), obec Děpoltovice



Místní akční plán rozvoje vzdělávání v ORP Karlovy Vary do roku 2028
MAP Karlovarsko IV - reg. č. CZ.02.02.XX/00/23_017/0008128

Ing. Blanka Heroutová nebo Ing. Pavlína Stracheová	Zástupce ITI, Magistrát města Karlovy Vary
Bc. Monika Vrchtická	Zástupce MAS (sever), MAS Krušné hory, o. p. s., zástupce za rodiče (K. Vary)
Zuzana Habrichová, DiS.	Zástupce sociálních služeb, Člověk v tísni o. p. s.
Mgr. Martina Bělohávková	NPI ČR
Ing. Jana Krejsová	IPs Střední článek, MŠMT, stálý host (nehlasující)

Zdroj: vlastní zpracování

Pracovní skupiny projednávají návrhy aktivit do akčních plánů na jednotlivé školní roky, zabývají se přípravou podkladů pro aktualizaci dokumentu MAP (např. SWOT analýza, analýza problémů a potřeb a návrhy řešení příčin problémů), jsou také diskuzní platformou k jednotlivým tématům.

Tab. č. 2: Pracovní skupiny

Téma pracovní skupiny	Garanti pracovní skupiny
Podpora moderních didaktických forem vedoucích k rozvoji klíčových kompetencí	Mgr. Jana Táborková (ZŠ jazyků Karlovy Vary), Mgr. Klára Simmerová (ZŠ Karlovy Vary, Truhlářská 19), Mgr. Bc. Ladislav Landsfeld (ZŠ a MŠ Božičany, okres Karlovy Vary), Mgr. Karel Fiala (ZŠ Karlovy Vary, Poštovní 19 – do 31. 7. 2024)
Rovné příležitosti	Mgr. et Mgr. Zdeňka Vašíčková (ZŠ J. A. Komenského Karlovy Vary, potom Pedagogicko-psychologická poradna Karlovy Vary)
Financování	Ing. Markéta Hendrichová, MBA (MAS Kraj živých vod, z. s.) a Ladislav Ludvík (Region Karlovarský venkov a obec Sadov)

Zdroj: vlastní zpracování

Realizační tým projektu se skládá z úzké skupiny kmenových pracovníků projektu a člení se na odborný tým (odborní řešitelé a koordinátoři, evaluátor) a administrativní tým. Dále jsou součástí projektu pracovníci pracující v rámci dohod, tj. lektori, experti a členové pracovních skupin.

Realizace projektu MAP Karlovarsko IV postupuje dle specifických pravidel výzvy s ohledem na místní specifika území, přičemž rozvoj partnerství je spojícím tématem celého projektu. **Cílem je zlepšení kvality vzdělávání prostřednictvím spolupráce místních aktérů ve výchově a vzdělávání na Karlovarsku.** Dochází k prohlubování již existujících partnerství a plánování aktivit až do roku 2028.



2 Manažerský souhrn

Dokument „Místní akční plán rozvoje vzdělávání v ORP Karlovy Vary do roku 2028“, zpracovaný v rámci projektu MAP Karlovarsko IV, vychází z předchozích etap MAP a reflektuje jak kontinuitu priorit, tak aktuální výzvy regionálního školství. Projekt MAP Karlovarsko IV představuje nástroj pro strategické plánování a koordinaci rozvoje vzdělávání, v rámci kterého byl vytvořen tento dokument. Projekt je založen na participaci škol a dalších aktérů, analýze skutečných potřeb a návaznosti na národní priority.

Základními stavebními kameny dokumentu jsou:

- aktuální analýzy stavu vzdělávání v území,
- participativně formulované potřeby a priority škol i zřizovatelů,
- návaznost na strategické dokumenty, zejména Strategii vzdělávací politiky ČR do roku 2030+.

Klíčová zjištění:

1. **Nerovný přístup ke kvalitnímu vzdělávání:** V území ORP Karlovy Vary přetrvávají výrazné rozdíly v dostupnosti a kvalitě vzdělávání, a to nejen mezi městskými a venkovskými oblastmi, ale i mezi jednotlivými školami. Některé nerovnosti jsou prohlubovány rovněž nastavením pravidel ze systémové úrovně, např. konkrétní detaily dotačních výzev.
2. **Nedostatečné personální a odborné zajištění škol:** Školy čelí dlouhodobému nedostatku kvalifikovaných pedagogů a odborníků na podpůrné pozice. Je komplikované, jak udržet tyto odborníky ve školství po skončení projektového financování, změny legislativy vnáší do prostředí další nejistoty. Chybí zejména školní psychologové, speciální pedagogové a pedagogové v některých aprobacích, zejména matematika, přírodní vědy a první stupeň. Problémem je také stárnoucí pedagogický sbor a obtížné získávání nových pracovníků, především do škol v periferních částech území. Karlovarsko se potýká s odlivem mladých lidí, vč. malé návratnosti absolventů vysokých škol zpět do regionu.
3. **Slabá mezioborová a mezisektorová spolupráce:** Spolupráce mezi školami, zřizovateli, neziskovým sektorem a dalšími institucemi je často nahodilá a nesystémová. Ačkoliv právě realizace projektů MAP výrazně pomohla vytvoření funkční spolupráce, jednalo se o dočasný nástroj založený na dotovaných projektech. V souvislosti se změnami ve společnosti se mění i nároky na fungování škol a propojování školství a sociální oblasti, z toho pramení přetížení pedagogů.
4. **Kvalita výuky – rozdíly mezi školami/pedagogy, nízké vzdělávací výsledky:** Ve výstupech vzdělávání se odráží nerovnosti v podmínkách jednotlivých škol. Rozdíly v metodách výuky, zkušenostech pedagogů i vybavení škol mají přímý dopad na výsledky žáků. Některé školy se daří profilovat a dosahovat lepších výsledků, jiné zaostávají a potřebují systematickou podporu. Ne všichni aktéři rozumí nutnosti změny role školy ve vazbě na změny společnosti,



Místní akční plán rozvoje vzdělávání v ORP Karlovy Vary do roku 2028
MAP Karlovarsko IV - reg. č. CZ.02.02.XX/00/23_017/0008128

změny obsahu vzdělávání. U některých pedagogů je nízká motivace k inovacím. Problémem je stárnutí pedagogického sboru.

5. **Nedostatky v řízení škol a v roli zřizovatelů:** Řízení škol včetně strategického plánování a podpory ze strany zřizovatelů je nevyrovnané. Ne všechny obce jsou schopny zajistit odpovídající finanční a odbornou podporu školám, které zřizují. To má přímý vliv na rozvoj škol a jejich kapacitu reagovat na aktuální potřeby. Je patrná absence koordinujícího subjektu na úrovni ORP pro strategické řízení školství, tuto roli částečně v některých oblastech suploval právě MAP, ovšem pouze v rámci možností daných limity dotovaného projektu. Stále je patrné soutěživé až konkurenční prostředí mezi školami, které ztěžuje spolupráci.
6. **Vliv sociálního znevýhodnění a destabilizující chudoby na vzdělávání:** V některých lokalitách území je patrný výrazný vliv sociálního znevýhodnění na vzdělávání dětí. Chudoba, nízká vzdělanost rodičů, jazyková bariéra nebo nevyhovující podmínky pro domácí přípravu významně snižují šance dětí na úspěšné vzdělávání. Problematika je závazná zejména ve vyloučených nebo ohrožených lokalitách. Je žádoucí usilovat o další zlepšení nebo minimálně udržení pozitivního trendu ve snižování předčasných odchodů ze vzdělávání.

Tyto poznatky tvoří základ pro vymezení problémových oblastí a návrh čtyř prioritních oblastí rozvoje. Dále slouží jako východisko pro návrh cílů, opatření a aktivit škol a aktivit spolupráce až do roku 2028. Příloha Strategického rámce obsahuje investiční záměry škol a dalších aktérů ve vzdělávání.

Strategická část dokumentu formuluje čtyři klíčové priority rozvoje:

1. Infrastruktura a vybavení
2. Kvalita a motivace
3. Kvalitní společné vzdělávání
4. Rozvoj spolupráce

Každá priorita je rozpracována do konkrétních cílů, opatření a příkladů aktivit, které mají napomoci dosažení stanovených záměrů. Cíle jsou formulovány tak, aby podporovaly kontinuitu v území, zároveň však reflektovaly nové výzvy a možnosti financování, a to bez dalšího financování formou dotovaného projektu. MAP Karlovarsko IV navazuje na systémové přístupy předchozích fází, zároveň však klade důraz na praktickou podporu školám a aktérům v území, včetně podpory spolupráce, strategického řízení a sdílení dobré praxe. Indikátory u jednotlivých cílů jsou nastaveny tak, aby byly jednoduché a reflektovaly hlavní poselství aktivit, a to zlepšování vzdělávacích výsledků a snižování negativního vlivu sociálních a místních podmínek na vzdělávací výsledky.

Úspěch realizace naplánovaných aktivit a zejména pozitivní posun úrovně vzdělávání bude záviset na implementaci v praxi a míře spolupráce mezi školami, zřizovateli, poskytovateli podpory a dalšími partnery v území.



3 Analytická část – obecná část

Obecná část analýzy uvádí základní informace o území správního obvodu obce s rozšířenou působností Karlovy Vary zejména s přihlédnutím k problematice výchovy a vzdělávání dětí a žáků v mateřských a základních školách, základních uměleckých školách a zájmovému a neformálnímu vzdělávání.

3.1 Základní informace o řešeném území

Území správního obvodu obce s rozšířenou působností Karlovy Vary je největším ORP v Karlovarském kraji jak z hlediska velikosti území, tak z hlediska počtu obyvatel a počtu obcí. Na území ORP Karlovy Vary se nachází **celkem 40 obcí**, z toho základní a mateřské školy jsou umístěny ve 21 obcích. Území správního obvodu obce s rozšířenou působností Karlovy Vary je velmi různorodé. Uprostřed se nachází **krajské město Karlovy Vary s téměř 50 tis. obyvateli**. V předchozích letech měly Karlovy Vary kolem 45 tis. obyvatel, k nárůstu počtu obyvatel došlo z důvodu příchodu poměrně velkého počtu uprchlíků z Ukrajiny. Další větší sídla na sever od Karlových Varů jsou města **Nejdek** s téměř 8 tis. obyvateli a **Nová Role** s 4 tis. obyvateli. Na jih od Karlových Varů je největším městem **Toužim** s 3,5 tis. obyvatel. Na jihu na území realizace projektu se nachází město **Teplá** s téměř 3 tis. obyvateli a na území ORP Karlovy Vary ještě **Žlutice** a **Bochov** s přibližně 2 tis. obyvateli. Kolem 2 tis. obyvatel má ještě obec **Dalovice**, o něco přes tisíc obyvatel mají obce **Sadov** a **Otovice**, všechny tyto tři obce se nalézají v bezprostřední blízkosti Karlových Varů. Ostatní sídla na území ORP Karlovy Vary mají méně než tisíc obyvatel. V některých menších obcích a v periferiích je patrný dlouhodobý trend snižování počtu obyvatel, např. Žlutice, Bečov nad Teplou, Božičany.

Tab. č. 3: Velikost obcí, kde se nacházejí školy (ZŠ, MŠ a ZUŠ) na území projektu MAP

Obec	Počet obyvatel k 1. 1. 2024	Počet obyvatel k 1. 1. 2025	Typ škol	Poznámka
Bečov nad Teplou	919	903	1 x ZŠ a MŠ sloučená, ZUŠ	
Bochov	1 897	1 874	1 x ZŠ, 1 x MŠ	
Božičany	641	588	1 x ZŠ a MŠ sloučená	
Březová	694	719	1 x ZŠ, 1 x MŠ	Základní škola je součástí sloučené ZŠ a MŠ soukromého zřizovatele, přičemž MŠ tohoto zřizovatele se nachází v Karlových Varech. MŠ v obci Březová je veřejná zřizovaná obcí.
Dalovice	1 993	1 964	1 x ZŠ a MŠ sloučená	
Hájek	643	641	1 x MŠ	V obci je MŠ v rámci ZŠ a MŠ Regionu Karlovarský venkov



Místní akční plán rozvoje vzdělávání v ORP Karlovy Vary do roku 2028
MAP Karlovarsko IV - reg. č. CZ.02.02.XX/00/23_017/0008128

				(svazková škola), obec Hájek se nachází v SO ORP Ostrov.
Chyšě	591	583	1 x ZŠ a MŠ sloučená	
Karlovy Vary	49 353	49 073	6 x MŠ, 2 x MŠ ZŠ sloučená, 13 x ZŠ (z toho 1 x ZŠ a ZUŠ), 1 x ZŠ a SŠ sloučená, 1 x ZUŠ samostatná	Z toho 10 ZŠ, 2 MŠ, 2 ZUŠ (jedna je sloučená se ZŠ) jsou zřizována Statutárním městem Karlovy Vary. Dále jsou 2 školy (ZŠ a MŠ při zdravotnických zařízeních a ZŠ a SŠ speciální) zřizovány Karlovarským krajem. Ostatní školy jsou zřizovány soukromými subjekty. Jedna soukromá škola má pracoviště MŠ v Karlových Varech a pracoviště ZŠ v obci Březová.
Kolová	913	924	1 x ZŠ	
Krásné Údolí	390	392	1 x MŠ	
Kyselka	846	841	1 x ZŠ a MŠ sloučená	
Nejdek	7 785	7 733	2 x ZŠ, 4 x MŠ, ZUŠ	
Nová Role	4 244	4 277	1 x ZŠ, 2 x MŠ, ZUŠ	
Otovice	1 027	1 041	1 x ZŠ a MŠ sloučená	Svazková škola Regionu Karlovarský venkov: ZŠ je v Otovicích, MŠ v Otovicích, Sadově a Hájku (Hájek je na území ORP Ostrov).
Sadov	1 291	1 304	1 x ZŠ a MŠ sloučená	Svazková škola Regionu Karlovarský venkov: ZŠ je v Otovicích, MŠ v Otovicích, Sadově a Hájku (Hájek je na území ORP Ostrov).
Stružná	626	635	1 x MŠ	
Šemnice	685	662	1 x MŠ	
Štědrá	522	525	1 x ZŠ a MŠ sloučená	
Teplá	2 906	2 903	1 x ZŠ, 1 x MŠ, ZUŠ	Obec jen na území SO ORP Mariánské Lázně, ale školy a zřizovatel jsou na základě své žádosti zapojeny do



Místní akční plán rozvoje vzdělávání v ORP Karlovy Vary do roku 2028
MAP Karlovarsko IV - reg. č. CZ.02.02.XX/00/23_017/0008128

				projektu MAP Karlovarsko IV.
Toužim	3 492	3 465	1 x ZŠ, 1 x MŠ, 1 x ZŠ a MŠ sloučená, ZUŠ	
Útvina	581	580	1 x ZŠ a MŠ sloučená	
Valeč	336	326	1 x ZŠ a MŠ sloučená	
Žlutice	2 202	2 187	1 x ZŠ (sloučená se ZUŠ), 1 x MŠ, 1 x dětský domov se školou	Dětský domov se ZŠ je zřizován MŠMT.

Zdroj: <https://csu.gov.cz/produkty/pocet-obyvatel-v-obcich-9vln2prayv>, data k 1. 1. 2024, staženo 11. 7. 2024.

zdroj: <https://csu.gov.cz/produkty/pocet-obyvatel-v-obcich-rlm0s92pwn>, data k 1. 1. 2025, staženo 9. 7. 2025

Zdroj: <http://rejskol.msmt.cz/> a vlastní šetření.

Obce na území ORP Karlovy Vary, které nemají základní nebo mateřskou školu, jsou: Andělská Hora, Bražec, Černava, Čichalov, Děpoltovice, Hory, Chodov, Jenišov, Mírová, Nové Hamry, Otročin, Pila, Pšov, Smolné Pece, Stanovice, Teplička, Verušičky, Vrbice, Vysoká Pec a území vojenského újezdu Hradiště.

Karlovy Vary jsou krajským městem, nachází se zde tedy mnoho úřadů, institucí a je zde nejvíce středních škol v Karlovarském kraji. V poslední době probíhají snahy o vznik veřejné vysoké školy v regionu, dosud se jednalo o různé pobočky či detašovaná pracoviště. Možnost studia na veřejné vysoké školy v Karlovarském kraji je již dlouhodobě v Chebu v rámci Západočeské univerzity Plzeň. Různými spíše až náhodnými iniciativami vznikají různé další možnosti vysokoškolského studia v Karlovarském kraji. Obecně absolventi středních škol z regionu odcházejí nejčastěji studovat vysoké školy do Prahy, Plzně a Ústí nad Labem, ale i do vzdálenějších univerzitních měst a samozřejmě také lze studovat v zahraničí. Vzdálenost z Karlových Varů do Prahy je přibližně 130 km, do Plzně 80 km a do Ústí nad Labem 120 km. Tato dojezdová vzdálenost neumožňuje denní dojíždku, z čehož plyne problém nízké návratnosti absolventů vysokých škol zpět do regionu. Z hlediska vzdělanostní struktury je na území ORP Karlovy Vary **méně vysokoškolsky vzdělaných obyvatel (10,5 %) než je tomu v porovnání s údaji za celou ČR (18,7 %)**. Přičemž větší podíl vysokoškoláků žije v Karlových Varech než v okrajových venkovských oblastech ORP. (Zdroj: <https://www.czso.cz/csu/czso/pocet-obyvatel-v-obcich>, aktualizace 20. 7. 2022)

Nositelem projektu MAP Karlovarsko IV je v letech 2024 a 2025 MAS Kraj živých vod, z. s. Místní akční plán rozvoje vzdělávání je realizován v úzké spolupráci se Statutárním městem Karlovy Vary a **místními akčními skupinami** působícími na Karlovarsku, jsou to:

- MAS Kraj živých vod
- MAS Vladař
- MAS Krušné hory
- MAS Sokolovsko

Místní akční skupiny mají zpracovány tzv. strategie komunitně vedeného místního rozvoje (SCLLD), pomocí metody komunitně vedeného místního rozvoje (CLLD) mohou směřovat některé prostředky



Místní akční plán rozvoje vzdělávání v ORP Karlovy Vary do roku 2028
MAP Karlovarsko IV - reg. č. CZ.02.02.XX/00/23_017/0008128

z tzv. evropských fondů do rozvoje venkovských oblastí. Pro zařazení obce do územní působnosti MAS je nutný souhlas ze strany obce a je potřeba, aby obec splňovala limit maximálně 25 tis. obyvatel.

Významným aktérem spolupracujícím při tvorbě místního akčního plánu je **Statutární město Karlovy Vary**, které bylo nositelem Integrovaného plánu rozvoje území (IPRÚ) v programovém období 2014 – 2020 a pro programové období 2021 – 2027 nástroje Integrovaných regionálních investic (ITI Karlovy Vary). Zařazení území obcí do IPRÚ a ITI není podmíněno souhlasem obce, ale vychází ze spádovosti aglomerace, seznam obcí v působnosti strategie IPRÚ a ITI byl definován ze strany MMR. Statutární město Karlovy Vary zřizuje největší počet škol na Karlovarsku.

Na území probíhala spolupráce obcí s **Agenturou pro sociální začleňování (ASZ)**, později pod MMR jako odbor sociálního začleňování) v rámci koordinovaného přístupu k sociálně vyloučeným lokalitám. Problematika sociálního vyloučení je nicméně aktuální v dalších obcích Karlovarska, nicméně aktivní spolupráce s ASZ byla jen v několika lokalitách, zejména na Žluticku a Valečsku. V projektech MAP realizovaných v programovém období 2014 - 2020 rovněž probíhala spolupráci s ASZ, konkrétně se jednalo o členství v Řídícím výboru a spolupráci ohledně činnosti pracovní skupiny rovné příležitosti a obecně tématu rovných příležitostí a nerovností ve vzdělávání. Aktuálně v projektu MAP Karlovarsko IV v letech 2024 a 2025 neprobíhá další spolupráce s ASZ.

Některá města a obce mají zpracovány své strategické plány rozvoje. **Statutární město Karlovy Vary** má zpracovanou a ze strany orgánů města schválený strategický dokument s výhledem do roku 2040 s názvem **StrategieKV°2040** (<https://mmkv.cz/cs/strategiekvdeg2040>). Z menších sídel mají strategický plán zpracovány například města Nejdek a Nová Role.

Tab. č. 4: Přehled obcí a zařazení správních obvodů do území realizace strategií

Obec	Územím v MAS v programovém období 2014 - 2020	Územím v MAS v programovém období 2021 - 2027	Územím v IPRÚ K. Vary v programovém období 2014 - 2020	Územím v ITI v programovém období 2021 - 2027
Andělská Hora	MAS Vladař	MAS Vladař	IPRÚ K. Vary	ITI K. Vary
Bečov nad Teplou	MAS Kraj živých vod	MAS Kraj živých vod	x	ITI K. Vary
Bochov	MAS Kraj živých vod	MAS Kraj živých vod	x	ITI K. Vary
Božičany	MAS Krušné hory	MAS Krušné hory	IPRÚ K. Vary	ITI K. Vary
Bražec	x	x	x	x
Březová	x	x	IPRÚ K. Vary	ITI K. Vary
Černava	x	x	x	x
Čichalov	MAS Vladař	MAS Vladař	x	x
Dalovice	MAS Krušné hory	MAS Krušné hory	IPRÚ K. Vary	ITI K. Vary



Místní akční plán rozvoje vzdělávání v ORP Karlovy Vary do roku 2028
MAP Karlovarsko IV - reg. č. CZ.02.02.XX/00/23_017/0008128

Děpoltovice	MAS Krušné hory	MAS Krušné hory	IPRÚ K. Vary	ITI K. Vary
Doupovské Hradiště	MAS Krušné hory	MAS Krušné hory	x	x
Hory	MAS Sokolovsko	MAS Sokolovsko	IPRÚ K. Vary	ITI K. Vary
Hradiště	x (vojenský újezd)	x (vojenský újezd)	x (vojenský újezd)	x (vojenský újezd)
Chodov	MAS Kraj živých vod	MAS Kraj živých vod	x	x
Chyšě	MAS Vladař	MAS Vladař	x	x
Jenišov	MAS Sokolovsko	MAS Sokolovsko	IPRÚ K. Vary	ITI K. Vary
Karlovy Vary	x (město nad limit počtu obyvatel pro zařazení do MAS)	x (město nad limit počtu obyvatel pro zařazení do MAS)	IPRÚ K. Vary	ITI K. Vary
Kolová	MAS Kraj živých vod	MAS Kraj živých vod	IPRÚ K. Vary	ITI K. Vary
Krásné Údolí	MAS Kraj živých vod	MAS Kraj živých vod	x	x
Kyselka	MAS Krušné hory	MAS Krušné hory	IPRÚ K. Vary	ITI K. Vary
Mírová	MAS Sokolovsko	MAS Sokolovsko	IPRÚ K. Vary	ITI K. Vary
Nejdek	MAS Krušné hory	MAS Krušné hory	IPRÚ K. Vary	ITI K. Vary
Nová Role	MAS Krušné hory	MAS Krušné hory	IPRÚ K. Vary	ITI K. Vary
Nové Hamry	MAS Krušné hory	MAS Krušné hory	x	x
Otovice	MAS Krušné hory	MAS Krušné hory	IPRÚ K. Vary	ITI K. Vary
Píla	x	x	IPRÚ K. Vary	ITI K. Vary
Pšov	MAS Vladař	MAS Vladař	x	x
Sadov	MAS Krušné hory	MAS Krušné hory	IPRÚ K. Vary	ITI K. Vary
Smolné Pece	MAS Krušné hory	MAS Krušné hory	IPRÚ K. Vary	ITI K. Vary
Stanovice	MAS Kraj živých vod	MAS Kraj živých vod	x	ITI K. Vary
Stružná	MAS Kraj živých vod	MAS Kraj živých vod	x	ITI K. Vary
Šemnice	MAS Krušné hory	MAS Krušné hory	IPRÚ K. Vary	ITI K. Vary
Štědrá	MAS Vladař	MAS Vladař	x	x
Teplička	MAS Kraj živých vod	MAS Kraj živých vod	x	ITI K. Vary
Teplá	MAS Kraj živých vod	MAS Kraj živých vod	x	x
Toužim	MAS Vladař	MAS Kraj živých vod	x	x



Místní akční plán rozvoje vzdělávání v ORP Karlovy Vary do roku 2028
MAP Karlovarsko IV - reg. č. CZ.02.02.XX/00/23_017/0008128

Útvina	MAS Kraj živých vod	MAS Kraj živých vod	x	x
Valeč	MAS Vladař	MAS Vladař	x	x
Verušičky	MAS Vladař	MAS Vladař	x	x
Vrbice	MAS Vladař	MAS Vladař	x	x
Vysoká Pec	MAS Krušné hory	MAS Krušné hory	x	x
Žlutice	MAS Vladař	MAS Kraj živých vod	x	x

Zdroj: vlastní zpracování dle webů MMKV a MAS.

3.2 Charakteristika školství v řešeném území

Tato kapitola popisuje předškolní vzdělávání, základní vzdělávání, základní umělecké vzdělávání a zájmové a neformální vzdělávání na území obce s rozšířenou působností Karlovy Vary a města Teplá.

Vzhledem k rozdílnému charakteru území správního obvodu ORP Karlovy Vary byly školy pro potřeby projektu rozděleny do tří dílčích území (nejedná se o klastry):

- Karlovy Vary
- Sever
- Jih

V následující tabulce je uveden přehled škol. Jedná se o školy zapojené i nezapojené do projektu. Z tabulky je dále patrné rozdělení škol dle dílčích území. V rámci organizace projektu MAP Karlovarsko IV došlo k úpravám v rozdělení dílčích území tak, že školy, které se nacházejí v Karlových Varech a jsou zřizované jiným subjektem než Statutární město Karlovy Vary, se počítají pod dílčí území Karlovy Vary. Jedná se čistě organizační záležitosti v rámci řízení projektu.

Tab. č. 5: Přehled základních, mateřských škol a základních uměleckých škol na území projektu MAP

Rozdělení škol dle dílčích území: **Karlovy Vary = červená**, **sever = zelená**, **jih = modrá**

Škola	Zřizovatel	Poznámka
Základní umělecká škola Josefa Labitzkého Bečov nad Teplou, příspěvková organizace	Karlovarský kraj	
Základní škola a mateřská škola Bečov nad Teplou, okres Karlovy Vary, příspěvková organizace	město Bečov nad Teplou	
Mateřská škola Bochov, okres Karlovy Vary	město Bochov	
Základní škola Bochov, okres Karlovy Vary	město Bochov	Od 1. 9. 2022 došlo ke sloučení školy se 2. základní školou Bochov, která tímto



Místní akční plán rozvoje vzdělávání v ORP Karlovy Vary do roku 2028
MAP Karlovarsko IV - reg. č. CZ.02.02.XX/00/23_017/0008128

		zanikla jako samostatný subjekt.
Základní škola a mateřská škola Chyšé, okres Karlovy Vary	město Chyšé	
Mateřská škola Teplá, příspěvková organizace	město Teplá	
Základní škola v Teplé, příspěvková organizace	město Teplá	
Základní umělecká škola Teplá, příspěvková organizace	město Teplá	
Mateřská škola Sídliště 429, Toužim	město Toužim	
Základní škola Toužim, příspěvková organizace	město Toužim	
Základní škola a mateřská škola Toužim, příspěvková organizace	město Toužim	
Základní umělecká škola	město Toužim	
Mateřská škola Žlutice	město Žlutice	
Základní škola a základní umělecká škola Žlutice, příspěvková organizace	město Žlutice	
Dětský domov se školou, základní škola, střední škola a školní jídelna, Žlutice, Jiráskova 344	MŠMT	Dochází ke sloučení s Výchovným ústavem v Buškovicích na Podbořansku.
Základní škola Kolová, okres Karlovy Vary, příspěvková organizace	obec Kolová	
Mateřská škola Krásné Údolí, okres Karlovy Vary, příspěvková organizace	město Krásné Údolí	
Mateřská škola Stružná, okres Karlovy Vary	obec Stružná	
Základní škola a Mateřská škola Štědrá, okres Karlovy Vary příspěvková organizace	obec Štědrá	
Základní škola a mateřská škola Útvina, okres Karlovy Vary, příspěvková organizace	obec Útvina	
Základní škola a mateřská škola Valeč, okres Karlovy Vary, příspěvková organizace	obec Valeč	
Základní škola Nejdek, Karlovarská, příspěvková organizace	město Nejdek	
Základní škola Nejdek, náměstí Karla IV., příspěvková organizace	město Nejdek	



Místní akční plán rozvoje vzdělávání v ORP Karlovy Vary do roku 2028
MAP Karlovarsko IV - reg. č. CZ.02.02.XX/00/23_017/0008128

Mateřská škola Nejdek, Závodu míru, příspěvková organizace	město Nejdek	
Mateřská škola Nejdek, Lipová, příspěvková organizace	město Nejdek	
Mateřská škola Nejdek, Nerudova, příspěvková organizace	město Nejdek	
Mateřská škola Nejdek, Husova, příspěvková organizace	město Nejdek	
Základní umělecká škola Nejdek, Dvořákova, příspěvková organizace	město Nejdek	
Mateřská škola Šikulka Nová Role, příspěvková organizace	město Nová Role	
Mateřská škola Cestička Nová Role, příspěvková organizace	město Nová Role	
Základní škola Nová Role, okres Karlovy Vary	město Nová Role	
Základní umělecká škola Nová Role, příspěvková organizace	město Nová Role	
Základní škola a mateřská škola Božičany, okres Karlovy Vary, příspěvková organizace	obec Božičany	
Základní škola a mateřská škola Dalovice, okres Karlovy Vary	obec Dalovice	
Základní škola a mateřská škola Kyselka, okres Karlovy Vary, příspěvková organizace	obec Kyselka	
Mateřská škola Šemnice, okres Karlovy Vary	obec Šemnice	
Základní škola a mateřská škola Regionu Karlovarský venkov ¹	Region Karlovarský venkov	
Základní škola jazyků Karlovy Vary, příspěvková organizace	Statutární město Karlovy Vary	
Základní škola Karlovy Vary, Konečná 25, příspěvková organizace	Statutární město Karlovy Vary	
Základní škola Jana Amose Komenského, Karlovy Vary, Kollárova 19, příspěvková organizace	Statutární město Karlovy Vary	
Základní škola Karlovy Vary, 1. máje 1, příspěvková organizace	Statutární město Karlovy Vary	

¹ Na území správního obvodu ORP Karlovy Vary jsou pracoviště v Otovicích a Sadově, na území správního obvodu ORP Ostrov je pracoviště v Hájku.



Místní akční plán rozvoje vzdělávání v ORP Karlovy Vary do roku 2028
MAP Karlovarsko IV - reg. č. CZ.02.02.XX/00/23_017/0008128

Základní škola Karlovy Vary, Poštovní 19, příspěvková organizace	Statutární město Karlovy Vary	
Základní škola Dukelských hrdinů Karlovy Vary, Moskevská 25, příspěvková organizace	Statutární město Karlovy Vary	
Základní škola Karlovy Vary, Truhlářská 19, příspěvková organizace	Statutární město Karlovy Vary	
Základní škola Karlovy Vary, Krušnohorská 11, příspěvková organizace	Statutární město Karlovy Vary	
Základní škola a Základní umělecká škola Karlovy Vary, Šmeralova 336/15, příspěvková organizace	Statutární město Karlovy Vary	
Základní škola pro žáky se specifickými poruchami učení Karlovy Vary, příspěvková organizace	Statutární město Karlovy Vary	
2. Mateřská škola Karlovy Vary, Krušnohorská 16, příspěvková organizace	Statutární město Karlovy Vary	
1. Mateřská škola Karlovy Vary, Komenského 7, příspěvková organizace	Statutární město Karlovy Vary	
Základní umělecká škola Antonína Dvořáka Karlovy Vary, příspěvková organizace	Statutární město Karlovy Vary	
Waldorfská základní škola a mateřská škola Wlaštovka Karlovy Vary o.p.s.	Waldorfská základní škola a mateřská škola Wlaštovka Karlovy Vary o.p.s.	
Soukromá mateřská škola a dětské jesle Moudrá sova s.r.o.	Soukromá mateřská škola a dětské jesle Moudrá sova s.r.o.	
Mateřská škola Březová, okres Karlovy Vary, příspěvková organizace	obec Březová	Škola se počítá do dílčího území Karlovy Vary z důvodu polohy obce Březová a skutečnosti, že obec Březová není územím v žádné MAS.
Montessori základní škola a mateřská škola ELIPSA, o.p.s.	MHedu s.r.o.	Došlo k rozšíření školy o ZŠ a změně názvu školy.
ŠMP Carolina základní škola s. r. o.	Dana Stariatová	
Carslbad Montessori School, základní škola, s. r. o.	PhDr. Miroslava Brožová, PhD.	



Místní akční plán rozvoje vzdělávání v ORP Karlovy Vary do roku 2028
MAP Karlovarsko IV - reg. č. CZ.02.02.XX/00/23_017/0008128

Lesní mateřská škola Svatošky z. s.	Lesní mateřská škola Svatošky z. s.	
Základní škola a mateřská škola při zdravotnických zařízeních Karlovy Vary, příspěvková organizace	Karlovarský kraj	
Základní škola a střední škola Karlovy Vary, příspěvková organizace	Karlovarský kraj	
Soukromá mateřská škola Benedikt s.r.o.	Soukromá mateřská škola Benedikt s.r.o.	Škola není zapojena do projektu.

zdroj: <http://rejskol.msmt.cz/> a vlastní šetření

Území Karlovarska je různorodé, což se odráží také v problematice školství. Zejména dílčí území „jih“ se vyznačuje nízkou hustotou obyvatelstva a obtížnou dopravní dostupností. Z toho vyplývá velký počet malých venkovských škol v této části Karlovarska. Naopak ve městě Karlovy Vary je umístěno nejvíce základních škol s relativně velkou kapacitou, tyto školy se také často profilují svým zaměřením prostřednictvím volitelných předmětů (např. možnost rozšířené výuky sportu, cizích jazyků, uměleckých předmětů ve spojení se ZUŠ). Na sever od Karlových Varů je větší hustota obyvatel, je zde více škol a je zde také lepší dopravní dostupnost do Karlových Varů. Přibližně **60 % dětí a žáků** chodí **do škol v Karlových Varech**, přibližně 20 % dětí a žáků navštěvuje školy v dílčím území „sever“ (Nejdecko) a rovněž 20 % dětí a žáků navštěvuje školy v dílčím území „jih“ (Toužimsko).

Rozvrstvení škol je v ORP Karlovy Vary velmi nerovnoměrné. Více než polovina škol se nachází v Karlových Varech nebo bezprostředním okolí. Celkově není základní či mateřská škola ve 20 obcích, tedy polovině všech obcí ORP Karlovy Vary. Týká se to především těch nejmenších sídel. Největší obcí bez školy či školky je Jenišov s více než 1 000 obyvateli. V obcích s počtem do 500 obyvatel existují 2 mateřské školy a jedna škola základní (Krásné Údolí – MŠ, Valeč – MŠ a ZŠ). Druhou stránkou věci je fakt, že většina obcí bez školy či školky se nachází v relativní blízkosti větších sídel. V těchto obcích, žije přibližně 1 120 dětí a žáků ve věku do 15 let, kteří se musí bezpodmínečně do školy přepravovat některým dopravním prostředkem. Jedná se o desetinu všech dětí ve věku do 15 let v ORP Karlovy Vary. **V některých částech ORP Karlovy Vary funguje koordinovaný svoz dětí školním či obecním mikrobusem.** Např. školní mikrobusem pro dojíždějící hradí obec Kolová. Také pro sloučenou organizaci ZŠ a MŠ Regionu Karlovarský venkov zajišťoval dopravu dětí v rámci svazku školní autobus, v posledních letech je tento spoj součástí linky veřejné dopravy. Specifickým příkladem je situace v obci Valeč. Obec zajišťuje svoz žáků do své malotřídní školy ze svých ostatních místních částí, ale zároveň Valčí projíždí mikrobusem, který sváží děti do školy v Lubenci. Nabírá i děti a žáky, kteří by mohli chodit i do místní školy. Hraniční poloha Valče znamená, že děti a žáci dojíždějí do škol v Ústeckém kraji (Lubenec, Vroutek, Podbořany). **Transfery do škol** v jiné obci využívají také děti a žáci z míst, kde školy a školky fungují. Jde již o větší města s lepším dopravním napojením na Karlovy Vary. Dojíždka do MŠ a ZŠ mimo tzv. spádovou školu bývá často z důvodu dojíždky rodičů za zaměstnáním do většího města. Dalšími důvody jsou zaměření karlovarských škol (např. rozšířená výuka některých předmětů) a dojíždka na víceletá gymnázia.



Místní akční plán rozvoje vzdělávání v ORP Karlovy Vary do roku 2028
MAP Karlovarsko IV - reg. č. CZ.02.02.XX/00/23_017/0008128

Obr. č. 6: Mapa rozmístění ZŠ a MŠ na Karlovarsku

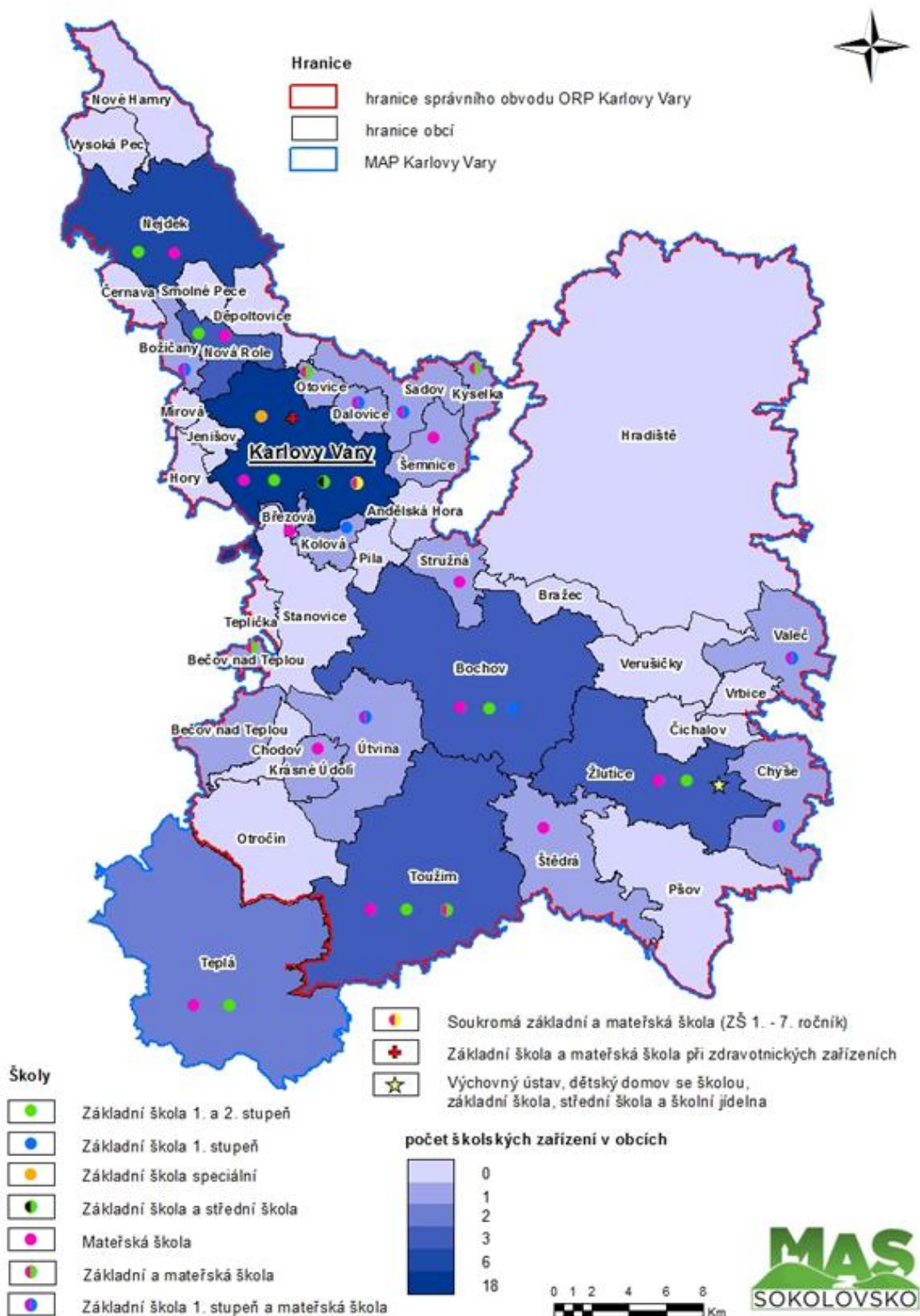

Zdroj: vlastní zpracování v rámci předchozích fází MAP.



Místní akční plán rozvoje vzdělávání v ORP Karlovy Vary do roku 2028
MAP Karlovarsko IV - reg. č. CZ.02.02.XX/00/23_017/0008128

Na Karlovarsku je stále aktuálním problémem **sociální vyloučení** a ohrožení sociálním vyloučením. Děti a žáci z rodin sociálně vyloučených, sociálním vyloučením ohrožených nebo ze sociálně slabého a nedostatečně podnětného prostředí mají ztížený přístup ke kvalitnímu vzdělání. Toto konstatování je potvrzeno také při projednávání místního akčního plánu s řediteli škol a v pracovní skupině rovné příležitosti, je také v souladu s daty a analýzy například od PAQ Research. Výše popsaná situace vede často k problému nazývanému jako předčasné odchody ze vzdělávání, a to jak po započetí docházky na střední školy a střední odborná učiliště, ale také ukončení vzdělávání po absolvování povinné školy docházky, včetně opuštění základní školy z 8. či 7. ročníku.

Předčasný odchod ze základního vzdělávání znamená, že žák opakuje jeden nebo dva ročníky a jeho zákonný zástupce nepožádá o prodloužení školní docházky, takže žák opouští školu po absolvování 8. nebo 7. ročníku ZŠ. Průměrná hodnota předčasných odchodů ze ZŠ je v ČR za roky 2015 až 2020 4,3 % až 4,6 % z celkového počtu žáků ZŠ. V Karlovarském kraji je ve stejném období tento ukazatel 6,4 % až 7,9 %. Nejhorších hodnot dosahuje v Karlovarském kraji ORP Aš 8,8 % až 14,6 %. ORP Karlovy Vary dosahuje v souhrnném ukazateli celorepublikového průměru, ovšem hodnotu zlepšují školy v Karlových Varech, v okrajových částech ORP jsou předčasné odchody ze ZŠ větší. Ztížený přístup k dalšímu vzdělávání mají také absolventi speciálních škol. V Karlovarském kraji tedy každoročně dokončí základní vzdělání cca 10 % žáků, kteří nepokračují na žádnou střední školu, mají radikálně ztížené podmínky na trhu práce a mají jen velmi omezené možnosti tuto svou situaci v budoucnosti změnit. *Zdroj: Odbor sociálního začleňování MMR.*

Data PAQ Research ukazují, že za poslední roky došlo na Karlovarsku ke snížení předčasných odchodů ze vzdělávání, nicméně stále se jedná o vyšší podíl žáků předčasně opouštějících vzdělávání oproti průměru za ČR a jiným regionům. Aktuální data publikovaná PAQ Research uvádějí pro nedokončování základní školy v případě ORP Karlovy Vary 3,2 % a v pro neprospívání 1,9 %. Podobná ORP mají dle PAQ Research hodnoty 5,5 % v případě nedokončování žáků v základním školství a 2,3 % v případě neprospívání (*zdroj: <https://mapavzdelavani.cz/typologie-mikroregionu?orp=531>, staženo 9. 7. 2025*). **ORP Karlovy Vary** tak dle analýz PAQ Research patří mezi území definovaná jako „**předcházející neúspěchu**“. Vzdělávací neúspěšnost je zde vzhledem k podmínkám (zejména sociálním) nižší než očekávaná, výsledky testování (jednotná přijímací zkouška a testování ČŠI) jsou vzhledem k podmínkám odpovídající. Jedná se o jednoznačný posun zejména v oblasti **prevence předčasných odchodů ze vzdělávání**. Jelikož se jedná o zásadní oblast ovlivňující budoucnost mladých lidí a týkající se rovných příležitostí ve vzdělávání, je potřeba věnovat problematice prevence předčasných odchodů ze vzdělávání pozornost i do budoucna.

Současný systém vzdělávání v ZŠ klade nároky na rodinu ve smyslu zajištění pomůcek, domácí přípravy, plnění domácích úkolů, financování mimoškolních aktivit, ale i školních aktivit (např. výlety, divadelní představení, školy v přírodě, lyžařské kurzy apod. Rodiny žáků ze sociálně slabého prostředí často nechápou důležitost vzdělávání, nemají základní návyky a řád v souvislosti s přípravou do školy, např. klidné místo na vypracování domácích úkolů. Ve výkonově orientovaném školním systému je velký tlak na pomoc ze strany rodiny, např. financování dalších aktivit, ale i plnění domácích úkolů. U rodin ze sociálně slabého prostředí nebo socio-kulturně znevýhodněného prostředí je častým problémem to, že rodina s dětmi nejde na vyšetření v pedagogicko-psychologické poradně či ve speciálním pedagogickém centru a problém dítěte tak mnohdy není diagnostikován. Problémem je také nedostatečná motivace těchto rodin k plnění základních požadavků školy, spolupráce se školou, zajištění klidného prostředí pro přípravu do školy, samotné chápání významu vzdělání. Pomohlo by



Místní akční plán rozvoje vzdělávání v ORP Karlovy Vary do roku 2028
MAP Karlovarsko IV - reg. č. CZ.02.02.XX/00/23_017/0008128

zajištění financování pro terénní práci přímo v rodinách a spolupráce terénních pracovníků se školou, včetně doučování žáků v jejich rodinném prostředí, kdy lze zároveň pracovat s rodinou. Některé školy si pro pomoc v této oblasti vyzkoušely **pozici sociálního pedagoga**. Tam, kde se tato pozice osvědčila, hledají školy ve spolupráci se zřizovateli možnosti dalšího financování sociálního pedagoga či sociálního pracovníka nebo preventisty na škole. V další části kapitoly je uvedena tabulka organizací, které působí v sociálních službách a věnují se práci se sociálně vyloučenými rodinami.

Obr. č. 7: Data o ORP Karlovy Vary publikovaná PAQ Research

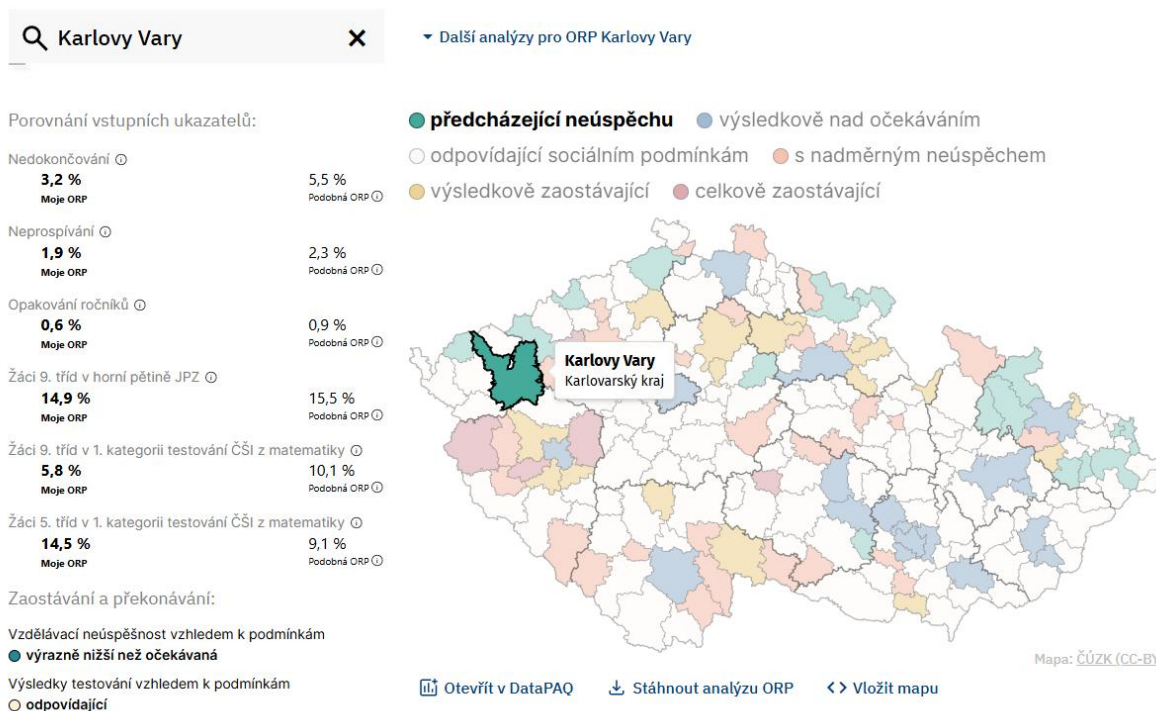

Zdroj: <https://mapavzdelavani.cz/typologie-mikroregionu?orp=531>, staženo 9. 7. 2025

Dlouhotrvajícím problémem Karlovarska jsou sociálně vyloučené lokality, resp. rozptýlené sociálně vyloučené lokality.

Pro **sociálně vyloučené lokality** na Karlovarsku lze uvést tyto obecné charakteristiky (zdroj: *Analýza sociálně vyloučených romských lokalit v Karlovarském kraji, r. 2013, vlastní šetření*):

- nájemní bydlení nebo ubytovny
- dluhy obyvatel
- dlouhodobá nezaměstnanost
- sociální dávky
- exekuce
- nízká nebo žádná kvalifikace



Místní akční plán rozvoje vzdělávání v ORP Karlovy Vary do roku 2028
MAP Karlovarsko IV - reg. č. CZ.02.02.XX/00/23_017/0008128

- praktická nezaměstnatelnost vzhledem k exekucím při nástupu do zaměstnání a rozdílu mezi příjmem ze sociálních dávek a nízkému platu, přičemž je třeba ještě často započítat náklady na dojíždění do zaměstnání
- málo podnětné prostředí pro děti
- nezáměr o vzdělávání
- odlehlost lokality a špatná dopravní dostupnost
- nízkopříjmové rodiny
- vyšší podíl Romů.

Odbor sociálního začleňování MMR (dříve Agentura pro sociální začleňování) zpracoval souhrn dat o sociální situaci jednotlivých obcí a z toho byl vypočítán **souhrnný index sociálního vyloučení**. Jedná se o souhrnná data, kam zahrnuty byly ukazatele typu podíl osob v exekuci, v osobním bankrotu, nezaměstnaných, vyplacených sociálních dávek a předčasných odchodů ze vzdělávání. Následující tabulka ukazuje přehled obcí, kde je největší index sociálního vyloučení.

Tab. č. 6: Obce se největším souhrnným indexem sociálního vyloučení

Obec	Hodnota indexu sociálního vyloučení
Teplá	21
Pšov	18
Žlutice	14
Vrbice	13
Verušičky	13
Karlovy Vary	13
Čichalov	12
Bochov	11
Nejdek	11
Toužim	10

Zdroj: <https://opst.cz/dotace/59-vyzva/>, staženo 15. 9. 2024

Sociální služby jsou poskytovány dle zákona č. 108/2006 Sb., o sociálních službách. Tento zákon upravuje podmínky poskytování pomoci a podpory fyzickým osobám v nepříznivé sociální situaci prostřednictvím sociálních služeb a příspěvku na péči, podmínky pro vydání oprávnění k poskytování sociálních služeb, výkon veřejné správy v oblasti sociálních služeb, inspekci poskytování sociálních služeb a předpoklady pro výkon činnosti v sociálních službách. Upravuje také kvalifikační požadavky pro pracovníky v této oblasti. Mezi sociální služby provozované dle tohoto zákona patří např. nízkoprahová zařízení pro děti a mládež nebo pracoviště rané péče.



Místní akční plán rozvoje vzdělávání v ORP Karlovy Vary do roku 2028
MAP Karlovarsko IV - reg. č. CZ.02.02.XX/00/23_017/0008128

Dále existují různé aktivity poskytované např. NNO, které nemají charakter sociální služby dle zákona, ale jejich smyslem může být také sociální začleňování, pomoc s řešením nějakého problému. Některé z těchto aktivit se pohybují na rozhraní mezi oblastí sociálních služeb a výchovy a vzdělávání. Jedná se například o projekty zaměřené na prevenci předčasných odchodů ze vzdělávání.

Mimo sociální služby dle zákona č. 108/2006 Sb., o sociálních službách existují na území ORP Karlovy Vary ještě různé volnočasové kluby pro mládež, rodinná centra a mateřská centra, která fungují mimo režim zákona. V následující tabulce jsou uvedeny příklady organizací poskytujících sociální služby nebo působících v sociální oblasti na Karlovarsku. Nejedná o vyčerpávající výčet, ale o příklady organizací a jejich činností.

Tab. č. 7: Příklady organizací poskytujících sociální služby pro děti a mládež

Organizace	Činnost
Člověk v tísni, o. p. s.	Odborné sociální poradenství, sociálně aktivizační služby pro rodiny s dětmi, terénní programy (osoby žijící v sociálně vyloučených lokalitách, dorost a mladí dospělí).
Český západ, o. p. s.	Sociální služby: odborné sociální poradenství a sociálně aktivizační služby pro rodiny s dětmi. Posláním Českého západu je zmírňovat sociální vyloučení v Karlovarském kraji a zvyšovat schopnost sociálně vyloučených obyvatel uspět v běžné společnosti. Naším cílem je pomáhat budovat společnost se zájmem občanů o řešení věcí veřejných a stejnými právy a povinnostmi. Český západ svého poslání dosahuje především poskytováním odborného sociálního poradenství a sociálně aktivizačních služeb pro rodiny s dětmi, komunitní prací, podporou vzdělávání a organizováním volnočasových aktivit pro děti a mládež a podporou dlouhodobě nezaměstnaných prostřednictvím dotovaných pracovních míst. Působí v sociálně vyloučených lokalitách v Karlovarském kraji, na Toužimsku, Tepelsku a Žluticku. Pomáhá lidem žijícím v těchto lokalitách řešit obtížné životní situace spojené nejčastěji s oblastí zaměstnání, bydlení, vzdělávání, zdraví, kontaktu s institucemi a většinovou společností.
Farní charita Karlovy Vary	Domov pro matky s dětmi v tísni v Karlových Varech, Dům na půl cesty v Karlových Varech, služby pro mentálně postižené (denní stacionář a sociálně terapeutické dílny v Karlových Varech). Organizace dále zajišťuje týdenní stacionář pro seniory, což je služba mimo cílovou skupinu místního akčního plánu.
FOKUS Karlovarský Kraj z.ú.	Poskytují podporu ve zdravotní a sociální péči pro mládež od 15 let.
Světlo Kadaň z. s.	Odborné sociální poradenství, ambulantní forma, cílová skupina osoby ohrožené závislostí nebo závislé na návykových látkách, věková kategorie klientů od 15 let. Kontaktní centrum (K-centrum), ambulantní forma v Karlových Varech, osoby ohrožené závislostí nebo závislé na návykových látkách, od 15 let věku. Terénní programy na Karlovarsku a Žluticku, věková kategorie od 15 let.



Místní akční plán rozvoje vzdělávání v ORP Karlovy Vary do roku 2028
MAP Karlovarsko IV - reg. č. CZ.02.02.XX/00/23_017/0008128

Armáda spásy v ČR	Centrum sociálních služeb v Karlových Varech. Nízkoprahové zařízení pro děti a mládež v Karlových Varech, věková kategorie klientů od 6 do 15 let, cílová skupina děti a mládež ohrožené společensky nežádoucími jevy, komunitní centrum.
Res vitae, z. s.	Mimo jiné odborné sociální poradenství (manželská, rodinná a občanská poradna, cílová skupina: oběti domácího násilí, osoby v krizi, rodiny s dítětem/děťmi, od věku 18 let).
B.E.Z.va Nejdek o. p. s.	Nízkoprahové zařízení pro děti a mládež: klub Remix, ambulantní a terénní sociální služby, děti a mládež ve věku od 6 do 26 let ohrožené společensky nežádoucími jevy. Spojování dětí a mládeže z různých sociálních a etnických vrstev při smysluplném naplňování a využívání volného času, primární prevence s cílem předcházení sociálně patologickým jevům.
KSK centrum o. p. s.	Terénní programy, cílová skupina vč. dorostu a mladých dospělých. Cílová skupina: osoby žijící v sociálně vyloučených komunitách, osoby, které vedou rizikový způsob života nebo jsou tímto způsobem života ohroženy, etnické menšiny. Sociálně aktivizační služby pro rodiny s dětmi do 18 let věku.
Dveře dokořán z. s.	Osobní asistence, cílová skupina jsou osoby s kombinovaným postižením a osoby s mentálním postižením, vč. dětí od 7 let, dorostu a mladých dospělých.
SOS dětské vesničky, z. s.	Sociálně aktivizační služby - SOS Sluníčko, SOS Kompas, SOS Přístav – zaměřené na okamžitou pomoc dětem, preventivní pomoc rodinám a podporu pěstounům.
Domov pro osoby se zdravotním postižením v Radošově	Pobytová sociální služba pro osoby se zdravotním postižením, od 18 let.
Gopala o. p. s.	Dluhové a právní poradenství, Karlovy Vary a Nejdek, ambulantní a terénní forma, semináře finanční gramotnosti. cílovou skupinou jsou osoby v krizi, věková kategorie klientů je včetně dorostu a mladých dospělých.
Rytmus – od klienta k občanovi, z. ú.	Podpora samostatného bydlení, poradna Quip, sociální služby cílová skupina klientů: osoby s kombinovaným postižením, osoby s mentálním postižením, věková kategorie klientů včetně mladých dospělých.
Společnost pro ranou péči, z. s.	Odlehčovací služby, ranná péče. Ambulantní a terénní forma. Zařízení v Karlových Varech, cílová skupina klientů: osoby s jiným zdravotním postižením, kombinovaným postižením, mentálním postižením, tělesným postižením, zrakovým postižením.
Městské zařízení sociálních služeb, příspěvková organizace	Mimo jiné odlehčovací služby, věková kategorie do 16 let věku.
TyfloCentrum Karlovy Vary, o.p.s.	Průvodcovské a předčitatelské služby, sociální rehabilitace, sociálně aktivizační služby pro seniory a osoby se zdravotním postižením. Ambulantní a terénní forma, osoby s kombinovaným postižením a osoby se zrakovým postižením, věková kategorie klientů od 16 let.



Místní akční plán rozvoje vzdělávání v ORP Karlovy Vary do roku 2028
MAP Karlovarsko IV - reg. č. CZ.02.02.XX/00/23_017/0008128

Mateřské centrum Karlovy Vary z.s.	Centrum dětské pomoci, nabízí služby dětských psychologů, terapeutů, sociálních pracovníků a speciálních pedagogů. Nabízí poradnu po rodiče i děti, rekvalifikační služby, besedy, přednášky, integrační, sportovní či tvořivé skupiny pro děti od 18 měsíců.
Pečovatelská služba Žlutice	Služba bez omezení věku pro klienty s chronickým onemocněním, se zdravotním postižením, rodiny s dětmi - pomoc nejen v osobní rovině ale také ve finanční a majetkové oblasti, v péči o děti. Dále tísňová péče od 19 let věku.
Ranná péče Krůček z.ú.	Soubor služeb a aktivit se zaměřením na pomoc a podporu rodinám a dětem se zdravotním postižením a s ohroženým či rizikovým vývojem (jmenovitě postižením mentálním, kombinovaným, poruchami autistického spektra, děti ohrožené na vývoji v důsledku nepříznivého zdravotního stavu, děti s nerovnoměrným či rizikovým vývojem).

Zdroj: internetové stránky organizací, registr poskytovatelů sociálních služeb: <https://www.mpsv.cz/registr-poskytovateluu-sluzeb>, staženo 16.8.2021, staženo 18. 7. 2024

<https://www.kr-karlovarsky.cz/temata/socialni-oblast/socialni-zalezitosti/prehled-poskytovateluu-socialnich-sluzeb>, staženo 18.7.2024

V rámci plánovacích aktivit MAP, které byly realizovány zejména v předchozí etapě MAP, byla pozornost věnována rovněž **spolupráci škol a sociální sféry**. Při plánovacích setkáních byli účastníci seznámeni s pravomocemi OSPOD. Vyjasnila se některá nereálná očekávání, co může a nemůže vykonávat OSPOD. Bylo identifikováno, že by bylo vhodné soustředit se na mezeru mezi primární prevencí přímo na školách a působností OSPOD. V této oblasti si některé školy vyzkoušely zřízení **pozice sociálního pedagoga**.

Žáci základních škol z Karlovarska mají širokou nabídku různých **oborů na středních školách**, kde mohou pokračovat ve vzdělávání. Dále uvedená tabulka ukazuje přehled středních škol a jejich oborů. Z tabulky je patrné, že největší nabídka oborů je v Karlových Varech, což je logické vzhledem k velikosti, významu a dopravní dostupnosti tohoto krajského města. Kromě Karlových Varů poskytují středoškolské vzdělání také školy v Dalovicích (dva maturitní obory, dostupnost MHD z Karlových Varů) a Žluticích (maturitní obor specifického zaměření na lesnictví). V Karlových Varech se nacházejí také soukromé střední školy.

Tab. č. 8: Střední školy v ORP Karlovy Vary

Škola	Obory
Střední škola stravování a služeb Karlovy Vary, příspěvková organizace	Cukrář (H), gastronomie (L), kuchař – číšník (H), kadeřník (H), stravovací a ubytovací služby (E) Všechny obory jsou denní, gastronomie a kuchař-číšník nabízí i dálkové.



Místní akční plán rozvoje vzdělávání v ORP Karlovy Vary do roku 2028
MAP Karlovarsko IV - reg. č. CZ.02.02.XX/00/23_017/0008128

Střední pedagogická škola, gymnázium a vyšší odborná škola Karlovy Vary, příspěvková organizace	Předškolní a mimoškolní pedagogika (M), sociální činnost (M), pedagogické lyceum (M), gymnázium (K) Obory jsou pro denní studium.
Obchodní akademie, vyšší odborná škola cestovního ruchu a jazyková škola s právem státní jazykové zkoušky Karlovy Vary, příspěvková organizace	Obchodní akademie, cestovní ruch Obory M, denní.
Střední uměleckoprůmyslová škola keramická a sklářská Karlovy Vary, příspěvková organizace	Ekologie a životní prostředí (M, výuka vybraných předmětů v cizím jazyce), aplikovaná chemie (M), výrobce a dekoratér keramiky (H), sklář – výrobce a zušlechťovatel skla (H) – obor nebyl otevřen pro školní rok 2022/2023, užitná fotografie a média (M), grafický design (M), modelářství a návrhářství oděvů (M), výtvarné zpracování keramiky a porcelánu (M), výtvarné zpracování skla a světelných objektů (M) Vše denní, aplikovaná chemie denní i dálkové studium.
Soukromá obchodní akademie Podnikatel, spol. s r.o.	Obchodní akademie Obor M, denní a dálkové, pracoviště v K. Varech, soukromý zřizovatel. Jedna třída dálkového studia dobíhá.
Střední odborná škola Karlovy Vary, s.r.o.	Provozní technika (L), klempíř (H), karosář (H), mechanik opravář motorových vozidel (H), provozní elektrotechnika (L), elektrikář – silnoproud (H), truhlář (H), stavební provoz (L), instalatér (H), malíř a lakýrník (H), autotronik (L) Provozní technika, Provozní elektrotechnika – i večerní studium. Ostatní denní.
První české gymnázium v Karlových Varech, příspěvková organizace	Gymnázium (K) Osmiletý a čtyřletý obor.
Střední lesnická škola Žlutice, příspěvková organizace	Lesnictví (M), včelař (H), zahradnické práce (E), zahradník (H), lesní mechanizátor (H) Denní, lesnictví denní i dálkové Místa poskytování vzdělávání: Žlutice, Pšov.
Střední škola logistická Dalovice, příspěvková organizace	Provoz a ekonomika dopravy (M), logistické a finanční služby (M), operátor skladování (H) Denní.
Střední odborná škola stavební Karlovy Vary, příspěvková organizace	Strojní mechanik (H), elektrikář silnoproud (H), truhlář (H), stavebnictví (M), instalatér (H), zednické práce (E),



Místní akční plán rozvoje vzdělávání v ORP Karlovy Vary do roku 2028
MAP Karlovarsko IV - reg. č. CZ.02.02.XX/00/23_017/0008128

	stavební práce (E), zedník (H), malíř a lakýrník (H), pokrývač (H) Denní.
Střední zdravotnická škola a vyšší odborná škola zdravotnická Karlovy Vary, příspěvková organizace	Ošetřovatel (H), zdravotnický asistent (M, dobíhající obor), nutriční asistent (M), praktická sestra (M), masér ve zdravotnictví (M), laboratorní asistent (M), asistent zubního technika (M), masér sportovní a rekondiční (L, dobíhající obor), zdravotnické lyceum (M) Denní. Dva dobíhající obory
Základní škola a střední škola Karlovy Vary, příspěvková organizace	Praktická škola dvouletá (C), keramická výroba (E), provozní služby (E) Denní.
TRIVIS - Střední škola veřejnoprávní Karlovy Vary, s.r.o.	Bezpečnostní služby (L) – dálkové Bezpečnostně právní činnost (M) – denní Soukromý zřizovatel.

Zdroj: <http://rejskol.msmt.cz/>, staženo 16.8.2021, staženo 18.7.2024.

Dále uvedená tabulka poskytuje vysvětlení k typům jednotlivých středoškolských oborů na Karlovarsku. Obory „J“ (střední nebo střední odborné vzdělání bez maturity nebo výučního listu) a „P“ (vyšší odborné vzdělání na konzervatoři) se v ORP Karlovy Vary nevyskytují. Za vzděláním v uměleckých oborech na konzervatoři žáci musí odcházet např. do Teplic nebo Prahy.

Tab. č. 9: Obory vzdělávání na SŠ

Označení	Charakteristika vzdělání
C	Praktická škola: středoškolské vzdělání bez výučního listu a maturity. Jde o obory vzdělání pro žáky s těžšími a kombinovanými formami zdravotního postižení. Příprava je neprofesní, zaměřená na poskytování základních dovedností pro život, absolventi získají vysvědčení (ne výuční list). Délka vzdělání je 1 nebo 2 roky.
E	Nižší střední odborné vzdělání s výučním listem: Jde o odborné (profesní) vzdělání v oborech s nižšími nároky na všeobecnou a odbornou přípravu. Absolventi získají výuční list a jsou připraveni pro výkon jednoduchých prací v rámci dělnických povolání. Po absolvování je velmi problematické pokračovat v nástavbovém studiu k získání maturitní zkoušky. Doba přípravy je 2 nebo častěji 3 roky.
H	Střední odborné vzdělání s výučním listem: Jde o profesní přípravu v tradičních učebních oborech středních odborných učilišť. Absolventi získají výuční list a mohou pokračovat v nástavbovém studiu k získání maturity. Délka vzdělání je 3 roky.



Místní akční plán rozvoje vzdělávání v ORP Karlovy Vary do roku 2028
MAP Karlovarsko IV - reg. č. CZ.02.02.XX/00/23_017/0008128

L	Úplné střední odborné vzdělání s odborným výcvikem a maturitou Jde o střední vzdělání s profesním charakterem, které připravuje žáky pro náročná dělnická povolání a nižší řídicí funkce. Významnou součástí studia je odborný výcvik. Absolventi získají maturitní vysvědčení a mohou pokračovat ve vysokoškolském nebo vyšším odborném vzdělávání. Délka studia je 4 roky.
M	Úplné střední odborné vzdělání s maturitou (bez vyučení) Jde o vzdělávání s profesním charakterem, které připravuje žáky pro střední odborné činnosti a nižší řídicí funkce. Absolventi získají maturitní vysvědčení a mohou pokračovat ve vysokoškolském nebo vyšším odborném vzdělávání. Délka studia je 4 roky.
K	Úplné střední všeobecné vzdělání (na gymnáziu) Příprava má všeobecný neprofesní charakter. Absolventi získají maturitu a jsou připraveni pro vysokoškolské nebo vyšší odborné vzdělávání. Existují tři varianty studia: 4leté, 6leté a 8leté.

Zdroj: <http://www.infoabsolvent.cz/Obory/1#filtrForm>, staženo 2. 9. 2016,

Zdroj: http://rejskol.msmt.cz/kontrola_aktualizaci 18.7.2024 a 9. 7. 2025

V minulosti došlo k optimalizaci sítě středních škol v Karlovarském kraji. Optimalizace spočívala v redukcí počtu škol a slučování pod jedno RED IZO, příp. též v rušení některých míst pro poskytování vzdělávání. Změny se týkaly i škol na území ORP Karlovy Vary. Konkrétně se Karlovarsko týkalo především zrušení středních škol Nejdku a Toužimi.

Problematická dopravní dostupnost středních škol je především z Toužimska, což je zároveň oblast s větším podílem žáků ze sociálně slabého prostředí. Pro žáky z Karlových Varů (příp. i bezprostředního okolí Karlových Varů) je možná denní dojíždka i do Ostrova a do Sokolova, přímo z Karlových Varů i do Chebu, ačkoliv je nutné uvažovat při volbě školy čas strávený dojížděním a jízdní řád spojů. Naopak z obcí v okolí Toužimi je problematická denní dojíždka do škol i do Karlových Varů jakožto nejbližšího spádového města. Pro žáky ze sociálně znevýhodněného prostředí není mnohdy dostupné, aby kvůli středoškolskému vzdělání pobývali v domově mládeže (internát) v Karlových Varech nebo Sokolově (v Ostrově ubytování v domově mládeže není k dispozici).

Mimo jiné díky podnětům z MAP Karlovarsko nechal Karlovarský kraj zpracovat u Sociologického ústavu Akademie věd **Analýzu dostupnosti středních škol v Karlovarském kraji hromadnou dopravou**.

Analýza je dostupná na webu:

<https://www.mas-sokolovsko.eu/wp-content/uploads/2023/02/Dostupnost-strednich-skol-Karlovarsky-kraj.pdf>

<https://www.soc.cas.cz/projekt/dostupnost-strednich-skol-v-karlovarskem-kraji-hromadnou-dopravou>



Místní akční plán rozvoje vzdělávání v ORP Karlovy Vary do roku 2028
MAP Karlovarsko IV - reg. č. CZ.02.02.XX/00/23_017/0008128

Hlavní závěry analýzy:

- Pro 85 % obyvatel jsou hromadnou dopravou dostupné všechny typy středních škol, což je dáno tím, že vysoký podíl obyvatel bydlí v městech a na ose Cheb – Sokolov - K. Vary – Ostrov.
- Asi 15 % obyvatel kraje bydlí v sídlech, ve kterých jsou některé typy středních škol dostupné hromadnou dopravou jen velmi obtížně (cesta trvá přes 90 minut).
- Zhruba pro 11 % obyvatel nejsou některé typy středních škol dostupné hromadnou dopravou vůbec.
- Cca 1 % obyvatel (2340 osob) bydlí v lokalitách, z nichž není hromadnou dopravou dostupná žádná střední škola.
- Ze všech typů škol jsou hromadnou dopravou nejlépe dostupná učiliště, ale jen tehdy, když mezi ně zahrneme i učiliště s omezenou nabídkou oborů.
- Naopak nejhůře dostupné jsou střední odborné školy s rozšířenou nabídkou maturitních předmětů.

Obory středoškolského vzdělání odpovídají svým zaměřením různorodosti regionu, kdy se zde nacházejí školy směřující k uplatnění v průmyslu, lázeňství, zdravotnictví, službách a dalších specifických oborech včetně uměleckých a řemeslných v tradičních oborech regionu, ale i moderních (keramika, sklo, design, fotografie).

Podobně jako v jiných regionech v ČR byl školní rok 2022/2023 i na Karlovarsku výjimečný z hlediska přijímacího řízení na střední školy odchodem silného populačního ročníku ze základních na střední školy. I když v Karlovarském kraji nebyly zaznamenány tak výrazné převisy v počtu uchazečů na počet míst na školách jako v jiných krajích, i tak se na střední školy hlásilo více žáků než v předchozích letech. Výjimečný byl rovněž školní rok 2023/2024, kdy došlo ke změně systému přihlášek na střední školy, byl zaveden elektronický systém a možnost přihlášení se až na 3 (resp. při využití uměleckých oborů až na 5) oborů střední škol či učilišť. Ve školním roce 2024/2025 již byly školy i zákonní zástupci seznámeni s novým systémem přihlášek.

Zdroj: Analýza dostupnosti středních škol v Karlovarském kraji hromadnou dopravou: <https://www.soc.cas.cz/projekt/dostupnost-strednich-skol-v-karlovarskem-kraji-hromadnou-dopravou>

V Karlovarském kraji v současné době patří mezi největší zaměstnavatele a zaměstnavatele historicky spjaté s krajem **Sokolovská uhelná, právní nástupce, a.s.** Společnost (vč. dceřiných společností) zaměstnává nyní kolem 4 000 zaměstnanců. Jedná se o nejmenší hnědohelnou těžební společnost v ČR. Dlouhodobě je řešenou záležitostí útlum těžby, například kolem roku 2021 došlo výraznému propouštění. Momentálně existuje několik dceřiných společností, které se zaměřují na zpracování odpadu, stavebnictví, reality a další. Společnost má české vlastníky a český management. Ačkoliv společnost působí na Sokolovsku, z přílehlých částí Karlovarska dojíždí na Sokolovsko za prací mnoho obyvatel.

Velkými a významnými zaměstnavateli v Karlovarském kraji jsou také společnosti působící přímo na Karlovarsku. Společnost **WITTE Nejde, spol. s r.o.** zaměstnává kolem okolo 1200 pracovníků. Zabývá se výrobou komponent pro automobilový průmysl. Společnost působí v Nejdku od r. 1993 a v r. 2016 došlo k otevření dalšího závodu v Ostrově, kam také mohou dojíždět za prací i obyvatelé Karlovarska. Společnost je součástí nadnárodní korporace VAST.



Místní akční plán rozvoje vzdělávání v ORP Karlovy Vary do roku 2028
MAP Karlovarsko IV - reg. č. CZ.02.02.XX/00/23_017/0008128

Dalším velkým zaměstnavatelem je **Karlovarská krajská nemocnice a.s.** s cca 1 700 zaměstnanci. V současné době pod krajskou nemocnici patří pracoviště v Karlových Varech a Chebu.

Významným zaměstnavatelem v Karlovarské kraji je též **Mattoni 1873** s provozem v Kyselce.

Přímo v **Karlových Varech** je možno jmenovat dále společnosti poskytující hotelové a lázeňské služby, např. GRANDHOTEL PUPP Karlovy Vary, akciová společnost a Imperial Karlovy Vary a.s. Dalšími zaměstnavateli přímo na Karlovarsku jsou například krajské organizace a další organizace a úřady sídlící v Karlových Varech, lázeňské, hotelové a restaurační služby v Karlových Varech, školy a školská zařízení. Události spojené s opatřeními proti covidu a s válkou na Ukrajině měly negativní dopad na zaměstnanost v sektoru, lázeňství, pohostinství a cestovního ruchu v Karlových Varech.

Z průmyslových podniků působí v Karlových Varech výrobce porcelánu G. Benedikt Karlovy Vary s.r.o., výrobce luxusního skla Moser a.s., výrobce tradičního bylinného likéru Jan Becher – Karlovarská Becherovka, a.s.

Sever ORP je více průmyslový, kromě výše uvedené společnosti WITTE Nejdek, je možno jmenovat ještě Thun 1794 a.s. v Nové Roli, Viking Masek, a.s. v Nové Roli, SWISS – FORM a.s. v Nejdku a Nové Roli, Nejdecká česárna vlny, a.s., Metalis Nejdek s.r.o. a Vlnap a.s. v Nejdku, Sedlecký kaolín, a.s. a Betapor s.r.o. v Božičanech. Ze severu ORP a z Karlových Varů je také možná dojíždka do průmyslových podniků na Sokolovsku a v Ostrově, případně do rozrůstající se průmyslové zóny u Chebu. Vzhledem k blízkosti hranic s Německem mohou obyvatelé dojíždět za prací také tam.

Jih ORP je tradičně více zaměřen na zemědělství. Možnosti uplatnění obyvatel v zemědělství jsou ale omezené vzhledem k přírodním podmínkám a zaměření zemědělství převážně na živočišnou výrobu. Práce v zemědělství vyžaduje spíše menší kvalifikaci a lidé pracují v blízkosti svého bydliště. Dojíždka do zaměstnání komplikuje horší dopravní dostupnost, odlehlost části regionu od větších sídel a s tím spojená také malá hustota obyvatel. Nízká kvalifikace obyvatel, a tedy i nízké mzdy jsou dalším faktorem znesnadňujícím dojíždění za prací, protože dojíždka sebou nese další náklady a nemusí se tak vůbec vyplatit. Hradištsko a Bočovsko na jihu ORP patří mezi oblasti s největší mírou nezaměstnanosti v Karlovarském kraji. Také na Žluticku, Tepelsku a Toužimsku je dlouhodobě vysoká nezaměstnanost. Ze zaměstnavatelů na jihu ORP Karlovy Vary lze jmenovat například mlékárnu Hollandia v Krásném Údolí nebo CARRY TECH INDUSTRIES s.r.o. a OK STS Toužim, a.s. v Toužimi.

Zdroje: Úřad práce, weby firem a ChatGPT, aktualizováno 9. 7. 2025



Místní akční plán rozvoje vzdělávání v ORP Karlovy Vary do roku 2028
MAP Karlovarsko IV - reg. č. CZ.02.02.XX/00/23_017/0008128

3.2.1 Mateřské školy

Na území správního obvodu obce s rozšířenou působností Karlovy Vary a města Teplá se nachází celkem 18 samostatných MŠ a 14 MŠ sloučených se ZŠ.

V Karlových Varech se nacházejí dvě velké MŠ zřizované Statutárním městem Karlovy Vary. Tyto MŠ mají rejstříkovou kapacitu kolem 800 dětí. K tomuto stavu došlo sloučením dříve samostatných MŠ pod dva subjekty, obě školy slučují více míst pro poskytování vzdělávání. Sloučení MŠ umožňuje servis velké organizace a komunikace zřizovatele jen s jedním vedením sloučené organizace, naopak klade nároky na management a řízení více pracovišť. Mimo karlovarské MŠ mají kapacitu nad 100 dětí ještě MŠ v Toužimi, Nové Roli, Žluticích, Nejdku, Teplé a ZŠ a MŠ Regionu Karlovarský venkov, kdy se ale jedná o tři MŠ v různých obcích. V Teplé došlo k navýšení kapacity MŠ z 93 na 102 dětí.

V Nejdku jsou čtyři samostatné MŠ. MŠ v Nejdku byly v minulosti sloučeny do jednoho subjektu, ale po několika letech problematického fungování byl subjekt opět rozdělen na samostatné MŠ jako příspěvkové organizace.

Sloučené MŠ dohromady se ZŠ jsou časté v menších obcích, kde jsou malotřídní školy, např. Božičany, Útvina, Chyšce. Malé jednotřídní MŠ na venkově se často potýkají s existenčními problémy, např. MŠ ve Štědré je financována obcí a je tak pro rodiče dětí zcela bez poplatku.

Tab. č. 10: Přehled samostatných MŠ

Škola a adresa	Kapacita MŠ dle rejstříku
Mateřská škola Toužim/Sídlíště 429, Toužim	104
Mateřská škola Bochov/Zahradní 315, Bochov	50
Mateřská škola Šikulka Nová Role/Mezirolí 67, Nová Role	23
Mateřská škola Cestička Nová Role/Rolavská 234/16, Nová Role	130
Mateřská škola Žlutice/Poděbradova 396, Žlutice	150
2. Mateřská škola Karlovy Vary/Krušnohorská 740/16, K. Vary	860
1. Mateřská škola Karlovy Vary/Komenského 48/7, K. Vary	768
Mateřská škola Nejdek Závodu míru/Závodu míru 1247, Nejdek	84
Mateřská škola Nejdek Nerudova/Nerudova 930, Nejdek	53
Mateřská škola Nejdek Lipová/Lipová 1192, Nejdek	110
Mateřská škola Nejdek Husova/Husova 547, Nejdek	50
Soukromá MŠ Benedikt s.r.o./Krále Jiřího 1341, K. Vary	36
Mateřská škola Teplá/Školní 544, Teplá	102
Mateřská škola Březová/Staromlýnská 34, K. Vary	40



Místní akční plán rozvoje vzdělávání v ORP Karlovy Vary do roku 2028
MAP Karlovarsko IV - reg. č. CZ.02.02.XX/00/23_017/0008128

Mateřská škola Krásné Údolí/Krásné Údolí 77, Toužim	23
Mateřská škola Stružná/Stružná 58, Stružná	25
Mateřská škola Šemnice/Šemnice 29, Šemnice	30
Lesní mateřská škola Svatošky z.s. ²	24

Zdroj: <http://rejskol.msmt.cz/>, staženo 20.7.2022, staženo 16.7.2024.

Tab. č. 11: Přehled MŠ sloučených se ZŠ

Škola a adresa	Kapacita MŠ dle rejstříku
ZŠ a MŠ Útvina/č.p. 153, Útvina	24
ZŠ a MŠ Valeč/Podbořanská 32, Valeč	24
ZŠ a MŠ Štědrá/č. p. 49 Štědrá	30
ZŠ a MŠ Dalovice/U Potoka 120, Dalovice	75
ZŠ a MŠ Chyšce/Nádražní 312, Chyšce	35
ZŠ a MŠ Božičany /č.p. 76, Božičany	25
ZŠ a MŠ Kyselka/Radošov 75, Kyselka	65
ZŠ a MŠ Bečov nad Teplou/Školní 152, Bečov nad Teplou	55
ZŠ a MŠ/Plzeňská 395, Toužim	35
ZŠ a MŠ Regionu Karlovarský venkov ³	110
Waldorfská ZŠ a MŠ Wlaštovka/Modenská 150/15 K. Vary	24
Základní škola, mateřská škola a dětské jesle Moudrá sova s.r.o./Studentská 312/65 K. Vary	50
ZŠ a MŠ při zdravotnických zařízeních/Bezručova 1185/19, K. Vary ⁴	54
Montessori základní škola a mateřská škola ELIPSA, o.p.s. ⁵ / Krymská 1722/Karlovy Vary	38

Zdroj: <http://rejskol.msmt.cz/>, staženo 20.7.2022, staženo 16.7.2024.

² Podána žádost o rozšíření kapacity.

³ Pracoviště MŠ jsou v Otovicích, Sadově a Hájku. Hájek leží na území správního obvodu ORP Ostrov.

⁴ ZŠ a MŠ při zdravotnických zařízeních vykazuje kapacitu v rejstříku vč. místa pro poskytování vzdělávání v Lázních Kynžvart na území správního obvodu ORP Mariánské Lázně.

⁵ Rozšíření školy také o základní školu.



Místní akční plán rozvoje vzdělávání v ORP Karlovy Vary do roku 2028
MAP Karlovarsko IV - reg. č. CZ.02.02.XX/00/23_017/0008128

U mateřských škol je největší rejstříková kapacita 860 dětí a nejmenší 23 dětí. Největší kapacity jsou v mateřských školách zřizovaných Statutárním městem Karlovy Vary, kdy se jedná o dvě školy RED IZO, které mají ale více pracovišť pro poskytování vzdělávání. U několika škol rejstříková kapacita neodpovídá realitě a je potřeba uvažovat nižší kapacitu. Některé MŠ již upravily svou rejstříkovou kapacitu. Využití kapacit u MŠ se na Karlovarsku pohybuje od 100 % po necelých 50 %. V případě MŠ nejsou takové extrémy ohledně nevyužitých rejstříkových kapacit jako u ZŠ. U MŠ je situace jiná než u ZŠ také ohledně míry využití kapacit, kdy naplněné kapacity MŠ vykazují zejména malé venkovské malotřídní MŠ. Roli v naplněnosti kapacit MŠ sehrála také minulá reforma financování regionálního školství zavádějící financování přes PHmax. Některé MŠ, které v minulosti fungovaly na tzv. výjimku v maximálním počtu dětí, již tuto výjimku nepotřebují, protože provoz MŠ jsou schopny financovat i při běžném počtu 24 dětí ve třídě a není nutné kvůli financování fungovat na výjimku.

V posledních letech se objevuje také **trend umísťování dvouletých dětí do MŠ**. Některé MŠ se touto cestou snaží udržet finančně uspokojivý počet dětí v MŠ, neboť početně silné ročníky jsou nyní již na středních školách a dochází k poklesu počtu dětí, až na výjimky dané výstavbou rodinných domů či migrací. Dalším souvisejícím faktorem je nárůst počtu přípravných tříd na základních školách, kdy docházka dětí předškolního věku do vzdělávacího zařízení je uskutečňována v přípravné třídě a v MŠ tak zbývají kapacity pro dvouleté děti. Tento trend má svá pozitiva i negativna. Pozitivně lze vnímat možnost uplatnění matek na trhu práce a případný rozvoj dětí, které jsou z méně podnětného rodinného prostředí, pokud jsou do MŠ umístěny již v tomto nízkém věku. Negativem je prohloubení heterogenity kolektivu v MŠ, obtížnosti či nemožnosti některých aktivit MŠ s tak malými dětmi a odtržení malých dětí z rodiny.

V některých MŠ nemůže být kapacita naplněna na 100 % kvůli vzdělávání dětí se SVP. V některých obcích je zvažováno **navýšení kapacity MŠ** nebo **vybudování nové MŠ v obci, kde nyní MŠ není**. Důvodem je zájem rodičů o umísťování dětí do MŠ, a to zejména přímo v obci, aby rodiče nemuseli děti vozit do jiných obcí. Některé obce řeší nedostatek kapacit či absenci MŠ v obci pomocí provozování dětské skupiny, je tomu tak například v Kolové, kde se z historických důvodů nachází pouze ZŠ a nikoliv MŠ.

Data o problematice **kapacit a rozmístění kapacit MŠ** publikovala společnost PAQ Research. Podle údajů zpracovaných touto společností je **rozdíl mezi počtem dětí žijících v daném území a počtem dětí chodících do MŠ pro území správního obvodu ORP Karlovy Vary – 221 míst, tj. chybí 221 míst v MŠ**. Konkrétně za jednotlivé obce je to například v Karlových Varech chybějících 52 míst, v Nejdku 23 míst, v Kolové 22 míst, ve Stanovicích 16, v Pile 15, v Děpoltovicích 10 míst atd. (zdroj: <https://www.paqresearch.cz/post/vime-kde-deti-nechodi-do-skolky/>, staženo 10. 7. 2025) Tato data jsou dle trvalého pobytu dítěte, tedy i pro obce, které nezřizují MŠ. Bohužel výzvy dotačních titulů (zejména IROP), které umožňovaly dotovat výstavbu nových kapacit MŠ, vycházely z údajů za celé ORP, takže území správního obvodu ORP Karlovy Vary bylo z této dotační podpory vyloučené. Roli hraje také to, že v některých případech rejstříkové kapacity neodpovídají tomu, kolik dětí by mohlo být reálně umístěno do MŠ, v rejstříku jsou staré údaje a nejsou aktualizovány ze strany vedení škol a zřizovatelů. Jedním z důvodů je složitý proces snižování rejstříkové kapacity. PAQ Research uvádí, že v analýze našly oblasti, kde **se nedostává kapacit MŠ**, a to velká města, **severozápadní pohraničí** a vnitřní periferní oblasti (zdroj: <https://www.paqresearch.cz/post/vime-kde-deti-nechodi-do-skolky/>, staženo 10. 7. 2025). Této skutečnosti neodpovídá nastavení dotačních titulů, zejména IROP. (zdroj:



Místní akční plán rozvoje vzdělávání v ORP Karlovy Vary do roku 2028
MAP Karlovarsko IV - reg. č. CZ.02.02.XX/00/23_017/0008128

[https://irop.gov.cz/cs/vyzvy-2021-2027/vyzvy/6vyzvairop,2027/vyzvy/109vyzvairop, staženo 10. 7. 2025\)](https://irop.gov.cz/cs/vyzvy-2021-2027/vyzvy/6vyzvairop,2027/vyzvy/109vyzvairop,staženo%2010.%207.%202025)

[https://irop.gov.cz/cs/vyzvy-2021-](https://irop.gov.cz/cs/vyzvy-2021-2027/vyzvy/109vyzvairop,staženo%2010.%207.%202025)

Grafické znázornění výše popsaného problému s kapacitami MŠ je vidět na mapě od PAQ Research.

Obr. č. 8: Data o kapacitách MŠ publikovaná PAQ Research

Rozdíl mezi počtem dětí žijícími v obci a těmi, které v ní chodí do školky (2021) po obcích

Rozdíl mezi počtem dětí žijícími v obci a těmi co v ní chodí do školky (2021)

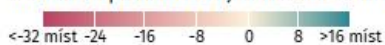

Suma ČR: -31 821 míst

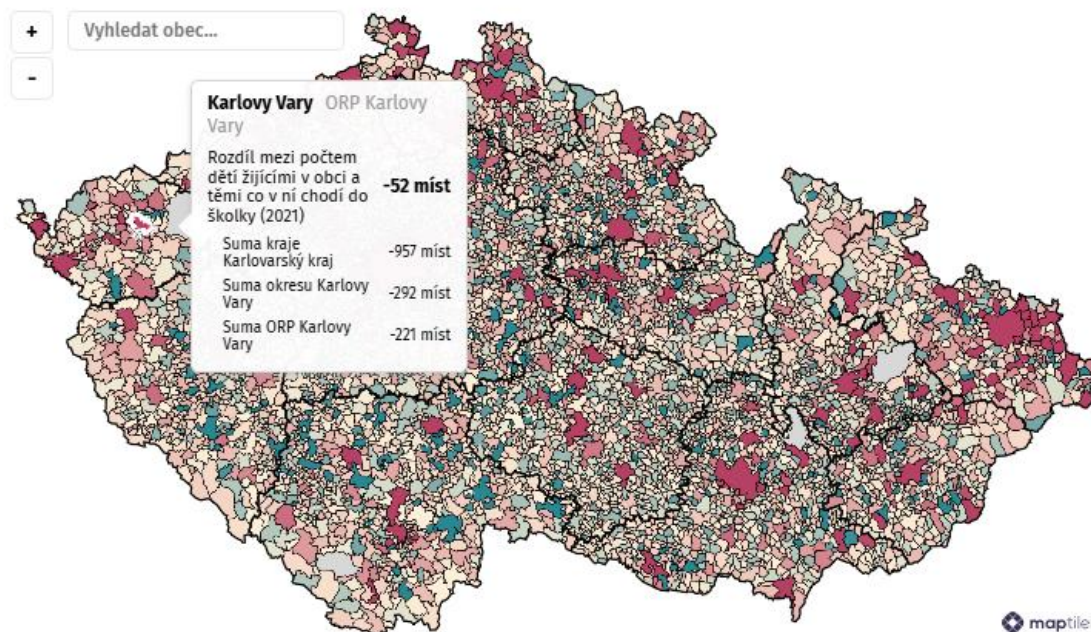

Zdroj dat: PAQ Research (výpočet), MŠMT, SLDB 2021

Mapové podklady od ČÚŽK licencovány pod CC BY 4.0

Vytvořeno v DataPAQ od PAQ Research, licence CC BY-NC 4.0

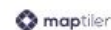

zdroj: <https://www.paqresearch.cz/post/vime-kde-deti-nechodi-do-skolky/>, staženo 10. 7. 2025

Následující tabulka ukazuje vývoj počtu tříd a dětí v běžných třídách a třídách pro děti se SVP. Jedná se o údaje za celý okres Karlovy Vary (tj. ORP Karlovy Vary a ORP Ostrov), nicméně i tato čísla ukazují trend ve vývoji počtu dětí.



Místní akční plán rozvoje vzdělávání v ORP Karlovy Vary do roku 2028
MAP Karlovarsko IV - reg. č. CZ.02.02.XX/00/23_017/0008128

Tab. č. 12: Vývoj počtu dětí a tříd v MŠ v okrese Karlovy Vary

školní rok	běžné třídy		třídy pro děti se SVP	
	počet tříd	počet dětí	počet tříd	počet dětí
2012/2013	145	3630	3	38
2013/2014	147	3643	4	50
2014/2015	146	3637	4	44
2015/2016	146	3505	1	14
2016/2017	146	3350	1	14
2017/2018	147	3463	1	16
2019/2020	147	3448	0	0
2020/2021	146	3213	0	0
2021/2022	148	3203	0	0
2022/2023	154	3303	0	0

Zdroj: www.kr-karlovarsky.cz, výroční zprávy Karlovarského kraje, staženo 20. 07. 2021. Zdroj: www.kvkskoly.cz, výroční zprávy, staženo 20. 7. 2022. Zdroj: <http://www.kvkskoly.cz/manazer/dokumenty/Stranky/Vyrocnizpravy.aspx>, staženo 18.7.2024

Z tabulky je patrné, že dlouhodobě dochází spíše k poklesu počtu dětí v MŠ. Populačně nejsilnější ročníky jsou na středních školách. Z terénního šetření z rozhovorů s řediteli škol a zřizovateli bylo zjištěno, že kapacity MŠ nejsou rovnoměrně rozmístěny. Celkově se mohou jevit jako dostatečné, ale rodiče nechťejí děti vozit do MŠ do vzdálenějších obcí mimo své bydliště či zaměstnání. Další nároky na kapacity MŠ se objevily kvůli příchodu uprchlíků z Ukrajiny.

V některých **obcích na venkově dochází k odlivu obyvatel**. Toto je problém hlavně na odlehlejších jihu ORP, kde jsou často MŠ sloučené se ZŠ, a i tak je z finančních důvodů vzhledem k počtu dětí a žáků ohrožena jejich existence. Školy zabezpečují vzdělávání a představují tak jednu ze základních služeb pro obyvatele. Absence této služby by měla za následek další vyliďňování těchto venkovských oblastí.

Naopak v některých **menších sídlech hlavně v blízkosti Karlových Varů** lze očekávat nárůst počtu mladých rodin, a tedy i dětí. Rostou zde nové rodinné domy a jsou zde lokality, kde je **plánovaná další výstavba rodinných domů**. Vznikají tak tzv. **satelity**, kde obyvatelé žijí v příjemném prostředí v blízkosti přírody, ale s dosahem služeb a pracovních příležitostí, které poskytuje velké město.

Z výše uvedené tabulky je také vidět, že dochází ke snižování počtu dětí, které navštěvují speciální třídy mateřských škol, přičemž v posledních letech se tyto třídy již nevyskytly samostatně v evidenci. Tyto děti jsou integrovány do běžných mateřských škol. Nejvyšší je počet dětí s vadami řeči a pak se zrakovým postižením.



Místní akční plán rozvoje vzdělávání v ORP Karlovy Vary do roku 2028
MAP Karlovarsko IV - reg. č. CZ.02.02.XX/00/23_017/0008128

3.2.2 Základní školy

Tato kapitola se věnuje popisu základních škol na Karlovarsku. Následující tabulky ukazují kapacity škol a skutečný počet žáků na základních školách – přibližný údaj o dlouhodobém počtu žáků v letech 2017/2018 až 2024/2025.

Tab. č. 13: ZŠ a MŠ sloučené

Škola a adresa	Kapacita ZŠ dle rejstříku	Třídy či ročníky ve škole	Přibližný údaj o dlouhodobém počtu žáků v posledních letech
ZŠ a MŠ Útvina/č.p. 153, Útvina	18	ZŠ 3 ročníky spojené v jedné třídě	16
ZŠ a MŠ Valeč/Podbořanská 32, Valeč	35	ZŠ neúplná 5 ročníků ve 2 třídách	17 - 26
ZŠ a MŠ Štědrá/č. p. 49, Štědrá	40	ZŠ 1. až 3 ročník	8
ZŠ a MŠ Dalovice/U Potoka 120, Dalovice	300	1. až 9. ročník ZŠ	180
ZŠ a MŠ Chyše/Na Špičáku 292, Chyše	50	1.až 5. ročník ZŠ	16 - 22
ZŠ a MŠ Božičany/č.p. 76, Božičany	60	1.až 5. ročník ZŠ ve dvou třídách	13 - 20
ZŠ a MŠ Kyselka/Radošov 75, Kyselka	160	1.až 9. ročník ZŠ	140
ZŠ a MŠ Bečov nad Teplou /Školní 152, Bečov nad Teplou	250	1.až 9. ročník ZŠ	85 - 100
ZŠ a MŠ Toužim/Plzeňská 395, Toužim	65	1.až 9. ročník ZŠ	35 a skokový nárůst na 65 (zaměření školy na vzdělávání žáků se SVP)
ZŠ a MŠ Regionu Karlovarský venkova6	282	ZŠ 1. až 9. ročník - některé ročníky jsou malotřídní, tj. spojení dvou ročníků	210

6 Pracoviště ZŠ jsou v Otovicích (první a druhý stupeň) a v Sadově (první stupeň).



Místní akční plán rozvoje vzdělávání v ORP Karlovy Vary do roku 2028
MAP Karlovarsko IV - reg. č. CZ.02.02.XX/00/23_017/0008128

Waldorfská ZŠ a MŠ Wlaštovka/ Modenská 150/ 15 K. Vary	155	ZŠ 1. až 9. ročník	150
ZŠ, MŠ a dětské jesle Moudrá sova s.r.o. Keramická 92/Březová	90	ZŠ 1. až 5. ročník	postupný nárůst daný náběhem školy - 55
ZŠ a MŠ při zdravotnických zařízeních/ Bezručova 731/19, K. Vary ⁷	244	při nemocnici a léčebně Mánes Karlovy Vary a Lázně Kynžvart	proměnlivý počet žáků vzhledem k charakteru školy
Montessori základní a mateřská škola ELIPSA, o. p. s.	12	nově otevřena ZŠ	nově otevřena ZŠ

Zdroj: <http://rejskol.msmt.cz/>, webové stránky škol, staženo 16.8.2021, staženo 18.7.2024, vlastní data od škol k 30. 9. 2018, k 30. 9. 2020, k 30. 9. 2022 a k 30. 9. 2024

Tab. č. 14: ZŠ samostatné

Škola a adresa	Kapacita ZŠ dle rejstříku	Třídy či ročníky školy	Přibližný údaj o dlouhodobém počtu žáků v posledních letech
ZŠ a SŠ Karlovy Vary/Vančurova 83/2, Stará Role, K. Vary ⁸	340 ZŠ a 180 SŠ	1.až 9. ročník ZŠ 1.-10. ročník spec. škola	270 – 340 dohromady
Dětský domov se školou, základní škola a školní jídlna Žlutice/Jiráskova 344, Žlutice	24	ZŠ 1. až 9. ročník	20
ZŠ jazyků Karlovy Vary/Libušina 1032/31, K. Vary	650	1.až 9. ročník ZŠ	440
Základní škola Kolová/č. p. 97, Kolová	100 (došlo k rozšíření kapacity díky	1.až 5. ročník ZŠ	Postupný nárůst z 60 na téměř 100

⁷ ZŠ a MŠ při zdravotnických zařízeních vykazuje kapacitu v rejstříku vč. místa pro poskytování vzdělávání v Lázních Kynžvart na území správního obvodu ORP Mariánské Lázně.

⁸ Škola má pracoviště ZŠ v K. Varech v ul. Vančurově, ul. Závodu Míru a ul. Svahové, součástí školy je střední škola a speciálně pedagogické centrum.



Místní akční plán rozvoje vzdělávání v ORP Karlovy Vary do roku 2028
MAP Karlovarsko IV - reg. č. CZ.02.02.XX/00/23_017/0008128

	přístavbě budovy)		
Základní škola a základní umělecká škola Žlutice/Poděbradova 307, Žlutice	600	1.až 9. ročník ZŠ	260
Základní škola, Karlovy Vary, Konečná 25/Konečná 917/25, K. Vary	600	1.až 9. ročník ZŠ	380 - 440
Základní škola J. A. Komenského Karlovy Vary/Kollárova 553/19, K. Vary	670 (došlo k navýšení kapacity z důvodu velkého počtu žáků z Ukrajiny)	1.až 9. ročník ZŠ	480 - 600
Základní škola, Karlovy Vary, 1. máje 1/1. máje 58/1, K. Vary	420	1.až 9. ročník ZŠ	300
Základní škola, Karlovy Vary, Poštovní 19/Poštovní 1743/19, K. Vary	660 (došlo ke snížení rejstříkové kapacity z 750 tak, aby odpovídala realitě)	1.až 9. ročník ZŠ	600
Základní škola Dukelských hrdinů, Moskevská 25, Karlovy Vary/Moskevská 1117/25, K. Vary	500	1.až 9. ročník ZŠ	350 - 450
Základní škola Nejdek, Karlovarská/Karlovarská 1189, Nejdek	420	1.až 9. ročník ZŠ	Od 420 pokles na 360
Základní škola Nová Role/Školní 232/2, Nová Role	540	1.až 9. ročník ZŠ	310
Základní škola Toužim/Plzeňská 395, Toužim	700	1.až 9. ročník ZŠ	Od 420 pokles na 380
Základní škola Bochovo/Okružní 367, Bochovo	720	1.až 9. ročník ZŠ	160 – 220 (sloučení s 2. ZŠ Bochovo)
Základní škola Karlovy Vary, Truhlářská 19/Truhlářská 681/19 Stará Role, K. Vary	700 (došlo k navýšení kapacity z 650)	1.až 9. ročník ZŠ	550 - 650
Základní škola Karlovy Vary, Krušnohorská 11/Krušnohorská 735/11, K. Vary	680	1.až 9. ročník ZŠ	400 - 630
Základní škola náměstí Karla IV. Nejdek/náměstí Karla IV. 423, Nejdek	420	1.až 9. ročník ZŠ	330
Základní škola a základní umělecká škola Karlovy Vary, Šmeralova 336/15/Šmeralova 336/15, K. Vary	540	1.až 9. ročník ZŠ	460



Místní akční plán rozvoje vzdělávání v ORP Karlovy Vary do roku 2028
MAP Karlovarsko IV - reg. č. CZ.02.02.XX/00/23_017/0008128

Základní škola v Teplé/Školní 258, Teplá	450	1.až 9. ročník ZŠ	280
Základní škola pro žáky se specifickými poruchami učení/Mozartova 7, K. Vary	60	1.až 4. ročník ZŠ	55
ŠMP Carolina základní škola s.r.o.	113	1.až 9. ročník ZŠ	17 (provoz zahájen k 1. 9. 2024)
Carlsbad Montessori School, základní škola, s.r.o.	20	1. až 5. ročník ZŠ	20 (provoz zahájen k 1. 9. 2021)

Zdroj: <http://rejskol.msmt.cz/>, webové stránky škol, staženo 20.7.2022, staženo 18.7.2024, vlastní data od škol k 30. 9. 2018, k 30. 9. 2020, k 30. 9. 2022 a k 30. 9. 2024.

ZŠ sloučené s MŠ mají obvykle menší kapacitu než samostatné MŠ. Někdy se jedná o malé malotřídky na prvním stupni ZŠ v malých obcích, např. Útvina, Valeč, Chyše, Štědrá na jihu SO ORP nebo Božičany na severu SO ORP. Ze ZŠ sloučených s MŠ má největší kapacitu ZŠ v Dalovicích, pak ZŠ Regionu Karlovarský venkov (pracoviště v Otovicích je úplná ZŠ a pracoviště v Sadově je jen první stupeň) a v Bečově nad Teplou. Malé školy ve venkovských oblastech zejména na jihu ORP se potýkají s problémy naplnění kapacity a udržení fungování školy. Důvodem je nízký počet žáků, protože dochází k **vyliďňování venkova** a někteří rodiče z menších obcí preferují dojíždění svých dětí do větších škol zejména v Karlových Varech. Dochází i k **odlivu žáků nejen na víceletá gymnázia**, což je patrné zejména u škol v Karlových Varech, ale také **z venkovských základních škol do jiných základních škol**. Např. provoz ZŠ ve Štědré byl z provozních a organizačních důvodů ve školním roce 2016/2017 přerušen, ve školním roce 2018/2019 byl provoz znovu obnoven a škola má kolem 8 žáků. Žáci z malých škol, kde je pouze první stupeň ZŠ, musí za povinnou školní docházkou dojíždět do větších sídel v okolí. Nicméně **pro malé obce je udržení školy prioritou**, aby obec mohla nabídnout rodinám s malými **děti alespoň první stupeň základní školy a udržela tak mladé rodiny na venkově**.

Skutečnost, že základní školy na Karlovarsku jsou velmi rozdílné, ilustruje např. fakt, že **největší školy mají rejstříkovou kapacitu kolem 700 žáků a nejmenší rejstříková je 18 žáků** (Útvina). Skutečný počet žáků se pak pohybuje od čísel kolem 10 až 20 (Štědrá, Útvina, Valeč, Božičany, některé soukromé školy v Karlových Varech) po 600 až 650 (největší základní školy v Karlových Varech: ZŠ Karlovy Vary, Truhlářská 19, ZŠ Karlovy Vary, Krušnohorská 11, ZŠ J. A. Komenského Karlovy Vary a ZŠ Karlovy Vary, Poštovní 19).

Obecně došlo k **nárůstu počtu žáků oproti minulým letům na většině základních škol**, důvodem je zejména **příchod žáků z Ukrajiny**. Nárůst počtu žáků kvůli příchodu uprchlíků z Ukrajiny byl zaznamenán skoro ve všech základních školách v Karlových Varech, zejména na ZŠ J. A. Komenského Karlovy Vary, ZŠ Dukelských hrdinů Karlovy Vary, ZŠ jazyků Karlovy Vary a ZŠ Karlovy Vary, 1. Máje 1. Některé školy v menších obcích naopak neměly nové žáky z Ukrajiny nebo se jednalo jen o pár jednotlivců. Je potřeba mít na paměti, že v Karlových Varech byl vždy relativně větší podíl obyvatel s odlišným mateřským jazykem oproti jiným městem v ČR, některé školy v Karlových Varech (zejména ZŠ jazyků Karlovy Vary) tak měly dlouhodobé zkušenosti se vzděláváním žáků s odlišným mateřským



Místní akční plán rozvoje vzdělávání v ORP Karlovy Vary do roku 2028
MAP Karlovarsko IV - reg. č. CZ.02.02.XX/00/23_017/0008128

jazykem nebo nedostatečnou znalostí českého jazyka (při širším uvažování o těchto žácích nejen jako o „žácích – cizincích“).

V ojedinělých případech došlo k poklesu počtu žáků školy v porovnání s předchozími roky, důvodem jsou odchody žáků na školy ve větších sídlech a nepříznivý demografický vývoj v obci. Zejména v případě malých škol je ovlivněno naplnění kapacity i poměrně malými výkyvy v počtu žáků. Školy, které vykazují nejmenší využití rejstříkové kapacity, se nacházejí spíše v menších obcích.

Využití kapacit lze obtížně vyhodnocovat, protože **v mnoha případech rejstříková kapacita neodpovídá stavu**, kolik žáků by se opravdu mohlo ve škole vzdělávat. Rejstříková kapacita často uvádí zastaralý údaj, který vychází z původní stavební dispozice školy a neuvažuje se využití prostor na odborné učebny či jiné využití. Z plánovacích rozhovorů s vedením škol vyplývá, že případná žádost o snížení kapacity je administrativně náročná a procesně komplikovaná (Karlovy Vary) a někdy není ani z pohledu vedení škol nutné toto řešit (některé školy mimo Karlovy Vary). V posledních letech došlo k úpravám rejstříkové kapacity směrem dolů, tj. k narovnání údaje v rejstříku na skutečnost, u ZŠ Karlovy Vary, Poštovní 19. Naopak k navýšení kapacity v rejstříku došlo u ZŠ Karlovy Vary, Truhlářská 19 (škola se skládá ze dvou budov kdysi samostatných škol), ZŠ J. A. Komenského Karlovy Vary (navýšení z důvodu přijetí většího počtu žáků z Ukrajiny) a ZŠ Kolová (obec reagovala na zájem o školu a nárůst počtu obyvatel z důvodu novostaveb rodinných domů přístavbou školy a rozšířením kapacity).

Bohužel pokud státní sektor při plánování uvažuje o kapacitách škol dle údaje v rejstříku škol, dochází tak ke zkreslení, což ovlivňuje například dotační možnosti (viz problém s kapacitami mateřských škol).

Specifické postavení mezi ZŠ mají ZŠ a MŠ při zdravotnických zařízeních, kde se vzdělávají žáci během pobytu v nemocnici nebo léčebných lázních. Zřizovatelem této školy je Karlovarský kraj. Karlovarský kraj rovněž zřizuje ZŠ a SŠ Karlovy Vary, která je zřízena pro žáky se speciálními vzdělávacími potřebami.

Soukromé subjekty zřizují několik škol, kde lze získat základní vzdělání. Nejdéle působí v Karlových Varech Waldorfská ZŠ a MŠ Wlaštovka. Nabídka vzdělávání dle waldorfské pedagogiky obohacuje možnosti vzdělávání na území. Od školního roku 2016/2017 zahájila výuku také v základním vzdělávání Soukromá MŠ a dětské jesle Moudrá sova s.r.o. Provoz ZŠ je v budově bývalé základní školy v Březové u K. Varů. Ve školním roce 2021/22 byla otevřena škola Carlsbad Montessori School, základní škola, jejíž výuka je zaměřena na alternativní výchovno-vzdělávací program. Od školního roku 2022/2023 je v rejstříku ŠMP Carolina základní škola s.r.o., škola navazuje fungující soukromou školu Škola Můj Projekt Mánesova - gymnázium, základní škola a mateřská škola s.r.o., se kterou má stejnou vlastnickou strukturu. Provoz v Karlových Varech byl zahájen od školního roku 2024/2025. Nově došlo v roce 2024/2025 také k rozšíření o základní školu u Montessori základní a mateřské školy ELIPSA, o.p.s., v této škole byl v předchozích letech jen provoz mateřské školy, došlo také k úpravě názvu školy.

Základní školy v Karlových Varech mnohdy nabízejí určité zaměření a obvykle nabízejí volitelné předměty, např. rozšířenou výuku cizích jazyků, matematiky a přírodních věd, zaměření na sport nebo umělecké obory. Nabídka volitelných předmětů i pro žáky bez specifického zaměření (umělecké, sportovní) umožňuje společnou výuku v heterogenních třídách a volbu volitelného předmětu dle preferencí žáka, nejsou tak vytvářeny tzv. prestižní jazykové či matematické třídy. Základní škola pro žáky se specifickými poruchami učení se zaměřuje na žáky s dyslexií, dysgrafií, dysortografií, dyskalkulií a věnuje se také logopedické péči. Tato škola vzdělává žáky pouze do 5. ročníku povinné školní docházky, žáci pak na druhý stupeň přecházejí do běžných základních škol nebo do speciálních tříd.



Místní akční plán rozvoje vzdělávání v ORP Karlovy Vary do roku 2028
MAP Karlovarsko IV - reg. č. CZ.02.02.XX/00/23_017/0008128

Základní škola jazyků Karlovy Vary se i minulosti zaměřovala mimo jiné na vzdělávání žáků s odlišným mateřským jazykem. S příchodem uprchlíků z Ukrajiny se tématem vzdělávání žáků s odlišným mateřským jazykem (OMJ) musely začít zabývat i další školy a značně vzrostl počet škol, které jsou Krajským úřadem Karlovarského kraje pověřeny k výuce češtiny jako cizího jazyka.

Základní školy mají praktické zkušenosti s inkluzí především ve smyslu integrace žáků ze socio-kulturně odlišného prostředí nebo ze sociálně slabého rodinného prostředí. Je to dáno výskytem sociálně vyloučených lokalit a ohrožením sociálním vyloučením v tomto území.

Jak vyplývá z tabulek pro základní školství na území ORP Karlovy Vary je typická koncentrace škol v Karlových Varech a okolí. **V Karlových Varech chodí do škol přibližně 60 % dětí a žáků z území řešeného v MAP, na dílčím území „sever“ přibližně 20 % a na dílčím území „jih“ rovněž přibližně 20 %.** Je to dáno rozložením hustoty obyvatel, kdy na jihu ORP je menší hustota osídlení, a tedy i méně škol, což pro žáky představuje nutnost dojížděky. Dojíždění je nutné i za specializovanou péčí v poradenských pracovištích a ke specializovaným lékařům, což spolu v kombinaci se sociálním znevýhodněným představuje bariéru dostupnosti specializované péče a poradenství.

Další tabulka ukazuje vývoj počtu ZŠ v Karlovarském kraji podle okresů, včetně rozdělení dle zřizovatelů. V tabulce jsou uvedena čísla souhrnně za okresy, což znamená, že ORP Karlovy Vary je spolu s ORP Ostrov dohromady okres Karlovy Vary. Z celkových čísel je patrné, že počet ZŠ je v Karlovarském kraji stabilní a v posledních letech se téměř nemění.

Tab. č. 15: Základní školy v Karlovarském kraji dle okresů a typu zřizovatele

Školní rok	Okres	Kraj	Obec	Soukromý zřizovatel	MŠMT	Celkem
2012/2013	Cheb	1	32	1	0	34
	K. Vary	3	38	2	1	44
	Sokolov	0	31	1	1	32
	celkem	4	101	4	1	110
2013/2014	Cheb	1	31	2	0	34
	K. Vary	3	38	2	1	44
	Sokolov	0	31	1	0	32
	celkem	4	100	5	1	110
2014/2015	Cheb	1	31	2	0	34
	K. Vary	3	38	2	1	44
	Sokolov	0	31	1	0	32
	celkem	4	100	5	1	110
2015/2016	Cheb	1	31	2	0	34
	K. Vary	3	38	1	1	44
	Sokolov	0	30	1	0	32
	celkem	4	99	4	1	108



Místní akční plán rozvoje vzdělávání v ORP Karlovy Vary do roku 2028
MAP Karlovarsko IV - reg. č. CZ.02.02.XX/00/23_017/0008128

2016/2017	Cheb	1	31	2	0	34
	K. Vary	3	38	2	1	44
	Sokolov	0	30	1	0	32
	celkem	4	99	5	1	109
2017/2018	Cheb	1	31	2	0	34
	K. Vary	3	38	2	1	44
	Sokolov	0	30	1	0	31
	celkem	4	99	5	1	109
2018/2019	Cheb	1	31	2	0	34
	K. Vary	3	38	2	1	44
	Sokolov	0	30	1	0	31
	celkem	4	99	5	1	109
2019/2020	Cheb	1	31	2	0	34
	K. Vary	3	38	2	1	44
	Sokolov	0	29	1	0	30
	celkem	4	98	5	9	108
2020/2021	Cheb	0	31	2	0	33
	K. Vary	3	38	4	1	46
	Sokolov	0	29	1	0	30
	celkem	3	98	5	1	110
2021/2022	Cheb	0	31	3	0	34
	K. Vary	3	38	2	1	44
	Sokolov	0	29	3	0	32
	celkem	3	98	8	1	110
2022/2023	Cheb	0	31	3	0	34
	K. Vary	3	37	2	1	43
	Sokolov	0	28	3	0	31
	celkem	3	96	8	1	108

Zdroj: www.kr-karlovarsky.cz, výroční zprávy Karlovarského kraje, staženo 20. 7. 2021. Zdroj: www.kvkskoly.cz, výroční zprávy, staženo 20. 7. 2022, Zdroj: www.kvkskoly.cz, výroční zprávy, staženo 18. 7. 2024

Další tabulka ukazuje vývoj počtu tříd a počtu žáků v ZŠ v okresech Karlovarského kraje a celkově v Karlovarském kraji. Vzhledem k tomu, že údaje jsou za okresy, zahrnují data za okres Karlovy Vary dohromady školy v ORP Karlovy Vary a v ORP Ostrov. Tabulka také zachycuje vývoj počtu žáků se SVP. Z tabulky je vidět, že počet žáků na základních školách v uvedených letech roste. Populačně silné ročníky již opustily mateřské školy, kde naopak dochází k poklesu počtu dětí, což je kompenzováno přijímáním dvouletých dětí. Počet žáků ve třídách pro žáky se SVP zaznamenal v posledních letech mírný nárůst. Počet žáků je ovlivněn také příchodem uprchlíků z Ukrajiny.



Místní akční plán rozvoje vzdělávání v ORP Karlovy Vary do roku 2028
MAP Karlovarsko IV - reg. č. CZ.02.02.XX/00/23_017/0008128

Tab. č. 16: Základní školy v okrese Karlovy Vary – počty žáků v běžných a speciálních třídách

Školní rok	Běžné třídy	Třídy pro žáky se SVP	Celkem
	Počet žáků	Počet žáků	Počet žáků
2013/2014	8 154	459	8 613
2014/2015	8 388	469	8 857
2015/2016	8 610	475	9 085
2016/2017	8 785	466	9 251
2017/2018	8 833	492	9 325
2018/2019	8 892	520	9 412
2019/2020	8 898	517	9 417
2020/2021	8 920	513	9 433
2021/2022	8 742	531	9 273
2022/2023	9 395	542	9 937

Zdroj: www.kr-karlovarsky.cz, výroční zprávy Karlovarského kraje, staženo 20.7.2021, Zdroj: www.kvkskoly.cz, výroční zprávy, staženo 20. 7. 2022, Zdroj: www.kvkskoly.cz, výroční zprávy, staženo 31. 7. 2024

Následující tabulky ukazují vývoj dalších ukazatelů ohledně počtu tříd a žáků na základních školách v Karlovarském kraji.

Tab. č. 17: Základní školy v okrese Karlovy Vary – průměrný počet žáků v běžných třídách ve školách zřizovaných obcemi

Okres	Průměrný počet žáků v běžných třídách											
	Šk. r. 2011/2012	Šk. r. 2012/2013	Šk. r. 2013/2014	Šk. r. 2014/2015	Šk. r. 2015/2016	Šk. r. 2016/2017	Šk. r. 2017/2018	Šk. r. 2018/2019	Šk. r. 2019/2020	Šk. r. 2020/2021		
Cheb	20,94	21,47	21,75	21,84	21,81	21,64	21,93	22,22	21,63	20,65		
K. Vary	20,56	20,59	20,78	21,39	21,42	21,54	21,36	21,05	20,93	20,09		
Sokolov	20,09	20,97	20,5	20,86	20,89	21,04	20,99	21,16	20,70	20,27		
Kraj	20,52	20,98	20,98	21,36	21,37	21,41	21,41	21,44	21,07	20,32		



Místní akční plán rozvoje vzdělávání v ORP Karlovy Vary do roku 2028
MAP Karlovarsko IV - reg. č. CZ.02.02.XX/00/23_017/0008128

Okres	Průměrný počet žáků v běžných třídách	
	Šk. r. 2021/2022	Šk. r. 2022/2023
Cheb	19,77	20,36
K. Vary	19,78	20,88
Sokolov	19,78	19,84
Kraj	19,78	20,38

Zdroj: www.kr-karlovarsky.cz, výroční zprávy Karlovarského kraje, staženo 31. 7. 2021, Zdroj: www.kvkskoly.cz, výroční zprávy, staženo 20. 7. 2022, Zdroj: www.kvkskoly.cz, výroční zprávy, staženo 31. 7. 2024

Průměrný počet žáků v běžných třídách se pohybuje kolem 21. Je třeba ovšem zdůraznit, že se jedná o průměrnou hodnotu, která je tvořena jak početnými třídami dosahujícími plné kapacity např. v Karlových Varech, tak méně početnými třídami a malotřídkami na venkově.

Tab. č. 18: Základní školy v Karlovarském kraji – počet přípravných tříd

Okres	Počet přípravných tříd													
	Šk. r. 2009/2010	Šk. r. 2010/2011	Šk. r. 2011/2012	Šk. r. 2012/2013	Šk. r. 2013/2014	Šk. r. 2014/2015	Šk. r. 2015/2016	Šk. r. 2016/2017	Šk. r. 2017/2018	Šk. r. 2018/2019	Šk. r. 2019/2020	Šk. r. 2020/2021	Šk. r. 2021/2022	Šk. r. 2022/2023
	Cheb	5	5	4	5	7	8	7	7	5	4	7	5	7
K. Vary	14	18	13	12	16	18	17	18	8	7	10	10	12	17
Sokolov	6	8	7	7	8	8	9	8	5	3	5	8	8	12
Kraj	25	31	24	24	31	34	33	33	18	14	22	23	27	38

Zdroj: www.kr-karlovarsky.cz, výroční zprávy Karlovarského kraje, staženo 20. 7. 2021, Zdroj: www.kvkskoly.cz, výroční zprávy, staženo 20. 7. 2022, Zdroj: www.kvkskoly.cz, výroční zprávy, staženo 31. 7. 2024

Tab. č. 19: Základní školy v Karlovarském kraji – počet dětí v přípravných třídách

Okres	Počet dětí v přípravných třídách													
	Šk. r. 2009/2010	Šk. r. 2010/2011	Šk. r. 2011/2012	Šk. r. 2012/2013	Šk. r. 2013/2014	Šk. r. 2014/2015	Šk. r. 2015/2016	Šk. r. 2016/2017	Šk. r. 2017/2018	Šk. r. 2018/2019	Šk. r. 2019/2020	Šk. r. 2020/2021	Šk. r. 2021/2022	Šk. r. 2022/2023
	Cheb	64	70	51	68	87	96	86	97	60	40	88	67	87
K. Vary	197	231	150	168	217	248	214	233	95	81	132	134	166	208
Sokolov	78	92	80	79	87	94	111	104	62	35	67	93	105	139
Kraj	339	393	281	315	391	438	411	434	217	156	287	294	358	460

Zdroj: www.kr-karlovarsky.cz, výroční zprávy Karlovarského kraje, staženo 20. 7. 2021., Zdroj: www.kvkskoly.cz, výroční zprávy, staženo 20. 7. 2022, Zdroj: www.kvkskoly.cz, výroční zprávy, staženo 31. 7. 2024



Místní akční plán rozvoje vzdělávání v ORP Karlovy Vary do roku 2028
MAP Karlovarsko IV - reg. č. CZ.02.02.XX/00/23_017/0008128

Podíl přípravných tříd a dětí navštěvujících přípravné třídy se příliš neměnil až do školního roku 2016/2017. Následující pokles souvisí s celkovým snížením počtu dětí ve věku předškolní docházky, v předchozích letech přípravné třídy pomáhaly zvládnout kapacitně populační ročník dětí v MŠ. Od školního roku 2019/2020 začíná opět nárůst počtu dětí v přípravných třídách.

Tab. č. 20: Odklady povinné školní docházky – tabulka do roku 2016/2017

Okres	Šk. r. 2012/2013		Šk. r. 2013/2014		Šk. r. 2014/2015		Šk. r. 2015/2016		Šk. r. 2016/2017	
	Odklad PŠD	Z toho dodatečný odklad PŠD	Odklad PŠD	Z toho dodatečný odklad PŠD	Odklad PŠD	Z toho dodatečný odklad PŠD	Odklad PŠD	Z toho dodatečný odklad PŠD	Odklad PŠD	Z toho dodatečný odklad PŠD
Cheb	221	14	230	7	238	11	157	10	157	10
K. Vary	211	12	213	10	235	14	122	10	128	12
Sokolov	171	15	201	10	198	11	149	8	159	25
Kraj	603	41	644	27	671	36	428	28	444	47

Zdroj: www.kr-karlovarsky.cz, výroční zprávy Karlovarského kraje, staženo 24. 8. 2018.

Tab. č. 21: Odklady povinné školní docházky – tabulka do roku 2018/2019

Okres	Šk. r. 2015/2016			Šk. r. 2016/2017			Šk. r. 2017/2018			Šk. r. 2018/2019		
	Zápis	Odklad	%	Zápis	Odklad	%	Zápis	Odklad	%	Zápis	Odklad	%
Cheb	1 230	175	14	1 280	175	14	1 194	231	19	1 047	188	18
K. Vary	1 430	135	9	1 505	154	10	1 305	201	15	1 275	185	15
Sokolov	1 179	166	14	1 189	190	16	1 074	191	18	1 042	177	17
Kraj	3 839	476	12	3 974	519	13	3 573	623	17	3 364	550	16

Zdroj: www.kr-karlovarsky.cz, výroční zprávy Karlovarského kraje, změna zápisu ve zdrojových tabulkách, staženo 20. 7. 2021.

Tab. č. 22: Odklady povinné školní docházky – tabulka do roku 2019/2020

Okres	Šk. r. 2019/2020		
	Zápis	Odklad	%
Cheb	1 068	205	19
K. Vary	1 309	205	16
Sokolov	1 029	197	19
Kraj	3 406	607	18



Místní akční plán rozvoje vzdělávání v ORP Karlovy Vary do roku 2028
MAP Karlovarsko IV - reg. č. CZ.02.02.XX/00/23_017/0008128

Zdroj: www.kvkskoly.cz, výroční zprávy, staženo 20. 7. 2022.

Tab. č. 23: Odklady povinné školní docházky – tabulka do roku 2022/2023

Okres	Šk. r. 2020/2021			Šk. r. 2021/2022			Šk. r. 2022/2023		
	Zápis	Odklad	%	Zápis	Odklad	%	Zápis	Odklad	%
Cheb	1083	158	15	1099	241	22	1125	254	23
K. Vary	1273	189	15	1221	204	17	1250	211	17
Sokolov	993	170	17	1080	200	19	1099	195	18
Kraj	3349	517	15	3400	645	19	3474	660	19

Zdroj: www.kvkskoly.cz, výroční zprávy, staženo 31. 7. 2024

Z tabulky je patrné, že dochází k nárůstu podílu odkladů povinné školní docházky. Největší podíl odkladů povinné školní docházky je v okrese Cheb a Sokolov. Nejmenší podíl odkladů povinné školní docházky je v okrese Karlovy Vary, ačkoliv v posledních letech není rozdíl tak výrazný.

Základní školy spolupracují s **poradenskými pracovišti**. V Karlových Varech se nachází speciálně pedagogické centrum, Pedagogicko – psychologická poradna a středisko výchovné péče. Některé základní školy postupně budují vlastní školní poradenské pracoviště skládající se ze školního psychologa, speciálních pedagogů, příp. sdílených pedagogů a asistentů pedagoga.

Pedagogicko-psychologická poradna má kromě Karlových Varů pobočky také v Chebu, Sokolově (okresní města) a v rámci ORP Karlovy Vary také v Toužimi a Nejdku. Mezi služby poradny patří psychologická a speciálně pedagogická vyšetření a diagnostika, následná péče, další poradenské činnosti a skupinové činnosti.

Speciálně pedagogické centrum je součástí ZŠ a SŠ Karlovy Vary a ZŠ pro žáky se speciálními poruchami učení. Speciálně pedagogické centrum pod ZŠ a SŠ Karlovy Vary má pracoviště i v ostatních částech Karlovarského kraje, konkrétně se jedná o: Karlovy Vary, Mariánské Lázně, Ostrov, Sokolov, Cheb a Aš. To znamená, že tato pracoviště jsou ve všech ORP Karlovarského kraje kromě Kraslic. Školská poradenská pracoviště v Karlovarském kraji mají rozděleny kompetence nebo specializace. Např. speciální pedagogické centrum při v Karlových Varech ve Vančurově ulici je specializováno na žáky se zdravotním postižením, včetně autismu a mentálního postižení. Speciálně pedagogické centrum při ZŠ pro žáky se speciálními poruchami učení Karlovy Vary v ulici Mozartova se zabývá poruchami řeči. Rodičům dětí a žáků se závažným smyslovým postižením je doporučováno obracet se na specializované pedagogické centrum v Plzni, protože v Karlovarském kraji nejsou v poradnách pracovníci se znalostí znakové řeči nebo Braillova písma.

Středisko výchovné péče se nachází v Karlových Varech. Středisko poskytuje výchovně vzdělávací péči dětem a mládeži, tj. soustavnou pedagogickou činnost směřující k vytváření a ovlivňování podmínek, které umožňují zapojení jedince do společnosti a zdravý vývoj jeho osobnosti. Základem péče je



Místní akční plán rozvoje vzdělávání v ORP Karlovy Vary do roku 2028
MAP Karlovarsko IV - reg. č. CZ.02.02.XX/00/23_017/0008128

poskytování speciálně pedagogických a psychologických služeb dětem s rizikem poruch chování nebo již s rozvinutými projevy poruch chování a negativních jevů v sociálním vývoji, u kterých není nařízena ústavní výchova nebo uložena ochranná výchova, případně zletilým osobám do ukončení středního vzdělání. Středisko je specifickým zařízením, které poskytuje ambulantní odbornou péči speciálně pedagogickou a psychologickou. Může doporučit i internátní péči formou dobrovolných pobytů.

Tabulka v této kapitole zachycuje kapacity školních družin, školních klubů, školních jídelen nebo výdejen dle rejstříku škol.

Většina škol má zřízenou školní jídelnu o kapacitě přibližně stejně velké jako je kapacita základní školy. O něco nižší kapacita školní jídelny, než je kapacita školy, je např. v Nové Roli, Bochově nebo Žluticích. Je třeba podotknout, že ne všichni žáci docházejí na obědy do školní jídelny a toto číslo nebude nikdy dosahovat 100 %, rovněž kapacity některých základních škol nejsou plně naplněny. U ZŠ sloučených dohromady s MŠ školní jídelna zajišťuje stravu i pro děti v MŠ. Pouze výdejna je v Kolové, v jedné škole v Toužimi a ve waldorfské škole v K. Varech.

Školní družiny pro žáky prvního stupně ZŠ jsou ve všech základních školách. Relativně malou kapacitu v porovnání s počtem žáků mají školní družiny ve škole v Bochově. Malá kapacita družiny v poměru kapacity školy dle rejstříku v Nové Roli, v Bečově nad Teplou a Toužimi. Příčina je v nenaplněnosti kapacity ZŠ, kdy stávající kapacita školní družiny dostačuje. Školní kluby pro žáky druhého stupně ZŠ fungují ve čtyřech z deseti základních škol v Karlových Varech zřizovaných Statutárním městem Karlovy Vary a také ve škole Regionu Karlovarský venkov a ve Žluticích a v rámci ZŠ a MŠ při zdravotnických zařízeních. Součástí ZŠ Nejdekarlovarská je středisko volného času.

Některé základní školy (zejména v Karlových Varech) nabízejí odpolední zájmové aktivity formou kroužku ve spolupráci s DDM Karlovy Vary. Základní školy také často spolupracují se ZUŠ a nabízejí výuky hry na hudební nástroje přímo v ZŠ, aby žáci nemuseli dojíždět do ZUŠ do jiné obce.

Tab. č. 24: Základní školy – kapacity školní jídelny, školní družiny a školního klubu dle rejstříku škol

Škola a adresa	Kapacita ZŠ/MŠ dle rejstříku	Kapacita školní družiny dle rejstříku	Kapacita školní jídelny dle rejstříku	Kapacita školní jídelny – výdejny dle rejstříku	Kapacita školního klubu dle rejstříku
ZŠ a SŠ Karlovy Vary/Vančurova 83/2, Stará Role, K. Vary	340/0	170	ne	ne	ne
Dětský domov se školou, základní škola a školní jídelna Žlutice/Jiráskova 344, Žlutice	24/0	ne	50	ne	ne
ZŠ jazyků Karlovy Vary/Libušina 1032/31, K. Vary	650/0	200	650	ne	ne
Základní škola Kolová/č. p. 97, Kolová	100/0	100	ne	100	ne



Místní akční plán rozvoje vzdělávání v ORP Karlovy Vary do roku 2028
MAP Karlovarsko IV - reg. č. CZ.02.02.XX/00/23_017/0008128

Základní škola a základní umělecká škola/Poděbradova 307, Žlutice	600/0	200	500	ne	100
Základní škola Karlovy Vary, Konečná 25/Konečná 917/25, K. Vary	600/0	150	600	ne	25
Základní škola J. A. Komenského Karlovy Vary/Kollárova 553/19, K. Vary	670/0	210	650	ne	ne
Základní škola Karlovy Vary, 1. máje/1. máje 58/1, K. Vary	420/0	140	500	ne	ne
Základní škola Karlovy Vary, Poštovní 19/Poštovní 1743/19, K. Vary	660/0	270	750	ne	ne
Základní škola Dukelských hrdinů Karlovy Vary/Moskevská 1117/25, K. Vary	500/0	150	500	ne	50
Základní škola Nejdek, Karlovarská/Karlovarská 1189, Nejdek	420/0	210	500	ne	ne
Základní škola Nová Role/Školní 232/2, Nová Role	540/0	120	350	ne	ne
Základní škola/Plzeňská 395, Toužim	700/0	250	600	ne	ne
Základní škola Bochov/Okružní 367, Bochov	720/0	75	360	ne	ne
Základní škola Karlovy Vary, Truhlářská 19/Truhlářská 681/19 Stará Role, K. Vary	700/0	280	1050	ne	450
Základní škola Karlovy Vary, Krušnohorská 22/Krušnohorská 735/11, K. Vary	680/0	180	650	ne	30
Základní škola Nejdek náměstí Karla IV./náměstí Karla IV. 423, Nejdek	420/0	120	600	ne	ne
Základní škola a základní umělecká škola Karlovy Vary, Šmeralova 336/Šmeralova 336/15, K. Vary	540/0	200	600	ne	ne
Základní škola v Teplé/Školní 258, Teplá	450/0	120	350	ne	ne



Místní akční plán rozvoje vzdělávání v ORP Karlovy Vary do roku 2028
MAP Karlovarsko IV - reg. č. CZ.02.02.XX/00/23_017/0008128

Základní škola pro žáky se specifickými poruchami učení/Mozartova 7, K. Vary	60/0	24	ne	ne	ne
ZŠ a MŠ Útvina/č.p. 153, Útvina	18/24	18	50	ne	ne
ZŠ a MŠ Valeč/Podbořanská 32, Valeč	35/24	25	100	ne	ne
ZŠ a MŠ Štědrá/Štědrá 49, Štědrá	40/30	35	70	ne	ne
ZŠ a MŠ Dalovice/U Potoka 120, Dalovice	300/75	82	ne	ne	ne
ZŠ a MŠ Chyše/Na Špičáku 292, Chyše	50/35	25	200	ne	ne
ZŠ a MŠ Božičany /č.p. 76, Božičany	60/25	24	60	ne	ne
ZŠ a MŠ Kyselka/Radošov 75, Kyselka	160/65	100	200	120	ne
ZŠ a MŠ Bečov nad Teplou/Školní 152, Bečov nad Teplou	250/55	50	222	ne	ne
ZŠ a MŠ Toužim/Plzeňská 395, Toužim	65/35	24	ne	42	ne
ZŠ a MŠ Regionu Karlovarský venkov	282/110	175	380	ne	30
Waldorfská ZŠ a MŠ Wlaštovka/Modenská 150/15 K. Vary	155/24	90	ne	164	ne
ZŠ, MŠ a dětské jesle Moudrá sova s.r.o./Studentská 312/65 K. Vary	90/50	90	300	90	ne
ZŠ a MŠ při zdravotnických zařízeních/Bezručova 731/19, K. Vary	244/54	ne	ne	ne	30
ŠMP Carolina základní škola s.r.o.	113	30	ne	ne	ne
Carslbád Montessori School, základní škola, s.r.o.	20	20	ne	20	ne
Montessori základní a mateřská škola ELIPSA, o. p. s.	12/38	ne	38	ne	ne

Zdroj: <http://rejskol.msmt.cz/>, staženo 20.7.2022, staženo 31. 7. 2024, doplněno 11. 7. 2025



3.2.3 Základní umělecké školy

Základní umělecké školy vzdělávají žáky na základě vlastních školních vzdělávacích programů (ŠVP), které jsou vytvořeny na základě struktury určené Rámcovým vzdělávacím programem pro základní umělecké vzdělávání. Povinnými kapitolami ŠVP jsou zabezpečení výuky žáků se speciálními vzdělávacími potřebami a vzdělávání žáků mimořádně nadaných.

Na území ORP Karlovy Vary a města Teplá působí osm ZUŠ. Dvě se nacházejí v Karlových Varech, dvě na severu ORP (Nejdek a Nová Role) a čtyři na jihu (Bečov nad Teplou, Žlutice, Toužim a Teplá). Ve dvou případech jsou ZUŠ sloučeny dohromady se ZŠ (Žlutice a Karlovy Vary). Většina základních uměleckých škol je zřizována obcemi, pouze ZUŠ v Bečově nad Teplou má jako zřizovatele Karlovarský kraj.

Kapacity ZUŠ se liší dle umístění školy. ZUŠ v K. Varech mají největší rejstříkové kapacity (1400 žáků a 1350 žáků). Nejmenší rejstříková kapacita ZUŠ je Bečově nad Teplou (90 žáků), z mimo Karlovarských škol je největší rejstříková kapacita ZUŠ v Nejdku (220 žáků) a Nové Roli (210 žáků). Při porovnání rejstříkových kapacit a skutečného počtu žáků vychází, že základní umělecké školy na Karlovarsku mají naplněné či téměř naplněné kapacity. Mezi sledovanými školními roky 2018/2019 a 2020/2021 došlo k navýšení kapacity v ZUŠ Nová Role a ZUŠ Teplá, naopak ke snížení kapacity u obou karlovarských ZUŠ. Změny kapacit ZUŠ jsou problematické vzhledem k podmínce v Dlouhodobém záměru rozvoje vzdělávací soustavy v ČR, že navýšit kapacitu ZUŠ v Karlovarském kraji lze pouze při snížení kapacity jiné ZUŠ v Karlovarském kraji.

ZUŠ a volnočasové odpolední aktivity jsou klíčové pro udržení škol ve venkovském prostředí. Poskytují žákům prostředí pro smysluplné trávení volného času po vyučování, zajišťují kvalitní odpolední péči a umožňují rodičům věnovat se práci bez obav o své děti.

Tab. č. 25: Základní umělecké školy – kapacity

Základní umělecké školy	Kapacita dle rejstříku	Přibližný údaj o dlouhodobém počtu žáků v posledních letech
Základní škola a Základní umělecká škola Karlovy Vary	1350 (kapacita byla snížena z 1380)	1100 - 1000
Základní umělecká škola Antonína Dvořáka Karlovy Vary	1400 (kapacita byla snížena z 1430)	950 (bez dospělých, kteří kdysi byli také ve vzdělávání v ZUŠ)
Základní umělecká škola Nejdek	220	210 - 220
Základní umělecká škola Nová Role	210 (kapacita byla navýšena z 200)	210
Základní umělecká škola Teplá	110 (kapacita byla navýšena z 92)	100
Základní umělecká škola J. Labitzkého Bečov nad Teplou	90	70 - 90



Místní akční plán rozvoje vzdělávání v ORP Karlovy Vary do roku 2028
MAP Karlovarsko IV - reg. č. CZ.02.02.XX/00/23_017/0008128

Základní škola a základní umělecká škola Žlutice	160	160
Základní umělecká škola Toužim	150	140

Zdroj: <http://rejskol.msmt.cz/>, staženo 18. 8. 2021, aktualizace 20. 7. 2022, aktualizace 31. 7. 2024 a 11. 7. 2025, vlastní šetření (strukturované rozhovory s řediteli škol).

Tab. č. 26: Základní umělecké školy – obory a odloučená pracoviště

Základní umělecké školy	Součásti ZUŠ (odloučená pracoviště, pobočky)	Vyučované umělecké obory
Základní škola a Základní umělecká škola Karlovy Vary	2 budovy v K. Varech, galerie Duhová paleta v K. Varech, Sadov a Kyselka	hudební výtvarný taneční literárně-dramatický
Základní umělecká škola Antonína Dvořáka Karlovy Vary	pracoviště na více místech v K. Varech (spolupráce se 7 ZŠ), spolupráce se ZŠ v Kolové, v Dalovicích, v Otovicích apod.	hudební výtvarný taneční literárně - dramatický
Základní umělecká škola Nejdek	Nejdek	hudební výtvarný
Základní umělecká škola Nová Role	Nová Role, vč. pobočky v Novém Sedle	hudební výtvarný
Základní umělecká škola Teplá	Teplá	hudební
Základní umělecká škola J. Labitzkého Bečov nad Teplou	Bečov nad Teplou	hudební výtvarný literárně – dramatický
Základní škola a základní umělecká škola Žlutice	Žlutice, Bochov, Chyše	hudební výtvarný taneční
Základní umělecká škola Toužim	Toužim	hudební

Zdroj: rejstřík škol, <http://rejskol.msmt.cz/>, staženo 18. 8. 2021, aktualizace 20. 7. 2022, aktualizace 31.7.2024, vlastní šetření.



3.2.4 Zájmové a neformální vzdělávání

V této kapitole jsou popsány instituce a zařízení, které se zabývají prací s mládeží a jsou zřizovány státem, krajem, obcemi či svazky. Převážně bývají financovány z veřejného rozpočtu. Dále jsou zde uvedena zařízení a organizace působící na území Karlovarska v oblasti zájmového vzdělávání podporovaných jak z veřejných, tak ze soukromých zdrojů.

Střediska volného času (SVČ) a Domy dětí a mládeže (DDM) jsou školská zařízení zřizovaná převážně obcemi. I přes rozdílné názvy se jejich funkce a cíle neliší. Sídlí v každém větším městě ČR. Nabízejí volnočasové aktivity a vzdělávání široké veřejnosti, především ale dětem a mládeži. Nabídka kroužků je pestrá, jejich konkrétní složení se ale liší dle zaměření a možností jednotlivých středisek. SVČ a DDM nabízejí činnost v průběhu celého roku. Děti a mládež mohou navštěvovat různé aktivity pravidelně (kroužky, kluby, sportovní družstva, soubory) nebo se účastnit akcí a programů nárazově (akce pro veřejnost). Střediska volného času pořádají také víkendové akce, výlety a různé typy letních táborů (tábory stanové, putovní, příměstské, odborná soustředění apod.) *(Zdroj: https://www.netkatalog.cz/katalog/vzdelavani-skoly/strediska-volneho-casu/karlovy-vary/#google_vignette, staženo 18.7.2024.)*

Zájmové vzdělávání je také součástí základních škol. Hlavně pro děti mladšího školního věku nekončí účast ve škole školním vyučováním. Vzhledem k pracovnímu vytížení rodičů zůstávají děti ve škole až do odpoledních hodin. Škola pro tyto děti nabízí mimoškolní činnost.

Školní družiny jsou součástí základních škol a jsou určeny převážně pro děti 1. - 4. ročníků základní školy. Hlavním posláním je zabezpečení zájmové činnosti a odpočinku žáků. Jejich práci řídí vedoucí vychovatelka jmenovaná ředitelem školy. Přehled školních družin je uveden v kapitole o ZŠ. Školní kluby jsou převážně součástí základních škol a víceletých gymnázií a doplňují činnost družin pro starší děti na druhém stupni ZŠ (5. - 9. třída) či odpovídajících tříd na gymnáziu. Otevřené kluby nabízejí aktivity spontánní, kluby s pravidelnou činností pracují v rámci zájmových útvarů (kroužky) či pořádají příležitostné akce. V některých případech fungují i o víkendech a prázdninách. Kluby bývají většinou součástí školy. Přehled školních klubů je uveden v kapitole o ZŠ. Na Karlovarsku nejsou v rámci ZŠ školní kluby příliš časté. Jsou pouze v několika ZŠ v Karlových Varech, ve škole Regionu Karlovarského venkova a ve Žluticích. Kroužky mohou být součástí doplňkové činnosti školy, jejich každoroční nabídka je široká a mění se podle zájmu dětí i možností školy. Často se jedná o sportovní a výtvarné aktivity. Kroužky bývají součástí volnočasových aktivit jak základních, tak i středních škol. Kroužky může škola nabízet v rámci školních klubů nebo ve spolupráci s jinými zájmovými zařízeními (např. SVČ).

Střediska volného času jsou v Karlových Varech a na severu ORP (Nejdek, Nová Role, Otovice při ZŠ a MŠ Regionu Karlovarského venkova). V Karlových Varech dochází od šk. roku 2017/2018 ke změně zřizovatele SVČ z Karlovarského kraje na Statutární město Karlovy Vary. Na jihu ORP chybí ve větších sídlech, odloučené pracoviště se nachází pouze v Bochově. Střediska volného času spolupracují se školami, dobrá spolupráce je např. v Nové Roli, kde je stejný zřizovatel MŠ, ZŠ a DDM.

Ve venkovských oblastech ORP je nabídka volnočasových aktivit menší a méně dostupná než v Karlových Varech, jedná se spíše o jednotlivé činnosti založené na aktivitě jednotlivců či spolků.

Na jihu jsou volnočasové aktivity zajišťovány **prostřednictvím jiných organizací** (např. Bečovská botanická zahrada, odpolední kluby financované z dotovaných projektů, např. OPZ+ v Toužimi). V sociálně vyloučených lokalitách někteří poskytovatelé sociálních služeb nabízejí i pravidelné a občasně



Místní akční plán rozvoje vzdělávání v ORP Karlovy Vary do roku 2028
MAP Karlovarsko IV - reg. č. CZ.02.02.XX/00/23_017/0008128

aktivity pro děti, mládež i dospělé, které jsou na pomezí mezi sociální službou a volnočasovými aktivitami (resp. zdánlivě volnočasové aktivity směřují k sociálnímu začleňování).

I na dalších územích působí kromě SVČ také další organizace v oblasti využití volného času. Vzhledem k pestré nabídce obzvláště v Karlových Varech nemůže být náš seznam poskytovatelů volnočasových aktivit nikdy kompletní.

Tab. č. 27: Střediska volného času

Organizace	Zaměření
Dům dětí a mládeže Karlovy Vary	předškoláci, přírodovědné, sport, tanec, technické, výtvarné, hudební, umělecké, vzdělávací kroužky
Dům dětí a mládeže Nová Role	předškoláci, sportovní, výtvarné, taneční, přírodovědné, divadelní, fotografický, myslivecký, železniční modelář a další kroužky
Dům dětí a mládeže Nejdek (součást ZŠ Nejdek Karlovarská)	pro školáky kroužky: výtvarné, sportovní, taneční, vaření, přírodověda, aj, matematika
Stanice zájmových činností při ZŠ a MŠ Regionu Karlovarského venkova	kroužky: sportovní, hudební, taneční, výtvarné, přírodovědné, dramatický, keramický, rybářský, kreativní
Dům dětí a mládeže Bočov	předškoláci, přírodovědné, sport, tanec, technické, výtvarné, hudební, umělecké, vzdělávací kroužky

zdroj: vlastní šetření.

Jako jinde v ČR i na Karlovarsku působí mnoho knihoven nejen ve větších městech, ale i v malých obcích. Knihovny se tradičně podílejí na společenských a volnočasových aktivitách pro děti i dospělé. V malých obcích jsou spolu s dobrovolnými hasiči často jedinými organizátory těchto aktivit. V obcích, kde se nachází škola, knihovny aktivně spolupracují se školami.

Tab. č. 28: Knihovny

Krajská knihovna Karlovy Vary
Městská knihovna Karlovy Vary
Městská knihovna Nová Role
Městská knihovna Nejdek
Obecní knihovna Nové Hamry
Obecní knihovna Božičany
Obecní knihovna Děpoltovice



Místní akční plán rozvoje vzdělávání v ORP Karlovy Vary do roku 2028
MAP Karlovarsko IV - reg. č. CZ.02.02.XX/00/23_017/0008128

Obecní knihovna Vysoká Pec
Obecní knihovna Dalovice
Obecní knihovna Kyselka
Obecní knihovna Sadov
Místní knihovna Otovice
Knihovna Teplá
Městská knihovna Bochov
Městská knihovna Bečov nad Teplou
Obecní knihovna Stanovice
Obecní knihovna Mírová
Knihovna obce Andělská Hora
Obecní knihovna Pila
Obecní knihovna Štědrá
Místní knihovna Chyše
Základní knihovna v Kolové
Místní knihovna Otročín
Místní knihovna Pšov
Obecní knihovna ve Smolných Pecích
Místní knihovna Útvina
Knihovna Valeč
Knihovna Krásné Údolí
Městská knihovna Žlutice
Základní knihovna v Toužimi
Obecní knihovna Stružná
Místní knihovna Březová
Knihovna Žlutice
Základní knihovna v Krásném Údolí
Obecní knihovna v Mezirolí

Zdroj: <https://www.knihovnakv.cz/pro-knihovny/knihovny-v-regionu-p68.htm>, staženo 16.7.2024, vlastní šetření.



Spolufinancováno
Evropskou unií

MŠMT
MINISTERSTVO ŠKOLSTVÍ,
MLÁDEŽE A TĚLOVÝCHOVY



MAP
KV

Místní akční plán rozvoje vzdělávání v ORP Karlovy Vary do roku 2028
MAP Karlovarsko IV - reg. č. CZ.02.02.XX/00/23_017/0008128

Na Karlovarsku existuje **mnoho volnočasových spolků a organizací zabývajících se sportem**. Hodně z nich působí přímo v Karlových Varech, kam potom zájemci o organizovaný sport dojíždějí. V případě mladších školních žáků nebo nevhodného dopravního spojení klade dojíždění zvýšené nároky na rozpočet a organizaci času rodiny, protože rodiče musí své děti vozit auty na tyto volnočasové aktivity. Různé sportovní oddíly působí i v menších obcích, často díky nadšení konkrétního vedoucího pro daný sport, případně svou roli hrají podmínky, např. lyžování na horách, orientační běh v blízkosti lesa apod. V případě kolektivních sportů, i nejrozšířenějšího fotbalu, je problémem na malých obcích sestavení družstva daného počtu žáků v dané věkové kategorii. Sportovním aktivitám jako volnočasovému vyžití pro děti a žáky v poslední době konkurují digitální technologie. Sportovní kluby pořádají náborové akce na své aktivity, často spolupracují se školami. Kromě čistě sportovních organizací působí na Karlovarsku další aktéři ve volnočasových aktivitách, např. junák, hasiči, myslivecký spolek, ekologická sdružení (např. Kozodoj, Area Viva, Bečovská botanická zahrada apod.) Dále pak různé organizace věnující se dětem a mládeži a spolupráci se školami v oblasti památek a kultury, např. Hroznatova akademie Kláštera premonstrátů Teplá, Edukační centrum hradu a zámku Bečov, Tranquillite. Nebo v oblasti bezpečí a prevence, např. Centrum zdraví a bezpečí Karlovy Vary, městská a státní policie atd.



3.2.5 Další data o vzdělávání na Karlovarsku

Byly analyzovány další zdroje a dokumenty týkající se vzdělávání na Karlovarsku. Zejména se jedná o data zpracovávaná výzkumnou organizací PAQ Research, data z České školní inspekce a analytickou zprávu Akademie věd ČR.

Statistické údaje v oblasti vzdělávání vztažené na území obcí s rozšířenou působností jsou přehledně zpracovány v mapách a reportech **PAQ Research**. Obecně v typologii regionů je **ORP Karlovy Vary** hodnoceno jako **území předcházející neúspěchu**, tj. vzdělávací neúspěšnost vzhledem k podmínkám je zde nižší než očekávaná a výsledky testování žáků jsou odpovídající vzhledem k podmínkám. Typologie nevychází z absolutních čísel, ale z porovnání se sociálně podobnými regiony. Porovnání vstupních ukazatelů ukazuje následující tabulka. Zdroj: PAQ Research, <https://mapavzdelavani.cz/typologie-mikroregionu?orp=531>, staženo 14. 7. 2025

Tab. č. 29: Přehled ukazatelů pro ORP Karlovy Vary v rámci typologie regionů dle PAQ Research

Ukazatel	ORP Karlovy Vary	Podobná ORP (20 ORP s nejpodobnější sociální situací = kombinace destabilizující chudoby a sociálního znevýhodnění)
Nedokončování = podíl žáků, kteří nedokončili základní vzdělání	3,2 %	5,5 %
Neprospívání = podíl neprospívajících žáků v základním školství	1,9 %	2,3 %
Opakování ročníku = podíl žáků opakujících ročník v základním školství	0,6 %	0,9 %
Žáci 9. tříd v horní pětině jednotné přijímací zkoušky	14,9 %	15,5 %
Žáci 9. tříd v 1. kategorii (nejlepší) testování ČŠI z matematiky	5,8 %	10,1 %
Žáci 5. tříd v 1. kategorii (nejlepší) testování ČŠI z matematiky	14,5 %	9,1 %

Zdroj: PAQ Research, <https://mapavzdelavani.cz/typologie-mikroregionu?orp=531>, staženo 14. 7. 2025

Jak již bylo řečeno, typologie PAQ Research nepracuje s porovnáváním absolutních čísel, ale porovnává údaje za dané ORP s dvaceti ORP s nejpodobnější sociální situací, což je kombinace destabilizující chudoby a sociálního znevýhodnění.



Místní akční plán rozvoje vzdělávání v ORP Karlovy Vary do roku 2028
MAP Karlovarsko IV - reg. č. CZ.02.02.XX/00/23_017/0008128

Tab. č. 30: Přehled ukazatelů destabilizující chudoby pro ORP Karlovy Vary dle PAQ Research

Ukazatel	ORP Karlovy Vary	Průměr za ČR
Bytová nouze = podíl dětí v bytové nouzi	3,1 %	1,7 %
Rodiče v exekuci = podíl exekurovaných rodičů	14,6 %	9,9 %
Vyloučené lokality = podíl dětí žijících ve vyloučených lokalitách	1,7 %	1,1 %

Zdroj: PAQ Research, <https://mapavzdelavani.cz/socialni-problemy>, staženo 14. 7. 2025

Tab. č. 31: Přehled ukazatelů sociálního znevýhodnění pro ORP Karlovy Vary dle PAQ Research

Ukazatel	ORP Karlovy Vary	Průměr za ČR
Rodiče bez maturity = podíl rodičů s nejvyšší středoškolským vzděláváním bez maturity	43,7 %	36,6 %
Nezaměstnanost (2014)	8,9 %	8,2 %
Nezaměstnanost (2022)	4,9 %	3,6 %

Zdroj: PAQ Research, <https://mapavzdelavani.cz/socialni-problemy>, staženo 14. 7. 2025

Obr. č. 9: Typologie regionů dle PAQ Research

- předcházející neúspěchu
- výsledkově nad očekáváním
- odpovídající sociálním podmínkám
- s nadměrným neúspěchem
- výsledkově zaostávající
- celkově zaostávající

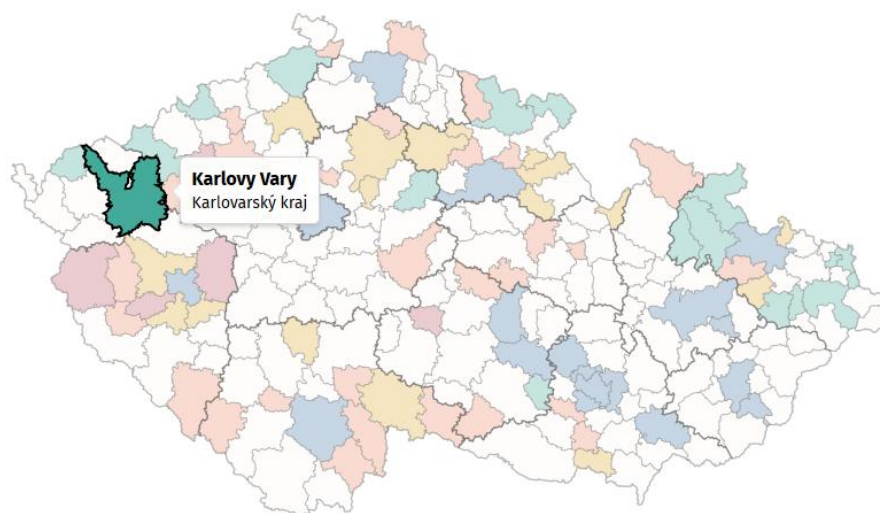

Mapa: ČÚZK (CC-BY)

Zdroj: PAQ Research, <https://mapavzdelavani.cz/typologie-mikroregionu?orp=531>, staženo 14. 7. 2025



Místní akční plán rozvoje vzdělávání v ORP Karlovy Vary do roku 2028
MAP Karlovarsko IV - reg. č. CZ.02.02.XX/00/23_017/0008128

PAQ Research zpracovává také analytické reporty pro jednotlivá ORP. Zde uvádíme výtah některých informací ze druhého aktualizovaného vydání reportu ORP Karlovy Vary – Výzvy, možnosti zlepšení a doporučení pro vzdělávání a situaci v regionu (zdroj: <https://mapavzdelavani.cz/analyticke-zpravy-pro-orp?orp=531>, staženo 14. 7. 2025).

Výtah z klíčových doporučení dle PAQ Research:

- Řešení vzdělávacího neúspěchu: spolupráce škol, zřizovatelů, poradenských, sociálních a dalších služeb.
- Podpora výsledků vzdělávání a excelence: ze strany učitelů, ředitelů i zřizovatele.
- Řešení destabilizující chudoby: exekuce, bytová nouze, sociální podpora.
- Dostupné a kvalitní předškolní vzdělávání.
- Financování škol.
- Personální zajištění.

Mezi sociálně podobná ORP, se kterými PAQ Research porovnává situaci v ORP Karlovy Vary patří: Bohumín, Česká Lípa, Český Krumlov, Jablonec nad Nisou, Jeseník, Kaplice, Krnov, Liberec, Litoměřice, Louny, Mariánské Lázně, Nový Bor, Ostrava, Ostrov, Podbořany, Rýmařov, Stříbro, Tachov, Tanvald a Vítkov.

Dále uvádíme výtah z některých údajů PAQ Research o ORP Karlovy Vary:

- Počet dětí v mateřských školách 2 475.
- Počet žáků v základních školách 7 267.
- V exekuci je 14,6 % rodičů dětí, což představuje 3 633 lidí, přičemž 12 % rodičů má více než jednu exekuci.
- V bytové nouzi je v ORP Karlovy Vary 3,1 % dětí, což je 444 dětí. Jedná se o děti v azylových domech a ubytovnách, děti v extrémně přelidněných bytech a děti v bydlení s krátkými smlouvami.
- V ORP Karlovy Vary má **16,6 % dospělých nedokončené střední vzdělání**, tj. dosáhli nejvíce základního vzdělání.
- V ORP Karlovy Vary nedokončilo ve školních letech 2018/2019 až 2022/2023 základní vzdělání v průměru 2,9 žáků, což představuje v každém školním roce průměrně 24 žáků. V průběhu let 2016/2017 až 2022/2023 došlo ke snížení procenta žáků, kteří nedokončili základní vzdělání, a to z cca 4,5 % na 2,3 %.
- Přihlášku na maturitní obor na střední škole si v ORP Karlovy Vary dává 77,1 % žáků, což je dokonce více než průměr za ČR (74,9 %).
- **Podíl žáků cizinců je v ORP Karlovy Vary 14 %**, přičemž průměr za ČR je 7,1 %. Podíl žáků azylantů z Ukrajiny je v ORP Karlovy Vary 8,6 %, průměr za ČR je 3,9 %. V ORP Karlovy Vary byl vždy vyšší podíl žáků s odlišným mateřským jazykem, ke skokovému nárůstu došlo v souvislosti s válkou na Ukrajině, tj. mezi školním rokem 2021/2022 z 6,4 % na 14,6 % ve školním roce 2022/2023.
- V ORP Karlovy Vary je **73 % škol bez psychologa nebo speciálního pedagoga**. Průměr za ČR je 60,3 % a aspirovat bychom měli k ještě nižším hodnotám.
- V ORP Karlovy Vary je poměrně **velký podíl dětí v povinné předškolní docházce v přípravné třídě, a to 23 %**. V sociálně podobných ORP to je 7,9 % a průměr za ČR je 5,7 %.



Místní akční plán rozvoje vzdělávání v ORP Karlovy Vary do roku 2028
MAP Karlovarsko IV - reg. č. CZ.02.02.XX/00/23_017/0008128

- Odklady **povinné školní docházky jsou v ORP Karlovy Vary (32 %) větší** než průměrně v ČR (24,3 %) i sociálně podobných ORP (27,1 %). V průběhu školních let 2017/2018 až 2022/2023 došlo k nárůstu podílu odkladů povinné školní docházky z cca 21 % na 32 % v ORP Karlovy Vary.
- V ORP Karlovy Vary je 19,6 % žáků s přiznanými speciálními vzdělávacími potřebami a na ně napojenou podporou. Od školního roku 2017/2018 došlo k nárůstu tohoto ukazatele v ORP Karlovy Vary z cca 15 % na 19,6 %. Průměr za ČR je 14,6 %.
- V ORP Karlovy Vary je 5,3 % žáků s přiznanými speciálními vzdělávacími potřebami z důvodu odlišného kulturního prostředí nebo jiných životních podmínek a na ně napojenou podporou. Průměr za ČR je pouze 1,9 %, ovšem v sociálně podobných ORP je to podobné jako v ORP Karlovy Vary, a to 5,7 %. Meziročně došlo v ORP Karlovy Vary k nárůstu tohoto ukazatele z hodnoty 3,1 % ve školním roce 2017/2018 na cca 5,5 % v dalších školních letech a stav setrvává.
- V ORP Karlovy Vary je 5,2 % žáků ve speciálních třídách, průměr za ČR je 2,7 % a pro sociálně podobná ORP je to 3,9 %.
- Odchody na víceletá gymnázia jsou v ORP Karlovy Vary (9,9 %) na podobné výši jako pro sociálně podobná ORP (10,1 %) a jako je průměr ČR (9,0 %).
- **V ORP Karlovy Vary je 22,4 % vyučovacích hodin v základním vzdělávání vyučováno nekvalifikovanými učiteli**, tj. podíl pedagogických pracovníků, kteří nespĺňují požadované vzdělání dle zákona o pedagogických pracovnících. V sociálně podobných ORP Je to jen 11,4 % a průměr za ČR je 9,7 %. Mezi školními roky 2021/2018 až 2023/2024 dochází k nárůstu hodnoty tohoto ukazatele z 16,1 % na 22,4 %.

zdroj: <https://mapavzdelavani.cz/analyticke-zpravy-pro-orp?orp=531>, staženo 14. 7. 2025

Podívejme se ještě na některé ukazatele v souvislosti s **financováním školství**, které jsou dostupné na webu v prohlížečce regionální dat **DataPAQ od PAQ Research**. Pro ORP Karlovy Vary je zde uvedeno ohledně financování od obcí na žáka základní školy pro rok 2022 číslo 11 945 Kč, přičemž průměr za Karlovarský kraj je 13 462 Kč. Pro zajímavost uvedme, že v ORP Kraslice je to 21 991 Kč. PAQ Research uvádí, že údaj byl získán takto: „Započetli jsme výdaje do oblastí "3113 Základní školy", "3117 První stupeň základních škol", "3119 Ostatní záležitosti základního vzdělávání", „3118 Druhý stupeň základních škol". V těchto oblastech pak započítáváme položku "5331 Neinvestiční transfery zřízeným příspěvkovým organizacím" a případně odčítáme "2122 Odvody příspěvkových organizací". (zdroj: <https://www.datapaq.cz/?g=kraj>, staženo 14. 7. 2025)

Česká školní inspekce vydala souhrnnou publikaci „České školství v mapách. Prostorová analýza podmínek, průběhu a výsledků předškolního, základního a středního vzdělávání“ (zdroj: <https://www.csicr.cz/cz/Aktuality/Ceske-skolstvi-v-mapach>, staženo 2. 9. 2022). **Karlovarský kraj** je v této publikaci **spolu s Ústeckým krajem** často zmiňován v souvislosti se **zhoršeným přístupem žáků ke kvalitnímu vzdělání a horších výsledcích** v mezinárodních srovnáních, než je tomu ve zbytku ČR. Právě v těchto dvou krajích je také **největší nedostatek kvalifikovaných a aprobovaných pedagogů**.

V dalších odstavcích dokumentu MAP uvádíme některé důležité poznatky této publikace ČŠI, kde je zmiňován Karlovarský kraj nebo okres Karlovy Vary.



Místní akční plán rozvoje vzdělávání v ORP Karlovy Vary do roku 2028
MAP Karlovarsko IV - reg. č. CZ.02.02.XX/00/23_017/0008128

„Za nedostatkem učitelů v některých regionech mohou být i tzv. měkké postoje. V Ústeckém, Karlovarském a Středočeském kraji pravděpodobně učitelé vnímají svoji prestiž a společenskou odpovědnost nejméně, rovněž si myslí, že jejich profese nemá vliv na politiku a celospolečenské otázky. Zjištění podporují i alternativní výzkumy CVVM, kdy i společnost hodnotí v těchto krajích profesí učitele jako méně prestižní než v jiných krajích. V tomto se tito učitelé liší od kolegů z jižních Čech, Vysočiny a obecně moravských krajů.“ (zdroj: <https://www.csicr.cz/cz/Aktuality/Ceske-skolstvi-v-mapach>, staženo 2. 9. 2022).

„K porušování povinnosti přihlásit dítě k předškolnímu vzdělávání dochází nejčastěji v Karlovarském, Ústeckém a Středočeském kraji. Zároveň zpráva podotýká, že nedošlo k významnému navýšení pětiletých dětí v MŠ, ke kterému legislativní úprava povinného předškolního vzdělávání směřovala. Jako hlavní důvod byla uvedena již předešlá vysoká účast pětiletých dětí v MŠ před zavedením této změny v legislativě. Obecně tak tato legislativní úprava nepřinesla, dle zprávy, očekávané výsledky, a to dostat děti ze sociálně a ekonomicky znevýhodněných rodin do MŠ. Právě pro ně by ale bylo předškolní vzdělávání nejprínosnější, jelikož by zvýšilo jejich šanci na školní úspěch. Zároveň výše uvedená zpráva podotýká, že nová úprava legislativy neupřesňuje postup při ověřování výsledků individuálního vzdělávání. MŠ tak nemohou podávat rodičům adekvátní zpětnou vazbu, tím pádem není zajištěna potřebná podpora dětí v tomto režimu vzdělávání. Pozitivním efektem zmiňovaným ve zprávě je, že danou úpravou legislativy nedošlo k negativním dopadům na personální podmínky mateřských škol.“ (zdroj: <https://www.csicr.cz/cz/Aktuality/Ceske-skolstvi-v-mapach>, staženo 2. 9. 2022).

Následující mapa se týká **dostupnosti předškolního vzdělávání** ukazuje červenou barvou ty okresy, kde je počet dětí na MŠ vyšší, než je medián daného ORP. Index je agregován pro účely analýzy na úroveň okresů a ukazuje, že problém s dostupností předškolního vzdělávání mají okresy Ústeckého, Karlovarského, Plzeňského a Jihočeského kraje a okresy Opava a Nový Jičín v kraji Moravskoslezském. Horší dostupnost je také v okresech v okolí hl. města Prahy ve Středočeském kraji. Vyšší dostupnost předškolního vzdělávání je dle analytiků jedním z faktorů vedoucích k vyšší kvalitě života.

Obr. č. 10: Indikátor, že v obci není MŠ nebo je počet dětí na MŠ v ORP vyšší než medián

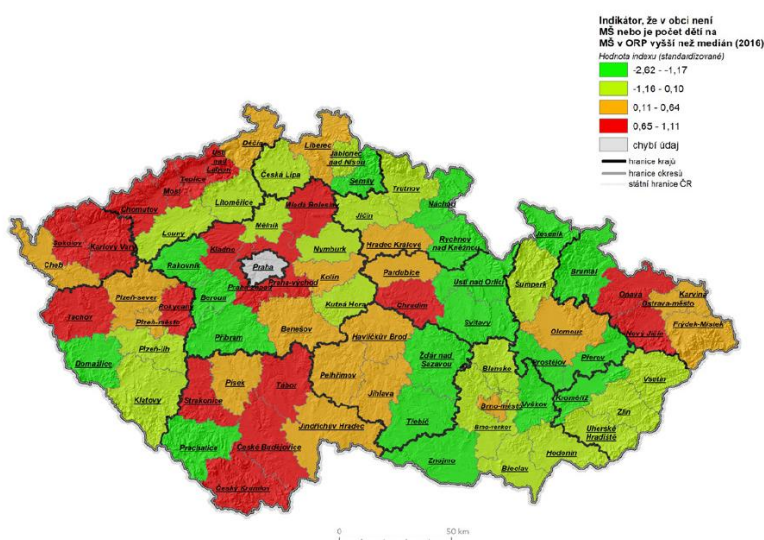

zdroj: <https://www.csicr.cz/cz/Aktuality/Ceske-skolstvi-v-mapach>, staženo 2. 9. 2022



Místní akční plán rozvoje vzdělávání v ORP Karlovy Vary do roku 2028
MAP Karlovarsko IV - reg. č. CZ.02.02.XX/00/23_017/0008128

„V okresech Karlovarského kraje, na Šumavě a v oblasti Jeseníků není v porovnání například se Středočeským krajem a Prahou kapacita MŠ tolik naplněna a zároveň je v těchto regionech mnohem vyšší úspěšnost rodičů v žádosti o přijetí jejich dítěte do MŠ. Jako problematické oblasti, kde je nízká úspěšnost přijetí dítěte, se ukazují zejména velká města a částečně jejich okolí.“ (zdroj: <https://www.csicr.cz/cz/Aktuality/Ceske-skolstvi-v-mapach>, staženo 2. 9. 2022).

Nedostatek pedagogických pracovníků v mateřských školách na Karlovarsku je patrný z mnoho ukazatelů, které jsou dostupné v publikaci ČŠI, např. celkový počet hodin v MŠ, které je potřeba obsadit, akutní nedostatek hodin nutných k obsazení, nízké podíly pedagogů MŠ s vysokoškolským vzděláním.

„**Praha, Karlovarský kraj a kraj Ústecký s Moravskoslezským mají podíl dětí v MŠ v porovnání s ostatními kraji nejnižší.** Proč tomu tak je, může vysvětlit následující model 2. Opět se ukazuje, že **socioekonomické faktory jsou klíčové. Míra exekucí se zde ukazuje jako nejdůležitější prediktor nízké návštěvnosti MŠ v daném okrese.** Tímto problémem jsou zasaženy nejvíce právě oblasti jako kraj Ústecký, Karlovarský a Praha. Vyšší podíly pětiletých dětí v přípravných třídách lze pozorovat ve strukturálně postižených regionech, zejm. Karlovarském a Ústeckém kraji, ale také ve větších městech s vyššími podíly romských obyvatel (Brno a Ostrava) a na periferiích krajů či v okresech, kde se všeobecně vyskytují problémy sociálního charakteru (např. okres Přerov).“

U základních škol vykazuje okres Karlovy Vary nízký stupeň hodnocení v kritériích ČŠI: hodina měla spád, byla dobře organizačně promyšlena a realizována, alespoň někteří žáci zhodnotili s učitelem proběhlou hodinu, žáci samostatně „objevovali“ nové poznatky, zařazeny aktivity posilující sebepojetí a sebevědomí žáků, i žáci se slabšími znalostmi zažili při hodině úspěch, ve vztahu k učiteli a mezi žáky panovala v průběhu hodiny příjemná atmosféra, hodina působila na žáky jednotvárně, index vnímání prostředí učitelem, index vztahů s žáky.

Největší podíl nekvalifikovaných učitelů na základních školách je dle publikace ČŠI v Karlovarském, Ústeckém a Středočeském kraji.

„**Nedostatek kvalifikovaných učitelů** má patrně dvě příčiny, obě ale vycházejí ze socioekonomických faktorů. V případě Karlovarského a Ústeckého kraje se jedná o **sociálně znevýhodněné regiony, kde není vysoká motivace pro profesi pedagoga.** I přes snahu některých zřizovatelů o náborové příspěvky, benefity v podobě obecních bytů atd. se nedaří nalákat nové učitele. V případě Středočeského kraje a okolí hl. m. Prahy se jedná o problém, kdy nestačí kapacity škol vzhledem k demografickému vývoji v těchto okresech. Jedná se o suburbánní oblast, kam se stěhují noví obyvatelé, což vytváří tlak na veřejné služby. Možným dalším faktorem je konkurence dalších a lépe placených povolání, kdy absolvent pedagogických oborů získá práci mimo svůj obor. Tento faktor může hrát roli v příhraničních regionech Ústeckého a Karlovarského kraje, kde nekvalifikovaní pracující dojíždějí za prací do sousedních německých spolkových zemí, kde je vyšší hladina mezd. To může dále souviset s tím, že je zde **nejnižší vnímání prestiže povolání učitele.**“ (zdroj: <https://www.csicr.cz/cz/Aktuality/Ceske-skolstvi-v-mapach>, staženo 2. 9. 2022)



Místní akční plán rozvoje vzdělávání v ORP Karlovy Vary do roku 2028
MAP Karlovarsko IV - reg. č. CZ.02.02.XX/00/23_017/0008128

Obr. č. 11: Podíl učitelů jen se středoškolským vzděláním

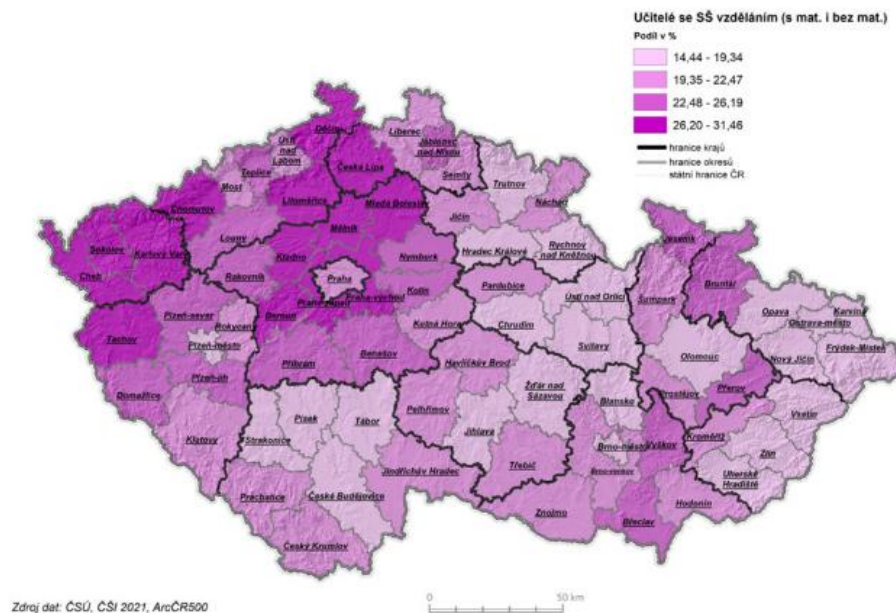

zdroj: <https://www.csicr.cz/cz/Aktuality/Ceske-skolstvi-v-mapach>, staženo 2. 9. 2022

Obr. č. 12: Podíl učitelů bez pedagogického vzdělání

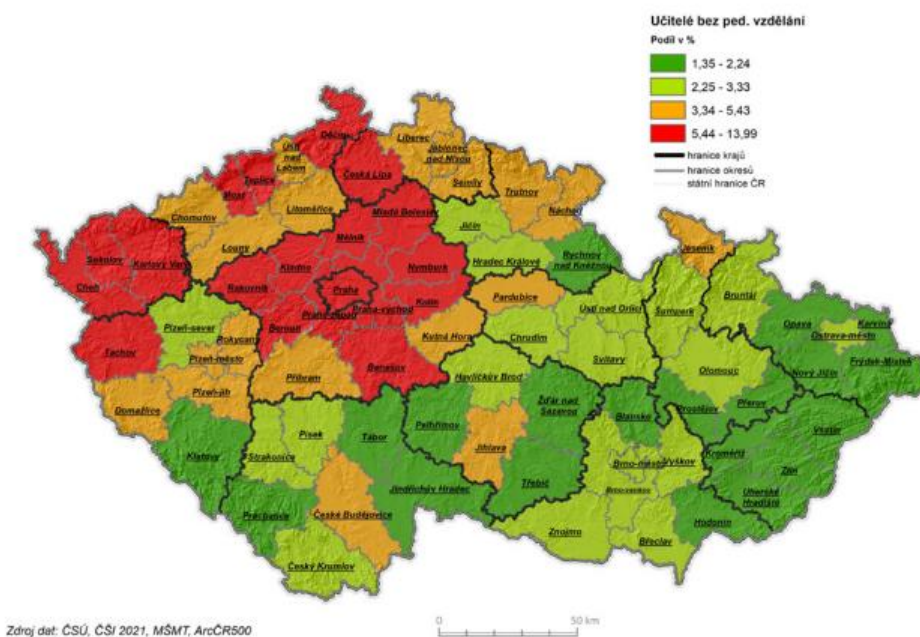

zdroj: <https://www.csicr.cz/cz/Aktuality/Ceske-skolstvi-v-mapach>, staženo 2. 9. 2022



Místní akční plán rozvoje vzdělávání v ORP Karlovy Vary do roku 2028
MAP Karlovarsko IV - reg. č. CZ.02.02.XX/00/23_017/0008128

Obr. č. 13: Neaprobované odučené hodiny na 2. stupni ZŠ

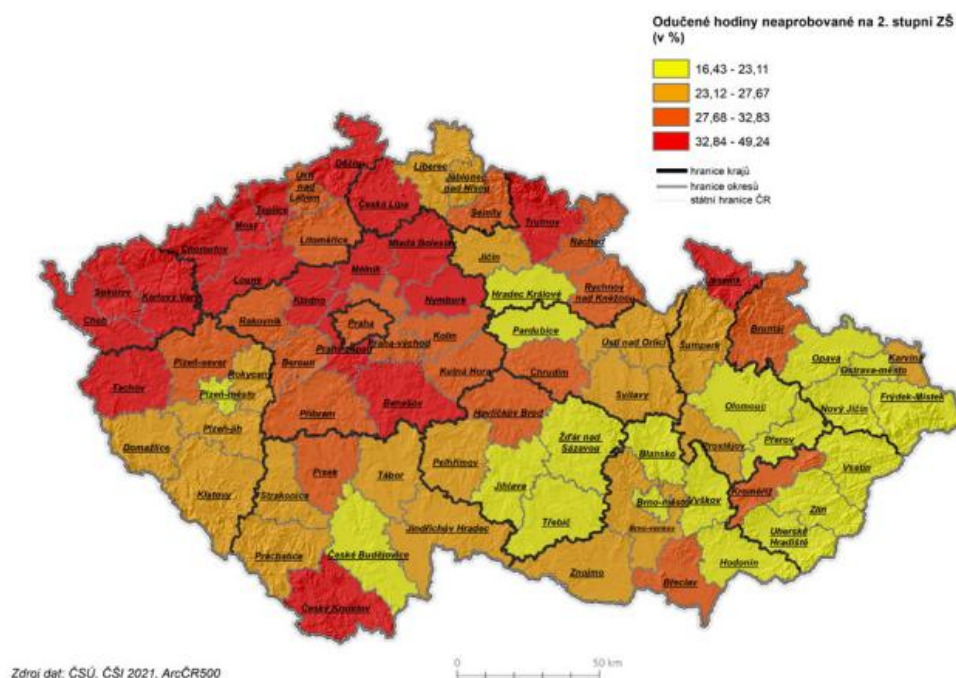

zdroj: <https://www.csicr.cz/cz/Aktuality/Ceske-skolstvi-v-mapach>, staženo 2. 9. 2022

Dalším materiálem, z něhož čerpáme údaje v této kapitole, je výzkumná zpráva „Kdo musí jít z kola ven? Sociální a prostorové faktory volby střední školy a dokončení středního vzdělávání v Karlovarském kraji“. Zpráva byla zpracována Sociologickým ústavem Akademie věd ČR v roce 2024. Výzkumná zpráva je dostupná na webu: <https://www.soc.cas.cz/cz/publikace/kdo-musi-jit-z-kola-ven-ocialni-a-prostorove-faktory-volby-stredni-skoly-a-dokonceni-stredniho-vzdelani-v-karlovarskem-kraji>

Tato výzkumná zpráva se zabývá problematikou výběru středoškolského oboru u žáků v Karlovarském kraji a zkoumá faktory, které zvyšují riziko, že žák studium předčasně ukončí. Autoři se zabývají tím, jak volba středoškolského oboru v Karlovarském kraji je ovlivněna rodinným zázemím a místem bydliště žáků.

Ve zpráva se ukazuje, že žáci pocházející z méně vzdělaného rodinného prostředí volí méně studijně náročné, zpravidla nematuritní obory. Ukazuje se, že záleží i na místě bydliště žáků. Bydlení ve špatně dostupných obcích snižuje šance studovat na gymnáziích. Riziko předčasného ukončení studia je rozloženo mezi žáky velmi nerovnoměrně a nejsilněji mu čelí žáci z chudého, sociálně znevýhodněného prostředí. Značnou nerovnost vnáší mezi žáky i to, že riziko předčasného ukončení studia se výrazně liší v různých školách v kraji. (zdroj: AV ČR: Kdo musí jít z kola ven? Sociální a prostorové faktory volby střední školy a dokončení středního vzdělávání v Karlovarském kraji. <https://www.soc.cas.cz/cz/publikace/kdo-musi-jit-z-kola-ven-ocialni-a-prostorove-faktory-volby-stredni-skoly-a-dokonceni-stredniho-vzdelani-v-karlovarskem-kraji>, staženo 14. 7. 2025)



Místní akční plán rozvoje vzdělávání v ORP Karlovy Vary do roku 2028
MAP Karlovarsko IV - reg. č. CZ.02.02.XX/00/23_017/0008128

Obr. č. 14: Průměrná časová dostupnost ke středním školám hromadnou dopravou

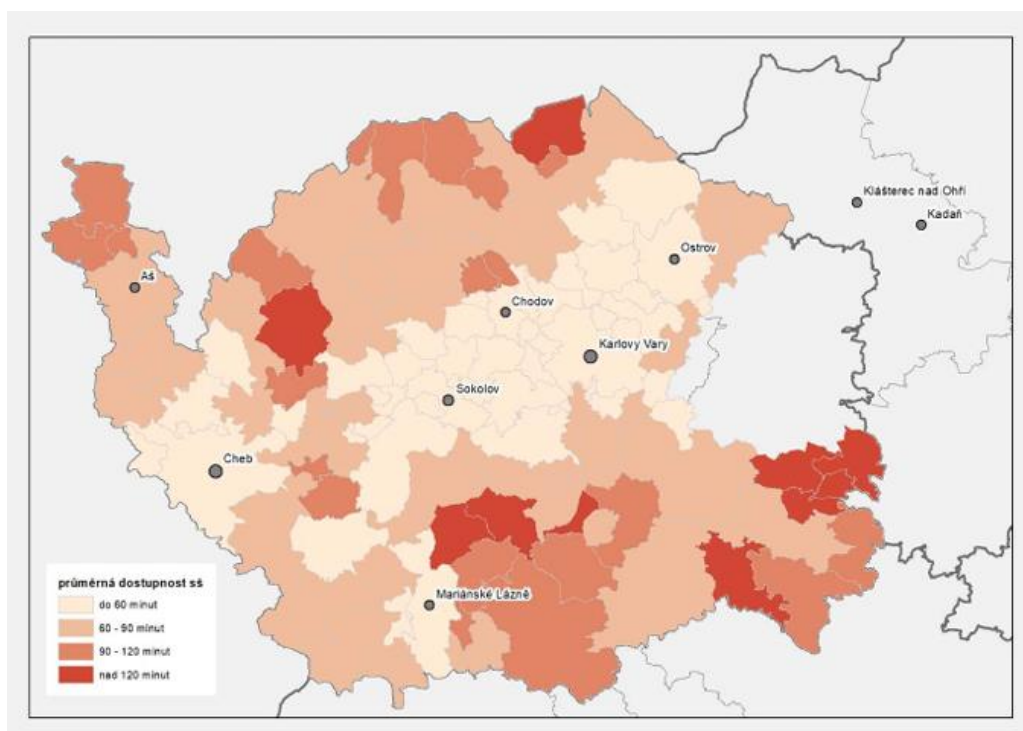

Zdroj: AV ČR: Kdo musí jít z kola ven? Sociální a prostorové faktory volby střední školy a dokončení středního vzdělávání v Karlovarském kraji. <https://www.soc.cas.cz/cz/publikace/kdo-musi-jit-z-kola-ven-ocialni-a-prostorove-faktory-volby-stredni-skoly-a-dokonceni-stredniho-vzdelani-v-karlovarskem-kraji>, staženo 14. 7. 2025

Některá data z výzkumné zprávy:

- Dívky volí častěji studium zakončené maturitou a jsou nadreprezentovány na gymnáziích i na odborných maturitních oborech typu M. Naopak chlapci volí častěji než dívky učební obor bez maturity (E a H). Dohromady 70 % dívek volilo po základní škole maturitní oboru, u chlapců je to 52 %. Cizinci volí středoškolské obory specifickým způsobem, 37 % cizinců nastupuje na gymnázium (ve srovnání s 16 % Čechů), dohromady 74 % cizinců volí maturitní obory (oproti 60 % Čechů).
- Předpoklad o souvislosti mezi vzdělaností úrovní obce a volbou středoškolských oborů se potvrdil v datech. Z obcí s nejvyšším vzděláním obyvatel odchází na gymnázium 24 % žáků, zatímco z obcí s nejnižším vzděláním obyvatel jen 7 %. Obráceně je to s volbou nematuritních oborů.
- Míra chudoby vyjádřená indexem sociální exkluze naopak s volbou středoškolských oborů nijak výrazně nesouvisí.
- Mezi dostupností do škol a typem zvoleného středoškolského oboru existuje jasná souvislost. V obcích s nejlepší dostupností volí nadprůměrný počet žáků gymnázia, naopak málo žáků nematuritní obory. Se zhoršující se dostupností pak podíl žáků odcházejících na gymnázia klesá až cca k 6 %, zatímco podíl žáků volících nematuritní obory roste cca na 55 %. Efekt dostupnosti je ovšem slabší než efekt vzdělanostní struktury.



Místní akční plán rozvoje vzdělávání v ORP Karlovy Vary do roku 2028
MAP Karlovarsko IV - reg. č. CZ.02.02.XX/00/23_017/0008128

- Z velkého množství studijních míst na osmiletých gymnáziích v Karlovarském kraji profitují především žáci bydlící ve velkých městech kraje a jejich okolí. Naopak žáci z odlehlých částí kraje jsou v nevýhodě. Autoři výzkumné zprávy uvádějí jako možný důvod, že dlouhé a komplikované dojíždění by bylo pro žáky v době nástupu na osmileté gymnázium příliš náročné. Snížení prostorového znevýhodnění by bylo možné dosáhnout transformací gymnaziálního vzdělávání tak, aby kraj nabízel větší počet míst ve čtyřletém oboru a místo v osmiletém oboru gymnázia.
- Mimo Karlovarský kraj odchází žáci studovat na střední školy nejčastěji do Plzeňského kraje.
- Volba typu střední školy dle vzdělání rodičů je v Karlovarském kraji podobná jako celkově za ČR. Obecně lze říct, že na gymnáziích dominují žáci z rodin, v nichž má aspoň jeden rodič vysokoškolské vzdělání, v ČR je to 62 %, v rámci Karlovarského kraje 48 %. Žáků z rodin, v nichž ani jeden rodič nemá maturitu, na gymnázium nastupuje pouze 7 % žáků v rámci ČR, ale 13 % v rámci Karlovarského kraje.
- Z hlediska předčasných odchodů ze vzdělávání jsou nejvíce rizikové učební obory. V Karlovarském kraji 29 % u oboru E, 15 % u oboru H. Maturitních oborů je to 8 % u úplného středního odborného vzdělání s maturitou a výcvikem (L) a 5 % u úplného středního oboru s maturitou (M), u gymnázia (K) jen 1 %.
- Sociální znevýhodnění v podobě chudoby a sociálního vyloučení má na svědomí mnohem více případů předčasného ukončení studia na střední škole než špatná dopravní dostupnost. I přesto autoři výzkumné zprávy uvádějí, že je důležité, aby kraj usiloval o zajištění kvalitní dopravní dostupnosti do škol i z periferních lokalit.
- Existují rozdíly mezi středními školami v Karlovarském kraji ohledně podílu žáků, kteří předčasně opouštějí daný obor. Autoři výzkumné zprávy k tomu říkají, že žáci si vybrali stejný obor, ale nestojí na stejné startovní čáře, neboť záleží nejen na jejich pílí a zázemí, ale také na tom, jakou konkrétní školu si vybrali. Autoři výzkumné zprávy uvádějí, že tyto rozdíly by si zasloužily hlubší prozkoumání a snahu o jejich redukci.

Zdroj: AV ČR: Kdo musí jít z kola ven? Sociální a prostorové faktory volby střední školy a dokončení středního vzdělávání v Karlovarském kraji. <https://www.soc.cas.cz/cz/publikace/kdo-musi-jit-z-kola-ven-ocialni-a-prostorove-faktory-volby-stredni-skoly-a-dokonceni-stredniho-vzdelani-v-karlovarskem-kraji>, staženo 14. 7. 2025



Místní akční plán rozvoje vzdělávání v ORP Karlovy Vary do roku 2028
MAP Karlovarsko IV - reg. č. CZ.02.02.XX/00/23_017/0008128

Tab. č. 32: Rozdíl v míře předčasného ukončování oborů na různých středních školách v Karlovarském kraji

Rozptyl míry předčasného ukončování jednotlivých oborů na různých školách v Karlovarském kraji – vybrané obory			
		Škola s nejnižším předčasným ukončováním	Škola s nejvyšším předčasným ukončováním
		% předčasně ukončujících každý rok	
Maturitní obory	Autotronik	3	8
	Informační technologie	3	14
	Obchodní akademie	1	20
	Stavebnictví	7	17
	Strojírenství	3	11
	Veřejnosprávní činnost	4	15
Nematuritní obory	Instalatér	14	21
	Kadeřník	9	18
	Kuchař - číšník	15	25
	Mechanik opravář motorových vozidel	12	19
	Prodavač	22	34
	Zedník	22	32

Pozn. autorů výzkumné zprávy: Zdroj: data ze školních matrik MŠMT. Do tabulky jsou zařazeny pouze ty kombinace škol a oborů, pro které je v období 2011 – 2023 k dispozici minimálně 100 záznamů.

Zdroj: AV ČR: Kdo musí jít z kola ven? Sociální a prostorové faktory volby střední školy a dokončení středního vzdělávání v Karlovarském kraji. <https://www.soc.cas.cz/cz/publikace/kdo-musi-jit-z-kola-ven-ocialni-a-prostorove-faktory-volby-stredni-skoly-a-dokonceni-stredniho-vzdelani-v-karlovarskem-kraji>, staženo 14. 7. 2025



4 Analytická část – specifická část

Specifická část analýzy navazuje na obecnou, ovšem více se věnuje a podrobněji rozpracovává specifika vázaná k projektu MAP Karlovarsko IV. Specifická část analýzy obsahuje výstupy z činnosti pracovních skupin projektu a souhrn výstupů z podaktivity škol v plánování. Jsou zde uvedeny tedy výsledky přímé práce s cílovými skupinami projektu MAP Karlovarsko IV a zjištění z vlastních plánovacích činností. Zakomponovány jsou rovněž výstupy předchozích tří projektů místního akčního plánování na Karlovarsku v OP VVV. Aktuální projekt MAP Karlovarsko IV probíhá od 1. 1. 2024 do 31. 12. 2025 v rámci OP JAK.

4.1 Témata MAP

V rámci pracovních skupin projektu byla podrobně analyzována témata uvedená v tabulce.

Tab. č. 33: Povinná témata řešená v projektu MAP Karlovarsko IV

Téma	Pracovní skupina
Podpora moderních didaktických forem vedoucích k rozvoji klíčových kompetencí	Pracovní skupina pro podporu moderních didaktických forem vedoucích k rozvoji klíčových kompetencí Pracovní skupina pro financování
Rozvoj potenciálu každého žáka, zejména žáků se sociální a jiným znevýhodněním	Pracovní skupina pro rovné příležitosti Pracovní skupina pro financování
Podpora pedagogických a didaktických kompetencí pracovníků ve vzdělávání a podpora managementu třídních kolektivů	Pracovní skupina pro podporu moderních didaktických forem vedoucích k rozvoji klíčových kompetencí Pracovní skupina pro financování

Pro povinná témata byly zpracovány SWOT analýzy a analýzy problémů, příčin problémů a potřeb. Povinná témata byla rovněž řešena v rámci podaktivity podpora škol v plánování.

Pro další potřeby zpracování místního akčního plánu byly definovány prioritní oblasti, které byly dále rozpracovány do cílů, jež budou postupně naplněny aktivitami uvedenými v akčním plánu. Tyto priority a cíle vycházejí ze zjištění v analytické části, problémových oblastí a klíčových problémů.



Místní akční plán rozvoje vzdělávání v ORP Karlovy Vary do roku 2028
MAP Karlovarsko IV - reg. č. CZ.02.02.XX/00/23_017/0008128

Obr. č. 15: Fotografie z jednání pracovní skupiny



Zdroj: foto vlastní.

4.2 Zapojení cílových skupin

Projekt MAP Karlovarsko IV (stejně jako předchozí projekty MAP, které probíhaly v předchozích letech) využívá **metod komunitního projednávání ve spojení s expertním zpracováním**.

Kromě klíčové aktivity řízení projektu jsou součástí MAP v letech 2024 a 2025 tyto činnosti:

- Plánování do roku 2028: participativní plánování a využití dat.
- Implementace akčních plánů na roky 2024 a 2025: konkrétní vzdělávací aktivity.
- Evaluace.

Použití metody komunitního projednávání pro oblast základního školství a výchovu a vzdělávání dětí a žáků bylo díky místním akčním plánům používaným nástrojem od roku 2016, šlo o využití spíše neúředního a neformálního charakteru setkávání. Cílem místního akčního plánování nebylo vytvářet paralelně vlastní analýzy, které jsou dostupné, jedná se například o analytické výstupy PAQ Research a tematické zprávy České školní inspekce. V programovém období 2021–2027 je realizován individuální projekt systémový Datově-analytická podpora pro hodnocení a řízení vzdělávací soustavy v ČR. V místním akčním plánování byli aktéři seznamováni s výstupy výše uvedených analýz a zároveň probíhalo komunitní projednávání. Ve výsledku se tak potká to, **co „říkají aktéři“ a to, co „říkají data“**. Syntézou vznikl dokument Místní akční plán rozvoje vzdělávání do roku 2028, vč. vize, definice klíčových problémů, priorit, opatření a cílů. V návaznosti na to pak vznikaly akční plány na školní roky 2025/2026, 2026/2027 a 2027/2028. Součástí realizace projektu MAP Karlovarsko IV byla také implementace akčních plánů na roky 2024 a 2025, které byly připraveny v předchozí etapě akčního plánování. Zároveň v MAP Karlovarsko IV probíhala on-going evaluace.



Místní akční plán rozvoje vzdělávání v ORP Karlovy Vary do roku 2028
MAP Karlovarsko IV - reg. č. CZ.02.02.XX/00/23_017/0008128

Komunikační nástroje byly:

- hromadné e-maily dle adresáře (informace o projektu, pozvánky),
- osobní a telefonická komunikace se zástupci jednotlivých škol, zřizovatelů a dalších aktérů,
- zveřejňování informací (aktuality, pozvánky, zápisy) na webu a facebookovém profilu projektu,
- zveřejňování aktualit a zajímavostí z oblasti výchovy a vzdělávání na facebookovém profilu projektu,
- zveřejňování souhrnných informací o projektu v místních zpravodajích,
- prezentování vybraných aktivit projektu a informací o projektu při vhodných příležitostech, např. valná hromada partnerů MAS.

Komunikační plán popisoval způsob oslovení a zapojení všech cílových skupin projektu:

- Vedení škol a školských zařízení a zřizovatelé.
- Děti a žáci.
- Děti a žáci z marginalizovaných skupin jako jsou například Romové, nebo děti a žáci ze sociálně znevýhodněného prostředí či ohrožení školním neúspěchem.
- Pedagogičtí a nepedagogičtí pracovníci.
- Pracovníci veřejné správy a subjektů zřízených veřejnou správou.
- Pracovníci školských poradenských zařízení.
- Rodiče dětí a žáků (případně zákonní zástupci).
- Ostatní aktéři v oblasti vzdělávání.
- Široká veřejnost.

Vedení škol a školských zařízení a zřizovatelé: Zástupci této cílové skupiny se mohli zapojit do pracovních skupin, měli zástupce v Řídícím výboru a mohli se účastnit tematických setkání. Přínosem pro cílovou skupinu bylo vzájemné setkávání, sdílení zkušeností, plánování konkrétních aktivit v dalších akčních plánech a získání nových znalostí a dovedností (implementační aktivity). Pro vedení škol byla určena implementační aktivita osobnostní rozvoj, komunikačních a manažerských dovedností. Zapojit se mohli i do dalších implementačních aktivit. Vedení škol bylo rovněž zapojeno do podaktivity podpora škol v plánování. Aktivní zástupce cílových skupin vedení škol motivoval přínos plynoucí z implementačních aktivit (znalosti a dovednosti) a vzájemné sdílení, získané poznatky mohlo vedení škol aplikovat do praxe ve svých školách. Implementační aktivity byly koncipovány jako dlouhodobé a založené na sdílení, je tedy šance na větší dopad než při jednorázových seminářích. Přínosem podpory škol v plánování byla pomoc s plánováním a prioritami rozvoje školy, zároveň pro MAP získání informací potřebných k plánování akčních plánů na další roky. Na potřeby vedení škol reagoval pomocí implementační aktivity sdílený koordinátor přípravy aktivit, kdy jedním z klíčových problémů regionu je nedostatečný leadership a malé využívání dotačních možností a malá vlastní aktivita. V cílové skupině vedení škol byli do projektu zapojeni zástupci všech škol, tj. 59 RED IZO. Komunikace byla hlavně osobní (koordinátoři jednotlivých území), e-mailová a telefonická. Rizikem zapojení vedení škol bylo přetížení a další krizové situace jako byl covid a příchod uprchlíků. Opatřením na eliminaci rizik bylo nezatěžování vedení škol administrativou danou projektem MAP, osobní komunikace a realizace implementačních aktivit vycházejících z potřeb škol. Cílová skupina zřizovatelé škol není obecně tak aktivní jako vedení škol, zástupci zřizovatelů se účastnili pracovních skupin financování a Řídícího výboru, příp. některých tematických setkání. Zřizovatelů bylo v rámci zapojených škol 28 (vč.



Místní akční plán rozvoje vzdělávání v ORP Karlovy Vary do roku 2028
MAP Karlovarsko IV - reg. č. CZ.02.02.XX/00/23_017/0008128

soukromých), větší aktivita v platformách byla u cca 5 zřizovatelů. Komunikace se zřizovateli byla hlavně osobní (koordinátoři dílčích území). Rizikem byl zájem zřizovatelů jen o investice. Zřizovatelé díky realizaci projektu MAP získávali konkrétní a ucelené informace o možnostech dotací pro školy.

Děti a žáci: Jednalo se o děti a žáky na MŠ a ZŠ, tj. věková skupina do 15 let. Přínosem pro tuto cílovou bylo pokračování aktivit k vytvoření motivující kultury na školách zaměřené na max. úspěch každého žáka. S přímým zapojením dětí a žáků byla zkušenost z 2. fáze akčního plánování (implementační projekt v letech 2018 – 2021). Děti a žáci měli z projektu přínos přeneseně prostřednictvím učitelů, kteří se zapojovali do vzdělávacích aktivit. Dále přínosem projektu bylo vytváření motivujícího prostředí na školách, přenos moderních poznatků v metodách a formách na školy. Z toho měli prospěch děti a žáci. Přímou byli děti a žáci zapojeni do některých aktivit v rámci implementace MAP, např. regionální identita, řemesla v MŠ, rozvoj komunikačních dovedností v cizích jazycích. Na území je dle krajských statistik kolem 8 tis. žáků v ZŠ a 3 500 dětí v MŠ. Nebyli zapojeni žáci (děti) všichni, ale dle počtu aktivit v projektu (akční plány) a dle zájmu škol. Zapojení dětí a žáků bylo uvažováno v řádu stovek, a to hlavně do aktivit implementace. Oslovení cílové skupiny bylo prostřednictvím ředitelů škol a učitelů. Starší žáci si o aktivitách projektu mohli sami přečíst v článcích v místních zpravodajích, webu projektu a sledovat facebookový profil projektu.

Děti a žáci z marginalizovaných skupin jako jsou například Romové, nebo děti a žáci ze sociálně znevýhodněného prostředí či ohrožení školním neúspěchem: Jednalo se o podskupinu cílové skupiny děti a žáci. Přínosem pro cílovou skupinu bylo zlepšení přístupu ke kvalitnímu vzdělání, snížení předčasných odchodů ze vzdělávání a podpora ze strany škol pro tyto žáky. Nepřímou byli tito žáci podpořeni díky aktivitám MAP v oblasti rovných příležitostí (pracovní skupina a implementační aktivity jako je propojování a síťování v oblasti společného vzdělávání, rozvoj dovedností v práci s třídním kolektivem). V předchozích fázích akčního plánování byla identifikována potřeba propojování a intervencí v oblasti mezi školstvím a sociální sférou (např. síťování a sdílení sociálních pedagogů, podpora práce výchovných poradců), na což se zaměřovala pracovní skupina rovné příležitosti. Přímou byli děti a žáci z této cílové skupiny zapojeni do některých implementačních aktivit, např. regionální identita, motivací bylo, že v rámci dotovaného projektu se mohli zapojit všechny děti/všichni žáci a docházelo tak také k tmelení kolektivu (nikdo nebyl vyloučen). Dle statistických údajů (zdroj PAQ Research) je destabilizující chudoba v ORP KV vyšší než v 84 % ORP v ČR, vzdělávací neúspěšnost je v ORP KV vyšší než v 66 % ORP v ČR, 20 % rodičů je v exekuci, téměř 20 % lidí je bez středního vzdělání, 3,8 % žáků nedokončuje základní školu. Z těchto údajů vyplývá, že cca 25 % dětí/žáků lze považovat za výše uvedenou cílovou skupinu. Do aktivit projektu bylo zapojeno min. kolem dvou stovek dětí/žáků z této cílové skupiny. Některé školy s vyšším podílem sociálně znevýhodněných žáků z ORP Karlovy Vary byly paralelně zapojeny také do projektu Národního plánu obnovy, přesto i v MAP našly tyto školy aktivity k přímé i nepřímé podpoře žáků z této cílové skupiny a práce pedagogů s žáky z této cílové skupiny. Komunikace byla opět prostřednictvím ředitelů škol.

Pedagogičtí a nepedagogičtí pracovníci: Zapojit se mohli do pracovních skupin a měli zástupce v Řídicím výboru. Přínosem pro cílovou skupinu byla příležitost setkávat se, sdílet a konzultovat, dále se podílet na plánování aktivit do dalších akčních plánů. Největším přínosem byly implementační aktivity určené pro pedagogy. Část implementačních aktivit probíhala jako profesní učení pedagogů s lektorem v roli průvodce. Dlouhodobě koncipované aktivity umožňovaly větší přenos do praxe než jednorázová školení. Pedagogové měly potřebu zažít v projektech aktivity konkrétně přínosné pro jejich každodenní praxi. Výhodou bylo, že většina lektorů implementačních aktivit byla místních nebo



Místní akční plán rozvoje vzdělávání v ORP Karlovy Vary do roku 2028
MAP Karlovarsko IV - reg. č. CZ.02.02.XX/00/23_017/0008128

se silnou vazbou na Karlovarský kraj, to zvyšuje šanci na udržitelnost aktivit v budoucnu. Přínosem zapojení pedagogů do pracovních skupin bylo vzájemné sdílení, získání kontaktů na kolegy, vědomí, že kolegové řeší podobné problémy a získání možnosti obrátit se s dotazem na kolegy z jiných škol, kteří nejsou díky MAP již neznámí. Odhad velikosti cílové skupiny vycházel z počtu škol, tj. cca 800 pedagogů. Celkem bylo uvažováno o přímém zapojení cca 100 osob z řad pedagogů. S cílovou skupinou byl navázán kontakt z předchozích projektů MAP, byla vytvořena databázi aktivních učitelů. Dále bylo s cílovou skupinou komunikováno prostřednictvím vedení škol. Komunikačním kanálem byly také místní zpravodaje, web a Facebook a v neposlední řadě slovo z úst (reference od již zapojených učitelů). Zapojení nepedagogických pracovníků se předpokládalo okrajově u specifických témat. Zapojení nepedagogických pracovníků bylo uvažováno v řádu jednotek. Celkem bylo možné odhadnout počet nepedagogických pracovníků z počtu škol (59 RED IZO).

Pracovníci veřejné správy a subjektů zřízených veřejnou správou: Jednalo se o zaměstnance veřejné správy, v případě MAP zejména pracovníky obecních a městských úřadů. Dále pak zaměstnanci Krajského úřadu (především odbor školství). Přínosem pro tuto cílovou skupinu bylo prohloubení vzájemné spolupráce. MAP byl otevřenou platformou k diskuzi o aktuálních otázkách ve vzdělávání. Potřeby této cílové skupiny se týkaly fungování škol zejména po stránce ekonomické, provozní, výkaznictví a investiční. S pracovníky obecních a městských úřadů členové realizačního týmu konzultovali investiční záměry zařazované do strategického rámce. Přínosem pro cílovou skupinu byly zejména informace, možnost konzultovat investiční záměry a zařazení investičních záměrů do strategického rámce. Někteří zástupci cílové skupiny měli hlubší potřebu řešit problematiku financování a kvality škol na Karlovarsku, tito zástupci cílové skupiny byli aktivně zapojeni v platformách MAP (zejména pracovní skupina financování) a přínosem pro MAP byly jejich podněty. Zástupci cílové skupiny byli v pracovní skupině financování a v Řídícím výboru, což bylo odhadováno přibližně na 5 osob s aktivním zapojením. Na území se nacházelo 23 zřizovatelů škol z veřejného sektoru (obce, kraj, dobrovolný svazek obcí, MŠMT), k tomu 5 soukromých zřizovatelů. Odhad relevantního počtu této cílové skupiny byl 35, protože na některých obcích (malé) je vše na starostovi, ve větších městech je oblast vzdělávání např. v kompetenci místostarosty (v Karlových Varech náměstek primátora) a jsou zde vyčleněni úředníci, kteří mají na starosti odbor školství a další agendu (např. v Karlových Varech je to dohromady pro oblast školství a kultury). Oslovení této cílové spočívalo především v přímé komunikaci (osobní komunikace, e-mail). Dále také nepřímá komunikace prostřednictvím článků v místních zpravodajích, informací na webu a prostřednictvím sociálních sítí (Facebook). Do této cílové skupiny patřili také zaměstnanci Krajského úřadu Karlovarského kraje (kmenoví pracovníci odboru školství a projektu Implementace Dlouhodobého záměru vzdělávání v Karlovarském kraji – IDZ) a pracovníci středního článku (MŠMT). Komunikace a spolupráce s touto cílovou probíhala v rámci povinných podaktivit projektu MAP. Členové realizačního týmu se účastnili jednání společných platforem, bude probíhala osobní komunikace.

Pracovníci školských poradenských zařízení: Školská poradenská zařízení jsou Pedagogicko-psychologická poradna (PPP) a Speciálně pedagogická centra (SPC). Z hlediska fungování MAP bylo možné uvažovat o potřebách vzájemného informování, propojování a předávání informací. Pracovníci PPP a SPC se mohli zapojit do platforem MAP (zejména pracovní skupina rovné příležitosti) a dle zájmu se účastnit vzdělávacích implementačních aktivit MAP. Přímá spolupráce s SPC byla prostřednictvím zapojení do projektu MAP ze strany dvou škol, jejichž součástí je SPC. Vhodnou platformou na rozvoj spolupráce a propojování v této oblasti byla pracovní skupina rovné příležitosti, která se v MAP v letech 2024 a 2025 zaměřovala na propojování školství a sociální oblasti, s čímž souvisí i PPP a SPC.



Místní akční plán rozvoje vzdělávání v ORP Karlovy Vary do roku 2028
MAP Karlovarsko IV - reg. č. CZ.02.02.XX/00/23_017/0008128

Rodiče dětí a žáků (případně zákonní zástupci): Přínosem pro rodiče dětí a žáků byla existence MAP jako platformy pro otevřenou komunikaci o aktuálních otázkách ve výchově a vzdělávání. Kvalitní škola a motivující kultura byla přínosem pro děti, žáky a rodiče. MAP byl otevřený všem, takže např. vzdělávacích aktivit v rámci podpory znalostních kapacit se mohli účastnit všichni zájemci o téma, nejen učitelé, což bylo takto využíváno i v rámci předchozích projektů MAP. Kvantifikace této cílové skupiny vycházela z odhadu počtu dětí a žáků, tj. cca 8 tis. žáků na ZŠ a 3.500 dětí v MŠ odpovídá přibližně počtu rodičů, protože v průměru mají rodiny 2 děti a každé dítě má rodiče dva. Uvažovalo se přímé zapojení v řádu jednotek až desítek rodičů, a to také tím, že část pedagogů a členů realizačního týmu byli také rodiče. V rámci různých tematických setkání a diskuzí v akčním plánování se tak tito zástupci mohli na problém dívat optikou učitele či člena realizačního týmu MAP, ale také optikou rodiče. Rozdíl v pohledu rodič x učitel (a to i když se jedná o stejnou osobu) ilustruje citát jedné učitelky z doby začátku covidu: *"Situaci vidím i jako rodič, a prošla jsem si stádií PANIKA, je toho moc!, ODMÍTNUTÍ, to opravdu musí všechno umět? SOUZNĚNÍ, no ono toho není zas tak moc, a opravdu jsou to jen základy... Zadávám proto svým žákům úkoly s větší rozvahou."* Hlavním komunikačním kanálem v případě této cílové skupiny byl facebookový profil projektu, dále pak informace v místních zpravodajích a na webu. Bylo využíváno oslovení této cílové skupiny skrz komunikační kanály škol, což bylo i v předchozích projektech. Motivací pro rodiče k zapojení se do aktivit projektu bylo získání informací o místním školství, možnost participovat na plánování aktivit ve vztahu ke vzdělávání na Karlovarsku, příp. pomoc s řešením svých konkrétních problémů ve vazbě na školu, kam docházejí jejich děti. Pro akční plánování bylo přínosné, když byli k dispozici různé úhly pohledu, např. pohled učitelů x pohled rodičů dětí a žáků. Ředitelé škol ocenili při zpětné vazbě k MAP, že v MAP myslíme i na rodiče.

Ostatní aktéři v oblasti vzdělávání: Jedná se například o pracovníky zájmového a neformálního vzdělávání dětí a mládeže a organizace působící v sociálních službách. V předchozích fázích akčního plánování byla navázána spolupráce např. se zástupci těchto organizací: Člověk v tísni, Bečovská botanická zahrada, knihovna Nová Role, Mateřské centrum Karlovy Vary, Dizajnpark. Dále probíhala pravidelná komunikace se zástupci NPI ČR. Kvantifikace cílové skupiny celkem na počet těchto pracovníků byla v řádu stovek, nicméně vzhledem k časovému vytížení se předpokládala přímou účast na pracovních skupinách, Řídícím výboru apod. kolem 10 zástupců této cílové skupiny celkem. Motivací pro tuto cílovou skupinu bylo navázání a prohloubení spolupráce se školami, aktivní účast na akčním plánování, příprava konkrétních aktivit, na kterých se také mohli podílet, a pomoc změně ve vzdělávání na Karlovarsku. K oslovení cílové skupiny bylo využito přímého oslovení na základě aktualizace seznamu klíčových aktérů. Zástupci cílové skupiny se mohli připojovat do platforem, které byly v projektu MAP otevřené, nepředpokládal převis zájmu, a proto nebyla stanovena kritéria výběru zástupců cílových skupin do platforem. Přínos pro cílovou skupinu spočíval v rozvoji spolupráce se školami a naplánování konkrétních aktivit, na kterých v rámci jejich pozdější realizace mohou aktivně participovat. Mezi ostatní aktéry ve vzdělávání lze počítat i zástupce různých projektů a iniciativ, které působí na celorepublikové úrovni a realizační tým MAP Karlovarsko je s nimi v kontaktu a účastní se různých tematických setkání, např. NPI ČR, Partnerství pro vzdělávání 2030+, PAQ Research, ČŠI. Významným nově vznikajícím aktérem je rovněž střední člunek MŠMT a také KV kraj IDZ (viz CS pracovníci veřejné správy a subjektů zřízených veřejnou správou).

Široká veřejnost: Přínos pro tuto cílovou skupinu spočívá především v rozvíjení motivující kultury ve školách. Tento přínos pro žáky, děti, pedagogické pracovníky, zřizovatele a rodiče byl také přínosem v přeneseném smyslu pro celou veřejnost. Z kvalitního, motivujícího, fungujícího a efektivního školství má přínos veškerá veřejnost. Kvantifikace této cílové skupiny vychází z toho, že na území je cca 90 tis.



Místní akční plán rozvoje vzdělávání v ORP Karlovy Vary do roku 2028
MAP Karlovarsko IV - reg. č. CZ.02.02.XX/00/23_017/0008128

obyvatel. Nicméně by byla iluzorní představa, že o projektu byli všichni informováni. Byla použita forma komunikace prostřednictvím článků v místních zpravodajích, sociálních sítí (Facebook) a neformální komunikace ("slovo z úst"). MAP byl otevřená platforma, takže se mohl zapojit každý zájemce o téma, i když není ani učitelem či rodičem. Na tuto cílovou směřovala zejména komunikace pomocí facebookového profilu projektu. K zapojení do aktivit či sledování projektu na Facebooku byli motivováni zejména rodiče dětí a žáků, protože ti se více zajímají o dění ve školách a výchovu a vzdělávání. Nositel projektu má zkušenosti se zapojování veřejnosti díky své činnosti v komunitně vedeném místním rozvoji (místní akční skupiny), kdy jedním z principů komunitně vedeného místního rozvoje je princip zdola nahoru. Veřejnost mohl vnímat projekt MAP asi nejvíce prostřednictvím článků v místních zpravodajích (Karlovarské radniční listy).

Obr. č. 16: Fotografie z tematického setkání k regionální identitě



Zdroj: foto vlastní.

Plán komunikačních aktivit byl:

- Hromadné e-maily dle adresáře (informace o projektu, pozvánky) – realizováno průběžně.
- Osobní a telefonická komunikace se zástupci jednotlivých škol, zřizovatelů a dalších aktérů – realizována průběžně.
- Zveřejňování informací (aktuality, pozvánky, zápisy) na webu projektu – realizováno průběžně.
- Zveřejňování aktualit a zajímavostí z oblasti výchovy a vzdělávání na facebookovém profilu projektu – realizováno průběžně.



Místní akční plán rozvoje vzdělávání v ORP Karlovy Vary do roku 2028
MAP Karlovarsko IV - reg. č. CZ.02.02.XX/00/23_017/0008128

- Zveřejňování souhrnných informací o projektu v místních zpravodajích – průběžně (využívány místní zpravodaje, v Karlových Varech se jedná o Karlovarské radniční listy, příp. zpravodaje dalších obcí).
- Prezentování vybraných aktivit projektu a informací o projektu při vhodných příležitostech, např. valná hromada partnerů MAS.
- Informativní setkání s místními aktéry – minimálně jedno za dobu realizace projektu.
- Jednání pracovních skupin – minimálně čtyřikrát za rok.
- Jednání Řídícího výboru – obvykle jedenkrát za půl roku.
- Sběr námětů do akčních plánů na školní roky 2025/2026, 2026/2027, 2027/2028 – realizováno průběžně.
- Zveřejňování návrhů priorit, opatření a cílů. Sběr podnětů k tvorbě místního akčního plánu – průběžně.
- Seznámení aktérů s výsledky evaluace – realizováno průběžně a na konci projektu.

V následující tabulce uvádíme přehled aktivit MAP Karlovarsko IV. Podrobnosti k předchozím projektům jsou uvedeny v minulých verzích Strategického rámce a dokumentu místního akčního plánu.

Tab. č. 34: Přehled aktivit MAP Karlovarsko IV

Přehled aktivit MAP Karlovarsko IV
Pracovní skupiny: jednání 4 x ročně, vč. společných setkání.
Řídící výbor: jednání přibližně 1 x za půl roku.
Podpora škol v plánování. Individuální konzultace a schůzky. Spolupráce.
Evaluace.
Implementace.

Zdroj: vlastní šetření.

Součástí projektu MAP Karlovarsko IV je klíčová aktivita implementace, která obsahuje dlouhodobé i jednorázové vzdělávací aktivity pro pedagogy škol a programy pro děti a žáky. Aktivita implementace vychází z akčních plánů na roky 2024 a 2025 a reaguje na konkrétní potřeby škol. V rámci realizace implementačních aktivit byly zjišťovány i další potřeby škol do budoucna, důležitá byla také zpětná vazba z jednotlivých aktivit.

Regionální identita: Řešenou potřebou je nedostatečná sounáležitost místních obyvatel k regionu, absence znalosti kulturních a historických souvislostí, s tím spojená i nedostatečná znalost přírodního dědictví. Aktivita zahrnuje programy pro děti a žáky na zajímavých místech regionu. Proběhla také tematická setkání aktérů o možnostech podpory regionální identity a existujících možnostech, jak toto téma využívat ve školách. V projektu MAP Karlovarsko IV vznikla jako jeden z výstupů brožurka s přehledem programů regionální identity.



Místní akční plán rozvoje vzdělávání v ORP Karlovy Vary do roku 2028
MAP Karlovarsko IV - reg. č. CZ.02.02.XX/00/23_017/0008128

Obr. č. 17: Fotografie z programu regionální identity v Nevřeni



Zdroj: foto vlastní.

Paměť a efektivní učení: Cílem je naučit pedagogy postupům snadnějšího a efektivnějšího učení a lepší paměti. Aktivita je koncipována jako dlouhodobá. Doplňkově probíhaly webináře pro rodiče.

Rozvoj komunikačních dovedností v cizích jazycích: Cílem je rozvoj komunikačních dovedností, aktivní používání cizích jazyků a podpora vztahu žáků a k angličtině a němčině. Proběhly ukázky debatování v angličtině pro cílovou skupinu žáků druhého stupně základních škol. V některých školách využili možnosti ukázkové konverzační hodiny s rodilým mluvčím. V rámci podpory němčiny jako druhého cizího jazyka jsme organizovali ve spolupráci s Goethe-Institutem motivační hru „Autobahnspiel“.

Obr. č. 18: Fotografie z programu debatování v angličtině



Zdroj: foto vlastní.



Místní akční plán rozvoje vzdělávání v ORP Karlovy Vary do roku 2028
MAP Karlovarsko IV - reg. č. CZ.02.02.XX/00/23_017/0008128

Sdílený koordinátor přípravy aktivit: Jedná se o pomoc s iniciací, přípravou projektů a aktivit škol, vč. informací o dotačních možnostech (např. OP Spravedlivá transformace, nadace).

Vzdělávací aktivity a vzájemné sdílení mezi MŠ: Jedná se o jednorázové semináře a následné sdílení, témata: smyslohraní, exkurze do MŠ Šemnice, polytechnika v MŠ, exkurze do Lesní MŠ Svatošky.

Vzdělávací aktivity a vzájemné sdílení mezi ZŠ: Jedná se o jednorázové semináře a následné sdílení, témata: umělá inteligence pro pedagogy (ve vazbě na moderní didaktické formy), multimediální dílna pro pedagogy, debatování pro pedagogy, ukázka digi bez digi, ukázka didaktického materiálu „hraj co chceš“.

Obr. č. 19: Fotografie ze semináře k využití umělé inteligence ve škole



Zdroj: foto vlastní.

Podpora řemesel a manuální zručnosti v MŠ: Ukázky řemesel, polytechnické a přírodovědné programy v MŠ.

Kreativní vzdělávání a podnikavost: Kreativně myslet znamená, že člověk nemusí vše vědět, ale musí si umět poradit. Aktivita zacílená na pedagogy probíhá jako dlouhodobá. Paralelně probíhají workshopy pro žáky.

Prevence a připravenost v oblasti bezpečnosti: Aktivity jsou zaměřeny na zvýšení schopnosti žáků a pedagogů správně jednat a dokázat eliminovat složité situace, na které nejsou připraveni. Pro pedagogy probíhaly semináře na témata: novodobé drogy, krizová situace – útočník ve škole. Pro žáky probíhaly besedy, které se týkaly převážně rizik sociálních sítí.

Rozvoj dovedností v práci s třídním kolektivem: Cílem je prohloubit dovednosti pedagogů při práci s nástroji, postupy a metodami, které lze využít v práci s třídním kolektivem. Realizováno bylo několik dlouhodobých modulů, z nichž některé obsahovaly také ukázkou práce lektorky s třídním kolektivem.



Místní akční plán rozvoje vzdělávání v ORP Karlovy Vary do roku 2028
MAP Karlovarsko IV - reg. č. CZ.02.02.XX/00/23_017/0008128

Osobnostní rozvoj, manažerské a komunikační dovednosti pro vedení škol: Jedná se o kurz složený ze seminářů, které na sebe navazují, cílovou skupinou je vedení škol.

Inspirace: Cílem je přenos inspirace z jiných regionů a vzájemné inspirování.

Propojování a síťování v oblasti společného vzdělávání, socioemoční rozvoj: Semináře převážně pro sborovny jednotlivých škol na různá podtémata ve vazbě na inkluzi. Příklady podtémat: práce s třídním kolektivem, komunikace s rodiči, školní zralost a připravenost, umělá inteligence jako pomocník pedagoga v práci s heterogenním třídním kolektivem a dětmi/žáky se SVP.

Rozvoj spolupráce: Průřezová aktivita obsahující například informační setkání k OP Spravedlivá transformace a komunikaci s dalšími aktéry a projekty.

Obr. č. 20: Fotografie z motivační hry k němčině „Autobahnspiel“



Zdroj: foto vlastní.

Obr. č. 21: Fotografie ze semináře pro vedení škol



Zdroj: foto vlastní.



Tab. č. 35: Přehled aktivit implementace

Cílová skupina aktivity	Souhrn
Pedagogové a vedení škol	<p>Tematická setkání k regionální identitě</p> <p>Paměť a efektivní učení – dlouhodobá aktivita</p> <p>Sdílený koordinátor přípravy aktivit</p> <p>Semináře a sdílení pro MŠ/ZŠ</p> <p>Kreativita a podnikavost – dlouhodobá aktivita</p> <p>Prevence a připravenost v oblasti bezpečnosti</p> <p>Práce s třídním kolektivem</p> <p>Osobnostní rozvoj, manažerské a komunikační dovednosti – dlouhodobý kurz pro vedení škol</p> <p>Společné vzdělávání – semináře pro sborovny na témata ve vazbě na inkluzi</p>
Děti a žáci	<p>Kreativita a podnikavost – workshopy pro žáky</p> <p>Prevence a připravenost v oblasti bezpečnosti – besedy pro žáky</p> <p>Programy regionální identity</p> <p>Rozvoj řemesel a manuální zručnosti v MŠ</p> <p>Práce s třídním kolektivem – ukázky přímé práce</p> <p>Rozvoj komunikačních dovedností v cizích jazycích</p>
Osvětové aktivity – více cílových skupin nebo cílová skupina rodiče dětí a žáků	<p>Rozvoj spolupráce</p> <p>Paměť a efektivní učení – webináře pro rodiče</p> <p>Inspirace</p>

Zdroj: vlastní šetření.

4.3 Analýza rizik v oblasti vzdělávání

Analýza rizik z předchozích dokumentů MAP byla přepracována tak, aby se zabývala především obdobím let 2026 až 2028. Jedná se o období, kdy již nebude na řešeném území probíhat akční plánování formou dotovaného projektu. Na toto období byly připraveny akční plány, které jsou součástí tohoto dokumentu.



Místní akční plán rozvoje vzdělávání v ORP Karlovy Vary do roku 2028
MAP Karlovarsko IV - reg. č. CZ.02.02.XX/00/23_017/0008128

Tab. č. 36: Analýza rizik

Popis rizika	Pravděpo- dobnost (1, 2, 3 – nejvíce pravděp.)	Dopad (1, 2, 3 – největší dopad)	Význam rizika (pravděp. krát dopad)	Možná opatření na eliminaci rizika
Nepokračování nebo výrazné omezení pokračování vyzkoušených a potřebných aktivit MAP, ztráta know how a kontaktů	3	3	9	Jednání v rámci realizace projektu MAP Karlovarsko IV, předávání kontaktů na lektory, předávání souhrnných potřeb škol dalším aktérům a zřizovatelům.
Pokračování aktivit jen na některých částech ORP, prohlubování rozdílů	3	3	9	Komunikace se zřizovateli, poptávka ze strany škol po potřebných aktivitách.
Nárůst konkurenčního prostředí mezi školami	3	3	9	Komunikace, osobní příklad, spolupráce s dalšími projekty.
Přetřetí vedení škol, nedostatečný leadership vedení škol	3	3	9	Kurz pro vedení škol, komunikace, osobní příklad, spolupráce s dalšími projekty.
Nesoulad mezi potřebami škol a dotačními tituly	3	3	9	Komunikace potřeb směrem k řídicím orgánům.
Nedostatek finančních prostředků na straně škol pro aktivity (přesun ONIV na zřizovatele)	3	3	9	Komunikace se zřizovateli, vysvětlování přínosů vzdělávacích aktivit a „investování“ do školství.
Prohlubování rozdílů mezi regiony v ČR = další zaostávání Karlovarska ve vzdělávacích výsledcích a spolupráce aktérů	3	3	9	O co se nepostaráme sami, to nemáme...
Demografický pokles, odliv obyvatel z Karlovarska, úbytek žáků	3	2	6	Využívání možností práce na dálku, budování vztahu k regionu, zlepšování image a infrastruktury.
Snížení celkového objemu finančních prostředků ve školství	3	2	6	Vnější faktor. Komunikace se zřizovateli o prioritách.
Nesoulad mezi aktualizací strategického rámce a potřebou přidat investiční záměry ze strany zřizovatelů, nesoulad s pravidly dotačních titulů	2	3	6	Jednání realizačního týmu MAP se zástupci Statutárního města Karlovy Vary, převzetí aktualizace Strategického rámce. Participativní proces aktualizace seznamu investičních záměrů.
Negativní vliv volebního cyklu, pravomoci x kompetence zřizovatelů, neochota spolupracovat	2	3	6	Komunikace, osobní příklad.

Zdroj: vlastní šetření.



4.4 Souhrn z popisů potřeb škol

Pro popis potřeb škol byla zvolena metoda polostrukturovaných rozhovorů s vedením zapojených škol. Na dvou školách kromě toho probíhalo také plánování formou workshopů. Realizační tým projektu byl průběžně v kontaktu se zapojenými školami. Individuální plánování na jednotlivých školách se týkalo zejména aktivit škol a sběru podnětů do akčních plánů na další školní roky.

Polostrukturované rozhovory, plánovací workshopy a individuální plánování bylo realizováno od dubna 2024 do června 2025. Postup tvorby popisů potřeb škol vychází z Pravidel pro žadatele a příjemce – specifická část výzvy Akční plánování v území – MAP OP JAK.

Popis potřeb škol se týkaly oblastí:

- 1) Moderní didaktické formy vedoucí k rozvoji klíčových kompetencí.
- 2) Rozvoj potenciálu každého žáka, zejména žáků se sociálním a jiným znevýhodněním.
- 3) Podpora pedagogických a didaktických kompetencí pracovníků ve vzdělávání a podpora managementu třídních kolektivů.
- 4) Další potřeby rozvoje školy.

V každé části byly zodpovězeny otázky:

- Co na škole proběhlo dobře?
- V čem byla škola úspěšná?
- V čem by se škola mohla zlepšit?
- V čem škola potřebuje pomoci, aby se mohla zlepšit?

Celkový podrobný souhrn z popisů potřeb škol je uveden v samostatném dokumentu. Zde je uveden stručný výtah.

<https://www.krajzivychvod.cz/nase-projekty/map-karlovarsko/dokumenty/>

4.4.1 Moderní didaktické formy vedoucí k rozvoji klíčových kompetencí

Co se daří:

- **ZŠ:** Široké využití čtenářské gramotnosti, projektové a zážitkové výuky, digitálních nástrojů, inkluzivního přístupu a budování pozitivního klimatu. Mnohé školy rozvíjejí individuální přístupy, aktivně pracují s technologiemi (virtuální realita, 3D tisk, umělá inteligence) a podporují žákovskou angažovanost.
- **MŠ:** Preferují učení prožitkem, smyslové vnímání, aktivní přístup dítěte. Vybavenost škol je dobrá, učitelé používají dramatickou výchovu, stavebnice, tematické celky apod. Moderní formy nejsou novinkou, ale přirozenou součástí praxe.



Místní akční plán rozvoje vzdělávání v ORP Karlovy Vary do roku 2028
MAP Karlovarsko IV - reg. č. CZ.02.02.XX/00/23_017/0008128

Prostor ke zlepšení:

- **ZŠ:** Nerovnoměrné zavádění moderních metod, nízká motivace části učitelů, potřeba dalšího vzdělávání, koordinace mezi učiteli, bariéry a předsudky ohledně revize RVP ZV a nedostatek pomůcek či kvalifikovaných učitelů.
- **MŠ:** Chybějící pomůcky pro rozvoj technického/logického myšlení, metodická podpora, systematické plánování, efektivní využití digitálních pomůcek, školení na praktickou didaktiku.

Potřeby podpory:

- **ZŠ:** Hlavně financování odborných pozic (speciální pedagog, psycholog, tandemový učitel), kvalitní DVPP, metodická podpora, výměna dobré praxe.
- **MŠ:** Financování pomůcek, metodická podpora (návody, ukázky, videa), DVPP zaměřené na praxi, sdílení zkušeností, spolupráce se zřizovateli a posílení týmů.

4.4.2 Rozvoj potenciálu každého žáka, zejména žáků se sociálním a jiným znevýhodněním

Co se daří:

- **ZŠ:** Individuální přístup, prevence předčasných odchodů ze vzdělávání, zavádění inovací (tandemová výuka, projektové dny), důvěrné klima, podpora nadání a úspěšnost u přijímacích zkoušek.
- **MŠ:** Důraz na individualizaci, diagnostiku, spolupráci s odborníky a rodiči, práce se znevýhodněnými dětmi, podpora nadání, rozvoj samostatnosti a odpovědnosti.

Prostor ke zlepšení a potřeby podpory:

- **ZŠ:** Nedostatek kvalifikovaných pedagogů, nedostatky v komunikaci s rodiči, potřeba opory při práci s dětmi s podpůrnými opatřeními a nadáním.
- **MŠ:** Potřeba metodické podpory v diagnostice, vedení portfolií, posílení spolupráce s rodinami, nedostatek personálu, absence jednotných nástrojů.

4.4.3 Podpora pedagogických a didaktických kompetencí pracovníků ve vzdělávání a podpora managementu třídních kolektivů

Co se daří:

- **ZŠ:** Strategické řízení, pravidelné DVPP, spolupráce mezi pedagogy, práce s třídním kolektivem, funkční školní poradenská pracoviště, podpora nových učitelů, dobré klima a vztahy.
- **MŠ:** Silné vedení škol, týmová spolupráce, ochota k rozvoji, zájem o supervize, mentoring a praktické vzdělávání.



Místní akční plán rozvoje vzdělávání v ORP Karlovy Vary do roku 2028
MAP Karlovarsko IV - reg. č. CZ.02.02.XX/00/23_017/0008128

Prostor ke zlepšení a potřeby podpory:

- **ZŠ:** Rozvoj třídnických hodin, zajištění kvalifikovaných učitelů, hlubší spolupráce napříč školou, cílenější DVPP.
- **MŠ:** Metodická podpora pro vedení, DVPP pro týmovou spolupráci, sdílení praxe, čas a prostor pro plánování a reflexi, řešení personální poddimenzovanosti.

4.4.4 Další potřeby rozvoje školy

Tato kapitola shrnuje témata, která školy považují za důležitá, ale nespádají přímo pod předchozí oblasti, jednalo se zejména o investice a opravy:

- Potřeba zlepšit komunikaci se zřizovateli.
- Investice do vybavení a infrastruktury (vč. IT).
- Rozvoj adaptačních programů a regionální identity.
- Posílení vnímání školy jako bezpečného místa.
- Administrativní zátěž, která omezuje pedagogickou činnost.

4.4.5 Základní umělecké školy

Základní umělecké školy v regionu Karlovarska deklarují vysokou odbornou úroveň výuky a silné pedagogické zázemí. Výrazným prvkem je zaměření na individuální přístup k žákům a rozvoj jejich tvořivosti, a to napříč všemi obory (hudební, výtvarný, taneční, literárně-dramatický).

Silné stránky ZUŠ:

- Odborná kvalita výuky a systematická práce s talenty.
- Aktivní účast žáků v soutěžích, přehlídkách a veřejných vystoupeních.
- Přirozená spolupráce s rodiči, školami a komunitou.

Identifikované potřeby a limity:

- Nedostatek stabilního personálního zajištění v některých oborech (zejména hudební nástroje s menším počtem uchazečů).
- Potřeba modernizace technického a prostorového zázemí (nástroje, výtvarný materiál, technika pro prezentaci výstupů).
- Nedostatečné uznání specifické role ZUŠ ve vzdělávacím systému.



Doporučené oblasti podpory:

- Výměna příkladů dobré praxe mezi ZUŠ a ZŠ/MŠ, zejména v oblasti podpory nadání a kulturní identity.
- Podpora udržitelnosti mimořádně talentovaných žáků v menších městech a obcích.
- Rozvoj spolupráce se zřizovateli i dalšími partnery (např. kulturní organizace, knihovny, NNO).

4.4.6 Doporučení pro další rozvoj vyplývající z popisů potřeb škol

V této kapitole je uveden souhrn doporučení vyplývajících z popisů potřeb škol. Doporučení jsou členěna na témata, která je potřeba nově rozvíjet, protože chybí nebo jsou nedostatečná, a na témata, která by měla být nadále podporována a udržována, protože fungují a přinášají výsledky.

Co je potřeba nově rozvíjet (protože chybí nebo je nedostatečné)

1. Systematické zavádění moderních didaktických metod:
 - Zavádění inovativních forem výuky napříč školami je nerovnoměrné – často závislé na jednotlivcích.
 - Chybí sdílení dobré praxe, jednotný přístup k využití digitálních nástrojů, systematická podpora výuky napříč předměty.
2. Personální posílení a stabilizace odborných profesí:
 - Kritický nedostatek školních psychologů, dále pak potřeba posílení pozic speciálních pedagogů, sociálních pedagogů, logopedů a kvalifikovaných učitelů v určitých aprobacích (např. matematika, fyzika, cizí jazyky, první stupně ZŠ vzhledem k budoucím odchodům do důchodu). Ohledně podpůrných profesí je nejasné budoucí financování dané koncem podpory z projektů škol a změnou financování v rámci novelizace školského zákona.
 - Potřeba plánování generační obměny a podpory začínajících pedagogů (mentoring, adaptace).
3. Podpora pedagogických kompetencí v oblasti inkluze a práce s kolektivem:
 - Jsou potřeba další aktivity a školení k práci s heterogenní skupinou, třídnickým hodinám, prevenci šikany, práci s chováním.
 - Podpora týmové kultury a mezistupňové spolupráce.
4. Rozvoj diagnostiky a individualizace v MŠ i ZŠ:
 - Nedostatek nebo neznalost nástrojů pro diagnostiku a sledování vývoje dětí, chybějící návaznost mezi zjištěním a intervencí.



Místní akční plán rozvoje vzdělávání v ORP Karlovy Vary do roku 2028
MAP Karlovarsko IV - reg. č. CZ.02.02.XX/00/23_017/0008128

5. Efektivnější spolupráce s rodinami a komunitou:
 - Školy čelí pasivitě, nezájmu nebo odporu části rodičů. Chybí nástroje pro aktivní spolupráci a komunitní vazby, chybí motivace ze strany některých aktérů.
 - Školy potřebují oporu při práci se sociálně znevýhodněnými rodinami a podporu mediace.
 - Osvědčila se pozice sociálního pedagoga. Nejistá je její budoucnost vzhledem ke konci dotovaných projektů, nesystémovým podmínkám nových dotačních titulů a novelizaci školského zákona.
6. Spolupráce s externími institucemi a mezíresortní koordinace:
 - Problémy v komunikaci s OSPOD, poznání místní situace, kdy školy poznaly, že se nemohou spoléhat na pomoc od OSPOD, mění se úloha školy. Potřeba prohloubení další spolupráce s PPP, SPC a zřizovateli.
 - Školy potřebují jasná pravidla a stabilní podporu při řešení problematických případů.
7. Financování vybavení a infrastruktury:
 - Potřeba obměny pomůcek (zejména pro polytechniku, logické myšlení, práci s AI), modernizace technického zázemí a vybavení učeben.
 - V MŠ často chybějí prostředky na nákup kvalitních didaktických pomůcek.
 - Podpora v oblasti dotačních titulů a informovanost o dotacích a dalších finančních možnostech pro školy.

Co je třeba dále podporovat a udržovat (protože to funguje a přináší výsledky)

1. Čtenářská gramotnost, projektová výuka a zážitkové formy učení:
 - Zavedené formy čtenářských dílen, projektových dnů, práce s knihovnou a propojení učení s reálným světem mají vysoký dopad na motivaci a kompetence žáků.
2. Individuální přístup a práce s potenciálem každého dítěte:
 - Diferenciace výuky, práce s nadanými a žáky se SVP je funkční především tam, kde jsou dostupní odborní pracovníci a podpůrné programy.
 - V MŠ je silná role pedagogické diagnostiky a práce s portfoliem.
3. Školní poradenské pracoviště a podpora třídních kolektivů:
 - Osvědčený přístup v ZŠ: třídnické hodiny a obecně práce s třídním kolektivem, komunitní kruhy, adaptační pobyty, podpora školních psychologů a dalších podpůrných pozic, realizace preventivních programů.
 - Prohlubování spolupráce s PPP, sdílení, supervize.



Místní akční plán rozvoje vzdělávání v ORP Karlovy Vary do roku 2028
MAP Karlovarsko IV - reg. č. CZ.02.02.XX/00/23_017/0008128

- Implementace poznatků z aktivit MAP do praxe, např. práce s třídním kolektivem, semináře na témata ve vazbě na inkluzi.
4. Dobré školní klima a spolupráce mezi pedagogy:
- Fungující týmová kultura, otevřená komunikace a vnitřní soudržnost jsou vnímány jako základní pilíře úspěchu. Kultura školy je dána vedením, podpora leadershipu vedení škol. Mnohé školy systematicky pracují na kultuře školy i při náročných personálních podmínkách.
 - Pokračování vyzkoušených a osvědčených aktivit MAP i v budoucnu. Pokračování sdílení mezi pedagogy a supervize.
 - Implementace poznatků z aktivit MAP do praxe, např. osobnostní rozvoj, komunikační a manažerské dovednosti pro vedení škol.
5. Spolupráce škol s komunitou a zapojení rodičů do dění:
- U řady škol funguje komunitní dimenze – vystoupení, odpoledne s rodiči, zapojení veřejnosti.
 - V MŠ přispívá spolupráce s komunitou ke zvýšení důvěry veřejnosti a lepšímu přijetí školky.

4.5 Projekty škol – šablony a další dotační možnosti

Školy na území MAP Karlovarsko IV mohly podávat žádosti o podporu ve výzvě OP číslo 2 – Šablony pro MŠ a ZŠ I, dále jen Šablony IV, **a následně také ve výzvě OP JAK číslo 34 – Šablony pro MŠ a ZŠ II, dále jen Šablony V.** Kapitoly týkající se výzev Šablony OP VVV I až III jsou obsaženy v předchozích dokumentech MAP. Tato kapitola obsahuje souhrn údajů týkajících se projektových žádostí škol z území v Šablonách IV a V. Oprávněným žadatelem v obou výzvách byly mateřské a základní školy včetně školních družin a školních klubů; základní umělecké školy a střediska volného času. Prostřednictvím Pracovní skupiny Vzdělávání NS MAS ČR byla od MŠMT získána informativní data k Šablonám IV a V. Data jsou aktuální k 29. 4. 2025. Podávání žádostí do výzvy Šablony V je ukončeno k 30. 9. 2025.

Na území MAP Karlovarsko IV podalo do výzvy Šablony IV žádost 44 organizací s celkovými způsobilými výdaji ve výši 70 milionů Kč. Podíl žadatelů tak činí přibližně 70 % ze všech škol v území MAP Karlovarsko IV. Do výzvy Šablony V se zapojilo 28 organizací s celkovými způsobilými výdaji ve výši 22 milionů Kč.

Následující text se věnuje pouze analýze dat z již uzavřené výzvy Šablony IV.

V **mateřských školách** byla **nejvíce volena šablona školní asistent**. Její finanční alokace tvořila 77 % (7 milionů Kč) z celkové finanční alokace (11 milionů Kč) v mateřských školách. Druhou nejčastější šablonou bylo **Inovativní vzdělávání** (3 miliony Kč).

V **základních školách** byla **nejvíce volena šablona školní speciální pedagog**. Tato šablona (společně se šablonou školní psycholog) byla specifická tím, že pro školy do 180 žáků tuto pozici, vč. administrace



Místní akční plán rozvoje vzdělávání v ORP Karlovy Vary do roku 2028
MAP Karlovarsko IV - reg. č. CZ.02.02.XX/00/23_017/0008128

projektu zajišťovala sdílenou formou Pedagogicko-psychologická poradna v Karlových Varech. Školy s více jak 180 žáky si tuto šablonu mohly realizovat samostatně v rámci svého projektu. Celkem bylo na tuto pozici využito 10 milionů Kč (ve školách nad 180 žáků) a 22 milionů Kč (ve školách pod 180 žáků). Celkem 32 milionů korun Kč. Druhou nejčastější šablonou bylo **Inovativní vzdělávání** v souhrnu za 18 milionů korun Kč. Třetí šablonou byl **školní asistent** s 6 miliony korun Kč.

V rámci školních družin byla jasně volena nejčastěji šablona Inovativní vzdělávání, a to ve výši 95 % celkové finanční alokace. To stejné platí i pro základní umělecké školy, kde to činilo 70 %, v případě středisek volného času se jednalo o 85 % celkové finanční alokace.

Pokud bychom šablony analyzovali obsahově, tak personální šablony byly v souhrnu, vč. sdílených pozic speciálního pedagoga a školního psychologa, za 52 milionů Kč. Šablona Inovativní vzdělávání byla vybrána v souhrnu za 33 milionů Kč. Šablony zaměřené na vzdělávání pedagogů byly voleny v souhrnu za 5 milionů Kč. Ostatní šablony (Podpora dětí s OMJ; Komunitní setkání) byly zvoleny v souhrnu za 1 milion Kč.

Ve výzvě Šablony V došlo k zúžení nabízených šablon a ke snížení finanční alokace pro všechny žadatele. Ač nebylo zatím podání žádostí ukončeno, je z posledních dostupných dat zřejmé, že z 22 milionů Kč celkových způsobilých výdajů podaných žádostí do konce dubna 2025 bylo vybráno 16 milionů Kč na šablony **Inovativní vzdělávání** (MŠ, ZŠ, ŠD, SVČ, ZUŠ) a 4,5 milionu Kč na šablony **Školní asistent** (MŠ, ZŠ). Výrazné zastoupení šablony Inovativní vzdělávání může být způsobeno velmi jednoduchým vykazováním, které jí činí velmi atraktivní.

Pro základní školy (a taktéž školy střední) ve vybraných obcích území MAP Karlovarsko IV byla vypsaná **výzva OPST 59 – Posílení sociální stability v Karlovarském kraji**. V rámci ní je pilíř 3 zaměřen na **mimoškolní preventivní pobyty žáků**. Jednalo se o obce, kde je vyšší index sociálního znevýhodnění, konkrétně Teplá, Karlovy Vary, Bochov, Nejdek, Toužim, Žlutice. V rámci území MAP byla tato výzva výrazně animována díky čemuž je 85 % dotčených základních škol do výzvy zapojených.

Obr. č. 22: Fotografie ze semináře k dotačním možnostem pro školy



Zdroj: foto vlastní.



4.6 SWOT analýzy

SWOT analýzy byly sestaveny v rámci činností pracovních skupin projektu MAP Karlovarsko IV a týkaly se povinných témat MAP.

4.6.1 SWOT analýza na téma moderní didaktické formy vedoucí k rozvoji klíčových kompetencí

SWOT analýza byla aktualizována ze SWOT analýz na témata čtenářské gramotnosti, matematické gramotnosti a výuky cizích jazyků, byla doplněna o pohled z celkové perspektivy moderních didaktických forem.

Tab. č. 37: SWOT analýza na téma moderní didaktické formy vedoucí k rozvoji klíčových kompetencí

SWOT analýza: Podpora moderních didaktických forem vedoucích k rozvoji klíčových kompetencí	
SILNÉ STRÁNKY	SLABÉ STRÁNKY
<ol style="list-style-type: none"> Existující spolupráce škol s knihovnami a dalšími institucemi, např. čtenářské dílny, projektové dny, soutěže k rozvoji motivace žáků. Využívání ICT v rámci výuky, např. dostupné materiály, vizualizace, aplikace k online výuce, zapojování moderních technologií do výuky. Dostupnost on-line vzdělávacích platforem a zdrojů. Existuje mnoho kvalitních materiálů do výuky. Motivovaní učitelé. Učitelé mají zájem o rozvoj gramotností a o moderní didaktické formy výuky. Jsou dostupné příležitosti ke komunikaci v angličtině (univerzální komunikační jazyk), lze sledovat filmy a videa v angličtině. Blízkost Německa jako motivace pro výuku němčiny jako druhého cizího jazyka. Rozmanitost a krásy Karlovarska. 	<ol style="list-style-type: none"> Velký počet dětí/žáků ve třídě – obecně. Některé třídy se dělí, v některých školách není možné dělení tříd z prostorových důvodů. Heterogenní skupiny – integrování žáků se SVP s vyššími stupni podpůrných opatření ve vazbě na poruchy učení do běžných tříd. Provozní problémy při použití časově náročnějších moderních forem, které jsou dány 45 minutami vyučovací hodiny, jsou nutné změny rozvrhu u časově náročnějších aktivit. Stále přetrvávající dopady distanční výuky, podepisují se na motivaci a úrovni gramotností. Němčina není pro žáky tak atraktivní jako angličtina (angličtina je univerzální komunikační jazyk a je dostupná). Některé aktivity škol, které jsou povinné dle RVP ZV (např. plavání) jsou finančně náročné zejména pro školy v okrajových částech regionu (nutnost dopravy). Závislost na dotačních titulech. Nízká úroveň spolupráce a stále ještě konkurenční prostředí mezi některými školami. Nedostatečná údržba ICT vybavení. Neochota některých učitelů k využívání nových technologií a metod.



PŘÍLEŽITOSTI	HROZBY
<ol style="list-style-type: none">1. Další rozvoj využívání jiných než tradičních forem (např. v literatuře komiks, upravená a převyprávěná klasická díla, audiovizuální metody, zjednodušování, dvoujazyčné knihy pro žáky s OMJ).2. Různorodost jako příležitost k rozvoji (přirozený rozvoj založený na setkávání různých kultur, pozitivní vliv multikulturního prostředí na školách).3. Větší spolupráce pedagogů ve smyslu propojování předmětů a rozvoj gramotností.4. Využití metody CLIL.5. Motivace používání angličtiny pro cestování, práci, studium. Využívání modelových situací při výuce cizího jazyka. Více konverzace a poslechu, využití rodilých mluvčích při výuce cizího jazyka.6. Diferenciace v rámci třídy (různé úrovně).7. Finanční prostředky od zřizovatele k pořízení pomůcek, interaktivních tabulí, zaplacení dalších nákladů v souvislosti s moderními didaktickými formami výuky. (Větší) zapojení prostředků zřizovatele, školství jako prioritá obce.8. Využívání dotačních prostředků k pořízení vybavení a pomůcek. Do budoucna nutnost řešit potřeby školství jiným způsobem, ne nesytemově prostřednictvím EU dotací – nalézt efektivnější řešení.9. Zvýšení spolupráce s technologickými firmami pro zajištění moderního vybavení a školení.10. Podpora nadaných žáků.11. Rozvoj regionální identity.	<ol style="list-style-type: none">1. Prolínání cizích kultur, např. neznalost klasických českých pohádek, ohrožení slovní zásoby v češtině a neznalost kulturní tradice. Všeobecný úpadek vkusu.2. Prohlubování problému, že žáci neumí pracovat s textem, chápat text a smysl sdělení, psát si poznámky a výpisky.3. Nové RVP ZV vyvolává obavy u pedagogů ve smyslu negativních dopadů na kvalitu výuky.4. Prohlubování problému se spolufinancováním projektů z dotací a zároveň snížení prostředků v RUD může ohrozit realizaci měkkých i investičních projektů v oblasti vzdělávání.5. Postupné snižování objemu finančních prostředků v rámci dotací z EU a národních dotací.6. Prohlubování rozdílů v kvalitě a fungování škol v závislosti na přístupu zřizovatele.7. Rychlé zastarávání technologií a vysoké náklady na jejich aktualizaci.8. Možné problémy s kyberbezpečností a ochranou osobních údajů. Hrozba kyberšikany.

Zdroj: vlastní šetření.



Místní akční plán rozvoje vzdělávání v ORP Karlovy Vary do roku 2028
MAP Karlovarsko IV - reg. č. CZ.02.02.XX/00/23_017/0008128

4.6.2 SWOT analýza oblasti rozvoje potenciálu každého žáka, zejména žáků se sociálním a jiným znevýhodněním

Pracovní skupinou byla sestavena SWOT analýza pro oblast rozvoje potenciálu každého žáka.

Tab. č. 38: SWOT analýza na téma rozvoj potenciálu každého žáka, zejména žáků se sociálním a jiným znevýhodněním

SWOT analýza: Rozvoj potenciálu každého žáka, zejména žáků se sociálním a jiným znevýhodněním	
SILNÉ STRÁNKY	SLABÉ STRÁNKY
<ol style="list-style-type: none"> Existence podpůrných opatření (např. asistent pedagoga, další pedagogický pracovník) a realizace pedagogické intervence pomáhají v diferenciaci a individuálním přístupu. Jsou školy, které dokáží identifikovat sociálně ohrožené žáky a nadané žáky a věnují se tomuto tématu. Fungující školní poradenská pracoviště. Efektivní komunikace uvnitř pedagogického sboru, předávání informací mezi pedagogy. Sociální pedagog. Práce s třídním kolektivem. 	<ol style="list-style-type: none"> Ne všechny školy umí rozpoznat sociálně ohrožené dítě nebo nadané dítě a pracovat s nimi. V některých případech problematická spolupráce školy s rodiči (neochota, nedůvěra, konzervativní přístup). Stávající systém sociálních dávek je demotivující, nepodporuje snahu pracovat a studovat. Špatná dopravní dostupnost středních škol, služeb a zaměstnání z okrajových částí regionu. Problematická komunikace s některými rodinami (zejména cizinci), odlišné kulturní podmínky, nerespektování našeho systému. Systémové mezery v podpoře začleňování a vzdělávání žáků cizinců, např. nejasnosti v hodnocení. Odliv mozků. Nedostatek odborníků na školách (zejména psychologové), dlouhé čekací lhůty. SPC, PPP a SVP jsou jen v K. Varech, je špatná dopravní dostupnost pro obyvatele z okrajových částí regionu. Disfunkční spolupráce mezi školami a karlovarským OSPOD, není žádný viditelný efekt, na rozdíl o jiných ORP (např. Nymburk). Slabé digitální kompetence pedagogů. ORP Karlovy Vary neplní metodickou roli směrem k obcím a školám v rámci správního obvodu obce s rozšířenou působností tak, jako je tomu v případech jiných ORP (např. Pardubice). Nepříliš funkční mezioborová spolupráce. Učitelé, kteří nejsou připraveni na změny v poslání školy, mají konzervativní přístup ohledně vzdělávání.



Místní akční plán rozvoje vzdělávání v ORP Karlovy Vary do roku 2028
MAP Karlovarsko IV - reg. č. CZ.02.02.XX/00/23_017/0008128

	<ul style="list-style-type: none"> 15. Je až přehlcení nabídkami na školení pro pedagogy, nedochází k aplikaci poznatků do praxe. 16. Systém DiPSy (evidence přijímacího řízení na střední školy): výchovný/kariérový poradce nevidí v systému přihlášky žáků. 17. Nadměrná administrativa obecně všude.
PŘÍLEŽITOSTI	HROZBY
<ul style="list-style-type: none"> 1. Naučit se identifikovat a pracovat s nadanými žáky. Naučit se identifikovat a pracovat se sociálně ohroženými žáky. 2. Školní psycholog. 3. Využití metodik SOFA. „Otevřít“ oči pedagogům. Změna „poslání“ školy (nejen učít učivo). 4. Komunikace s rodiči, individuální schůzky, tříady. 5. Sociální pedagog – příležitost pro další školy. 6. Využití dalších finančních zdrojů, např. nadace. 7. Další rozvoj práce s třídním kolektivem. 8. Vzájemné sdílení a náslechy mezi pedagogy různých škol. 9. Pozitivní vliv multikulturního prostředí. 10. Navazující dlouhodobé vzdělávací aktivity za účelem podpory implementace získaných poznatků do praxe. 11. Vzdělávací aktivity na míru pro jednotlivé sborovny. 12. Spolupráce mezi ZŠ a SŠ v oblasti kariérového poradenství. Rozvoj kariérového poradenství na ZŠ. 	<ul style="list-style-type: none"> 1. Hrozba ukončení finanční podpory pozice sociálního pedagoga po ukončení projektů. 2. Nedostatek psychologů – i když bude povinná pozice školního psychologa, tak tito pracovníci u nás nejsou na trhu práce. Hrozba prohlubování rozdílů mezi školami. 3. Nejasná budoucnost financování školství (podpůrné profese a další nástroje individualizace). 4. V budoucnu nutnost obnovy IT vybavení, nutno mít na to finanční zdroje. 5. Přehlcení a přetížení aktivních pedagogů, chceme toho po nich moc. 6. Aktivity jsou vázány na projekty, což není systémové řešení, hrozí nekontinuita aktivit.

Zdroj: vlastní šetření.



4.6.3 SWOT analýza podpory pedagogických a didaktických kompetencí pracovníků ve vzdělávání a podpory managementu třídních kolektivů

V této kapitole je uvedena SWOT analýza pro oblast podpory pedagogických a didaktických pracovníků ve vzdělávání a podpory managementu třídních kolektivů.

Tab. č. 39: SWOT analýza na téma podpora pedagogických a didaktických kompetencí pracovníků ve vzdělávání a podpora managementu třídních kolektivů

SWOT analýza: Podpora pedagogických a didaktických kompetencí pracovníků ve vzdělávání a podpora managementu třídních kolektivů	
SILNÉ STRÁNKY	SLABÉ STRÁNKY
<ol style="list-style-type: none"> Motivovaní učitelé. Učitelé mají zájem o rozvoj gramotností a o moderní didaktické formy výuky. Školy kladou důraz na porozumění textu, rozvoj gramotností, vč. rozvoje čtenářské gramotnosti napříč předměty a rozvoje logického uvažování. Některé školy a pedagogové v našem regionu mají zkušenosti se vzděláváním žáků s OMJ, lze na tom dále stavět. Je nabídka vzdělávacích aktivit cílených na učitele a ředitele škol. V některých případech dobrá spolupráce školy a zřizovatele. V posledních letech větší zájem o práci ve školství (jistota veřejného sektoru), roli v tom hrají i osobní důvody na straně pracovníků. Existence vzdělávacích programů a kurzů pro učitele. Pozitivní pracovní prostředí na některých školách. 	<ol style="list-style-type: none"> Velký počet dětí/žáků ve třídě – obecně. Některé třídy se dělí, v některých školách není možné dělení tříd z prostorových a personálních důvodů. Provozní problémy při použití časově náročnějších moderních forem, které jsou dány 45 minutami vyučovací hodiny, jsou nutné změny rozvrhu u časově náročnějších aktivit. Je nedostatek kvalifikovaných učitelů, zejména matematiky a fyziky. Na některých ZŠ s pouze 1. stupněm nejsou k dispozici kvalifikovaní učitelé angličtiny. Učitelé nemají perspektivu profesního růstu a motivaci (zejména je to patrné u starších pedagogů). Problematické je, jak motivovat učitele v obcích s vyšším podílem sociálně znevýhodněných obyvatel a jak sehnat učitele do těchto obcí. Odchody mladých lidí z regionu. Absolventi pedagogických fakult se nevracejí do regionu. Nedostatečná podpora a možnosti k doplnění kvalifikace pedagoga. Nejistota pramenící ze změn parametrů financování škol. Nejistota ohledně změn pravidel pro financování nepedagogických pracovníků škol. Školy často neumí identifikovat nadané žáky a pracovat s nimi. Změny v ŠVP při změně školy (stěhování, střídavá péče) mají negativní vliv na rozvoj žáků. Vysoká administrativní zátěž omezující čas na profesní rozvoj. Nerovnoměrné rozložení kapacit a nerovnoměrné využití kapacit škol v území.



	<p>V některých případech nejasné či chybějící nastavení spádovosti škol.</p> <p>13. Roztříštěná metodická podpora škol, neexistence metodického vedení škol. Je odlišný výklad ze strany různých ORP, co je povinností ORP ve vztahu k metodickému vedení a obcím a školám ve správním území ORP.</p> <p>14. Prostředky z RUD jdou zřizovatelům v jednom balíku, není na první pohled zřejmé, jaká částka je určena na školu a někteří zřizovatelé mohou školy podfinancovávat z důvodu jiných potřeb obce. Pro vedení škol je neuchopitelné financování ze strany zřizovatele. Není povinnost zřizovatele řešit investice, opravy a udržení majetku.</p> <p>15. Rozdíl mezi rejstříkovou a skutečnou kapacitou škol. Údaje nejsou aktualizovány a neodpovídají skutečnosti.</p>
<p>PŘÍLEŽITOSTI</p>	<p>HROZBY</p>
<ol style="list-style-type: none"> 1. Využití dalších aktivit vzdělávání a vzájemného sdílení ke zvýšení motivace učitelů, další aktivity zacílené na rozvoj vedení škol. 2. Zavedení mentoringových programů pro pedagogy. 3. Motivovat pedagogické pracovníky škol k další práci s žáky, např. efektivní systém doučování. 4. Větší spolupráce pedagogů ve smyslu propojování předmětů a rozvoj gramotností. 5. Leadership ze strany vedení školy (motivace). 6. Výjezdy škol do zahraničí, zapojování škol do mezinárodních projektů, spolupráce s partnerskými školami v zahraničí. Využití mezinárodních výměnných programů pro pedagogy. 7. Různorodost jako příležitost k rozvoji (přirozený rozvoj založený na setkávání různých kultur, pozitivní vliv multikulturního prostředí na školách). 8. Zajištění stability platů pedagogických pracovníků a náborový příspěvek – přilákání schopných lidí do pedagogické profese, ocenění práce pedagogů. 9. Využití zkušeností svazkové školy a zřizování nových svazkových škol tam, kde je toto řešení vhodné. 	<ol style="list-style-type: none"> 1. Únava učitelů, vyčerpání, zvýšení riziko vyhoření. 2. Problémy ve vztazích na pracovišti mezi kolegy učiteli v některých školách. 3. Prohloubení problému s nedostatkem kvalifikovaných učitelů. Odchody učitelů ze školství do komerční sféry. Je nedostatek mladších učitelů, stárnutí pedagogických sborů. Nedostatek pedagogů v některých lokalitách. 4. Nepříznivý demografický vývoj v Karlovarském kraji (děti, žáci, učitelé). 5. Prohlubování přílišných heterogenit ve třídách, vč. problémů s motivací žáků, hrozba nárůstu konfliktů a pocitů nespravedlnosti. 6. Klesá gramotnost rodičů v regionu, odchody kvalifikovaných lidí z regionu. Rozevírání sociálních nůžek ve společnosti. 7. Budoucí makroekonomický vývoj – recese a prohloubení finančních problémů, nelze ufinancovat nároky školství. 8. Volební cyklus (volby – politici – konkurzy na ředitele škol) – strategické plánování představuje delší časový úsek, než je volební období. 9. Problematické vztahy mezi školou a zřizovatelem. Prohlubování rozdílů v kvalitě a fungování škol v závislosti na přístupu zřizovatele.



Místní akční plán rozvoje vzdělávání v ORP Karlovy Vary do roku 2028
MAP Karlovarsko IV - reg. č. CZ.02.02.XX/00/23_017/0008128

<p>10. (Větší) zapojení prostředků zřizovatele, školství jako priorita obce.</p> <p>11. Zmapování budov škol z hlediska budoucí projektové činnosti, vč. realizace bezpečnostních opatření.</p>	<p>10. Nastavení státní politiky v oblasti školství je závislé na politickém obsazení ve vládě, MŠMT, podobně je tomu na kraji a na obci. Politické změny ovlivňující stabilitu a financování ve školství.</p> <p>11. Prohlubování problému se spolufinancováním projektů z dotací a zároveň snížení prostředků v RUD může ohrozit realizaci měkkých i investičních projektů v oblasti vzdělávání. Postupné snižování objemu finančních prostředků v rámci dotací z EU a národních dotací.</p> <p>12. Další příchod větší skupiny žáků s OMJ, hrozba narušení fungujících třídních kolektivů a prohloubení problému s nedostatkem kapacit škol.</p>
-------------------------------------------------------------------------------------------------------------------------------------------------------------------------------------------------	-----------------------------------------------------------------------------------------------------------------------------------------------------------------------------------------------------------------------------------------------------------------------------------------------------------------------------------------------------------------------------------------------------------------------------------------------------------------------------------------------------------------------------------------------------------------------------------------------------------------------------------------------------

Zdroj: vlastní šetření.

Obr. č. 23: Fotografie ze semináře a sdílení MŠ v Šemnici



Zdroj: foto vlastní.



4.6.4 Souhrn ze SWOT analýz

Podobně jako u popisů potřeb škol uvádíme i zde kapitolu se stručným souhrnem z obsáhlých SWOT analýz.

Co je potřeba rozvíjet (protože chybí nebo je nedostatečné)

- **Slabé stránky a hrozby ve výuce a didaktice:**
 - Nízká ochota části učitelů zapojovat nové metody a technologie.
 - Provozní omezení (časové, prostorové) pro realizaci moderních výukových forem.
 - Nerovnost ve využívání digitálních nástrojů, problém s údržbou ICT vybavení.
 - Nízká úroveň spolupráce mezi školami, přetrvávající konkurenční nastavení.
 - Obavy z implementace nového RVP ZV a ztráta kvality výuky.
 - Heterogenní kolektivy a obtížnost diferenciací výuky bez dostatečné podpory.
- **Slabé stránky a hrozby v oblasti podpory žáků:**
 - Nejednotný přístup ke znevýhodněným a nadaným žákům.
 - Nedostatek psychologů, logopedů, sociálních pedagogů; dlouhé čekací lhůty u odborníků.
 - Komplikovaná komunikace s některými rodinami.
 - Nedostatečně funkční spolupráce škol s OSPOD, nefunkční OSPOD směrem ke školám. Potřeba prohloubení spolupráce s SPC, PPP. Odlišná role školy, prohloubení spolupráce se sociálními službami, využívání podpůrných pozic ve školách (vč. sociálního pedagoga).
- **Slabé stránky a hrozby v oblasti kompetencí pedagogů a řízení tříd:**
 - Slabé digitální kompetence pedagogů.
 - Konzervativní přístup části učitelů, nepřipravenost na nové role školy.
 - Nedostatečná mezioborová spolupráce.
 - Absence systematické podpory vedení škol v oblasti pedagogického leadershipu.
- **Slabé stránky a hrozby v oblasti řízení systému:**
 - Nedostatečná metodická podpora ze strany Statutárního města Karlovy Vary vůči školám ve správním území ORP.
 - Změny financování regionálního školství a nejistoty z důvodů nejasností ohledně novelizace školského zákona a konci financování skrz dotované projekty.
 - Rozdíly v přístupu zřizovatelů. Prohlubování rozdílů mezi školami.



Místní akční plán rozvoje vzdělávání v ORP Karlovy Vary do roku 2028
MAP Karlovarsko IV - reg. č. CZ.02.02.XX/00/23_017/0008128

- Nejasnosti ohledně revize RVP ZV, obavy ohledně kvality výuky.

B. Co je třeba dále podporovat (protože funguje a přináší výsledky)

• Silné stránky a příležitosti ve výuce a didaktice:

- Aktivní využívání čtenářských dílen, projektových dnů, soutěží.
- Zapojení ICT do výuky, dostupnost on-line materiálů a platforem, pokračování ve smysluplném využívání ICT.
- Motivování učitelé s chutí rozvíjet gramotnosti.
- Příležitosti v multikulturním prostředí a CLIL metodách. Podporovat angličtinu a němčinu zejména v rámci komunikačních dovedností.
- Možnost spolupráce s technologickými firmami, využití dotačních prostředků.
- Rozvoj regionální identity, místně zakotvené učení.
- Propojování předmětů, spolupráce pedagogů, soft skills.

• Silné stránky a příležitosti v podpoře žáků:

- Fungující školní poradenská pracoviště.
- Asistenti pedagoga a pedagogické intervence jako účinná podpora. Využívání sociálního pedagoga.
- Efektivní vnitřní komunikace v některých školách.
- Práce se třídním kolektivem jako prevence problémů.
- Identifikace žáků ohrožených školním neúspěchem v některých školách.

• Silné stránky a příležitosti v oblasti pedagogických kompetencí a managementu:

- Zájem učitelů o další vzdělávání a zavádění nových metod.
- Fungující spolupráce mezi pedagogy v některých školách.
- Sdílení dobré praxe, podpora mentoringu.
- Příležitost ke změně nastavení vedení škol směrem k pedagogickému leadershipu.



Místní akční plán rozvoje vzdělávání v ORP Karlovy Vary do roku 2028
MAP Karlovarsko IV - reg. č. CZ.02.02.XX/00/23_017/0008128

Obr. č. 24: Fotografie z plánovacího setkání v Toužimi



Zdroj: foto vlastní.

4.7 Analýza zdrojů

Během jednání pracovní skupiny financování v jedné z předchozích fází MAP byla navržena první verze analýzy zdrojů Karlovarska. Smyslem analýzy zdrojů je podívat na problém z druhé strany, tj. nepojmenovávat problémy a najít vlastní zdroje území, které by mohly přispět ke zlepšování a ke změnám, najít vnitřní potenciál, na kterém lze stavět dál. Analýza byla upravena v rámci MAP Karlovarsko IV.

Tab. č. 40: Analýza zdrojů

Analýza zdrojů – Karlovarsko – využití v oblasti rozvoje vzdělávání	
Lidské zdroje:	Projektové vyučování – najít lidi, kteří to umí a umí to předávat. Komplexně, vč. problematiky životního prostředí (environmentální).
Ekonomické zdroje:	Krajský úřad dotace (environmentální oblast, doprava). Dotační tituly jednotlivých obcí, granty. Propojení podnikání a veřejného sektoru. Sponzoring (podniky, rodiče, ...), sdružení rodičů na školách. Zřizovatelé školy.
Přírodní zdroje:	Minerální vody, vřídlo, krajina, nerostné suroviny, Slavkovský les, Krušné hory. Propojování předmětů, vztah k regionu a prostředí.
Sociální zdroje:	Mikroregiony, spolupráce obcí, spolupráce škol (investiční projekty na vybavení učeben z Integrovaného regionálního programu), využití kapacit jinými školami (ZŠ + ZŠ, ZŠ + SŠ). Propojení: komunitní systémy.
Politické (a legislativní) zdroje:	Lobbing, neformální podpora, metoda PR.
Zdroje související s historií a tradicí:	Propojování předmětů, vztah k regionu a prostředí.

Zdroj: vlastní šetření.



Místní akční plán rozvoje vzdělávání v ORP Karlovy Vary do roku 2028
MAP Karlovarsko IV - reg. č. CZ.02.02.XX/00/23_017/0008128

Obr. č. 25: Fotografie z jednání z platformy MAP – Řídicí výbor v Karlových

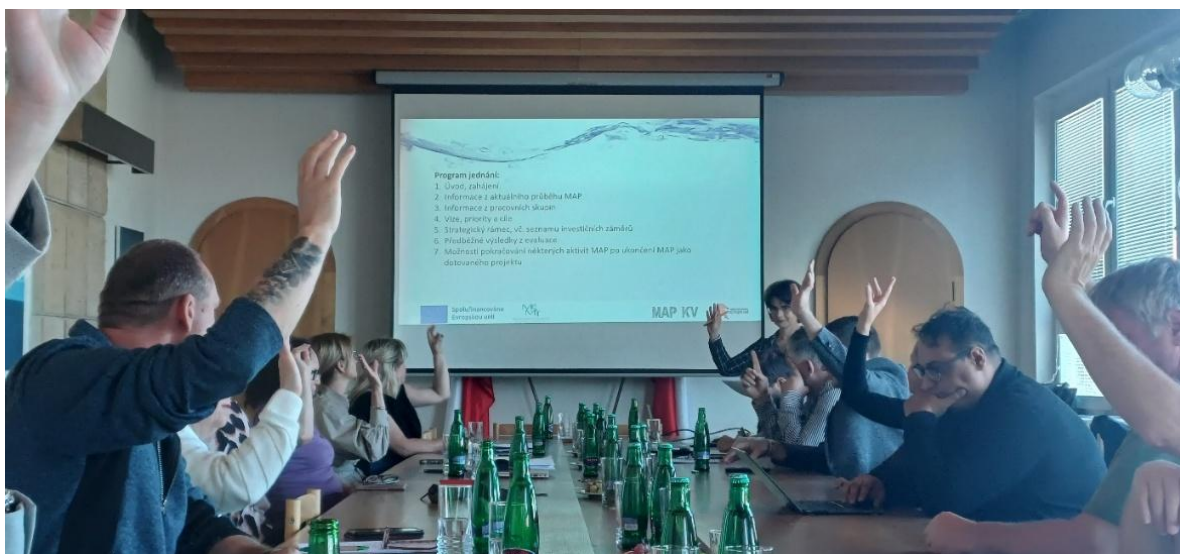

Zdroj: foto vlastní.

4.8 Analýzy problémů, příčin problémů a potřeb

Analýzou problémů a potřeb se zabývaly pracovní skupiny projektu MAP Karlovarsko IV. Níže uvedené analýzy stejně jako SWOT analýzy korespondují s tématy řešenými v jednotlivých pracovních skupinách. Analýzy problémů a potřeb jsou zpracovány formou tabulek. K identifikovaným problémům jsou uvedeny jeho příčiny a následují doporučení. V případě doporučení je tabulka někdy rozdělena na doporučení, kterými se může zabývat projekt MAP Karlovarsko IV nebo další místní aktéři, a na doporučení, která jsou pro systémovou úroveň na MŠMT a místní akční plány je nemohou ovlivnit.

Na konci následuje opět souhrn z obsáhlých analýzy problémů, příčin problémů a potřeb.

4.8.1 Analýza problémů, příčin problémů a potřeb v oblasti moderních didaktických forem

V případě této analýzy se na její tvorbě podíleli zejména členové pracovních skupin MAP.

Na prezenčním jednání pracovní skupiny se rozvinula diskuze týkající se vůbec samotné definice pojmu „moderní didaktické formy“. Přítomní členové pracovní skupiny se shodli, že s tímto pojmem je spojen formalismus a nejasnosti.



Místní akční plán rozvoje vzdělávání v ORP Karlovy Vary do roku 2028
MAP Karlovarsko IV - reg. č. CZ.02.02.XX/00/23_017/0008128

Obr. č. 26: Fotografie z jednání pracovní skupiny MAP



Zdroj: foto vlastní.

Tab. č. 41: Analýza problémů, příčin problémů a potřeb v oblasti moderních didaktických forem vedoucích k rozvoji klíčových kompetencí

Problematický je sám o sobě pojem „moderní didaktické formy“ – nejasnost, formalismus.		
Problém	Příčina	Návrh řešení
Nedostatek vhodných pomůcek	<p>V některých případech je problematické sdílení v rámci školy – zamčené v kabinetě, neroztříděné.</p> <p>Finance, snížil se ONIV. Nutnost využít ONIV na další výdaje, např. doprava na plavání.</p> <p>Neodpovídají nabídce, špatná kvalita, vhodnost.</p>	<p>(škola): Změna organizace v rámci školy.</p> <p>(zřizovatel): Finanční prostředky může přidat zřizovatel.</p> <p>Půjčovny MAP.</p> <p>Digitální katalog o pomůckách – recenze, zkušenosti atd. (nutnost mít správce a tahouna myšlenky).</p>



Místní akční plán rozvoje vzdělávání v ORP Karlovy Vary do roku 2028
MAP Karlovarsko IV - reg. č. CZ.02.02.XX/00/23_017/0008128

	Nejistota ohledně financování škol (ONIV).	(MAP, NPI): Sdílení informací o kvalitě pomůcek mezi školami (tzv. metodické kabinety).
Rozdílnost vnímání, co jsou moderní/efektivní didaktické formy – Mezi učiteli	Nejasnost pojmu – není definováno, co jsou efektivní a žáka rozvíjející didaktické formy. Označení „moderní“ je zavádějící pojem. „To záleží...“ na složení třídy, na předmětu, učivu, na pedagogovi, na cíli hodiny, aktuálním klima ve třídě atd.	Omlazení pedagogického sboru. Vyvážené využívání různých metod s ohledem na cíl hodiny. MAP: semináře, sdílení, exkurze.
Rozdílnost vnímání, co jsou moderní/efektivní didaktické formy – Mezi učitelem a rodiči	Působení medií, propagace určitých metod. Odlišná očekávání od školy a odlišné zkušenosti a náhled na fungování školy. Různí rodiče mají různá očekávání. Rodiče jsou heterogenní skupina. Stávající systém umožňuje velkou heterogenitu škol co do přístupu a metod. Někteří rodiče si chtějí vybrat, někdy můžou a někdy ne (kapacity, spádovost). Dva extrémy: naprosto odlišné školy,	(škola): Komunikace, neoficiální školní akce, dotazníky. (škola, zejména vedení): Jasná vize vedení školy, sdílená vize (pedagogové, zřizovatel, rodiče). (škola): Aktivity pro rodiče, komunikace s rodiči.



Místní akční plán rozvoje vzdělávání v ORP Karlovy Vary do roku 2028
MAP Karlovarsko IV - reg. č. CZ.02.02.XX/00/23_017/0008128

	<p>ale povinná spádovost x všechny školy stejné a možnost výběru.</p> <p>Absence celospolečenské shody na cíli a smyslu vzdělávání.</p>	
<p>Rozdílnost vnímání, co jsou moderní/efektivní didaktické formy mezi učiteli a vedením/inspekci</p>	<p>ČSI nejsou lidé z praxe, zaměřují se na jednotlivosti ne na celek, kontrola se zaměřuje na administrativní činnosti.</p> <p>Lidský faktor.</p>	<p>Není řešení, mají vyšší pravomoci = mají vždy pravdu</p> <p>(MŠMT): dostat do vedení ČŠI kompetentní lidi.</p> <p>Podporovat funkční komunikaci mezi ČŠI a školou a poradní roli ČŠI.</p>
<p>Inkluze: Heterogenita tříd a z toho plynoucí zvýšená náročnost práce pedagoga. Rušivé vlivy plynoucí z inkluze (např. mluví více lidí najednou ve třídě). Není kapacita na nadané žáky.</p>	<p>Velké počty žáků spolu s inkluzí jdou proti individuálnímu přístupu k jednotlivým žákům.</p> <p>Zavedení inkluze v ČR řešilo jiný problém než inkluzi samu o sobě. Skrz inkluzi byl řešen problém s diskriminací ve vzdělávání (D. H. a ostatní proti ČR).</p> <p>Existence nižších stupňů gymnázií je sama o sobě protiinkluzivní.</p>	<p>(MAP): semináře, sdílení, exkurze v oblasti práce s heterogenní třídou a diferenciací.</p> <p>Řešit rozvoj nadaných v rámci kroužků.</p> <p>(MAP): vzdělávání pedagogů ohledně práce s nadanými.</p> <p>(škola a PPP): Rozvoj spolupráce mezi školou a PPP.</p> <p>(škola, zřizovatel): Podpora vzniku školních poradenských pracovišť.</p> <p>(kraj jako zřizovatel a stát jako autorita určující pravidla hry): snížit kapacitu 8letých gymnázií a navýšit kapacitu 4letých.</p>



Místní akční plán rozvoje vzdělávání v ORP Karlovy Vary do roku 2028
MAP Karlovarsko IV - reg. č. CZ.02.02.XX/00/23_017/0008128

<p>Teoretická příprava absolventů pedagogických fakult, takže nejsou připraveni na praxi a reálné situace ve škole</p>	<p>Mají málo praxe, tři roky pouze teoretické studium, až poslední dva roky praxe.</p> <p>Odtržení některých VŠ pedagogů na pedagog. fakultách od praxe.</p> <p>Absolventi nezůstávají v kraji nejen, ale i kvůli financím.</p> <p>Na VŠ probíhá více výuka oboru než didaktika a pedagogika.</p>	<p>(MŠMT): MŠMT by mělo chtít získat zpětnou vazbu ze škol pro nastavení podmínek studia</p> <p>Motivace dobrých učitelů, aby zůstávali v kraji</p> <p>Dále – viz analýza v tématu Podpora pedagogických a didaktických kompetencí pracovníků ve vzdělávání a podpora managementu třídních kolektivů.</p> <p>(MŠMT): Podpora praktických pedagogických dovedností při studiu na pedagogických fakultách.</p>
<p>Malá motivace žáků ke vzdělávání: „K čemu mi to bude, proč se to mám učit?“</p>	<p>Rodina + osobnostní vlastnosti</p> <p>Mění se podmínky ve společnosti, mění se možnosti (např. umělá inteligence) a některé školy na to nereagují, tj. zastaralá forma výuky.</p> <p>Žáci hledají smysl.</p>	<p>(škola): Zajistit, aby byla využitelnost učiva v praxi.</p> <p>(MAP): semináře, sdílení, exkurze.</p> <p>(škola, MAP): Změna myšlení pedagogů o poslání školy a metodách výuky v reakci na změny ve společnosti a možnostech (umělá inteligence atd.)</p> <p>(škola): Propojování předmětů.</p> <p>(škola): Uvažovat o práci pedagoga tak, aby dávala smysl žákům.</p> <p>(škola): Zapojování odborníků z praxe do výuky.</p>

Zdroj: vlastní šetření.



4.8.2 Analýza problémů, příčin problémů a potřeb oblasti rozvoje potenciálu každého žáka

V této kapitole je uvedena analýza problémů, příčin problémů a potřeb pro oblast rozvoje potenciálu každého žáka, zejména žáků se sociálním a jiným znevýhodněním. Analýza vznikla v rámci činnosti pracovní skupiny rovné příležitosti.

Tab. č. 42: Analýza problémů, příčin problémů a potřeb v oblasti rozvoje potenciálu každého žáka, zejména žáků se sociálním a jiným znevýhodněním

Problém	Příčina	Návrh řešení
Inkluze – velmi heterogenní třídní kolektivy a velké počty žáků ve třídě.	Velké počty žáků spolu s inkluzí jdou proti individuálnímu přístupu k jednotlivým žákům. Zvyšující se nároky na pedagogy.	Řešit rozvoj nadaných žáků pomocí kroužků. (částečně systém): Individualizace výuky prostřednictvím více pedagogů nebo s využitím moderních technologií (on-line připojení do jiné skupiny, v budoucnu AI jako osobní „asistent“).
	Není kapacita na nadané žáky, protože pozornost je soustředěna na slabší žáky.	(vedení škol): Supevize a systém kolegiální podpory. (vedení škol): Systém práce s třídním kolektivem na školách. (MAP): Podporovat supervizi. Věnovat pozornost tématu práce s třídním kolektivem.
Malá motivace žáků. Nevhodné chování žáků.	Rodina + osobnostní vlastnosti.	(vedení škol, pedagogové): Zajistit, aby byla využitelnost učiva v praxi.
	Změny ve společnosti a dostupnosti informací se odrážejí v přístupu a motivaci žáků. Pedagog již není jediným nositelem informací.	(systém): Změna RVP ZV tak, aby reflektovala změny ve společnosti. (vedení škol): Podpora pozitivní motivace.
	Nejsou k dispozici kvalifikovaní lidé na pozici školních psychologů.	(vedení škol): Škola jako bezpečné prostředí pro žáky. Nástroje typu PBIS.



Místní akční plán rozvoje vzdělávání v ORP Karlovy Vary do roku 2028
MAP Karlovarsko IV - reg. č. CZ.02.02.XX/00/23_017/0008128

		<p>(vedení škol): Hledání příčin malé motivace, příp. nevhodného chování žáků. Spolupráce škol a PPP, SPC, SVC atd.</p> <p>(vedení škol): Supevize a systém kolegiální podpory.</p> <p>(pedagogové): Udělat si čas na povídání si s žáky, budovat pozitivní vztahy s žáky, mít empatii směrem k žákům a tomu, co prožívají.</p>
Chybí lídři ve vedení škol.	Hlásí se málo zájemců na funkci ředitele školy. Je zde moc požadavků, zodpovědnosti a administrativy.	
Přetížení pedagogů a vedení škol. Riziko vyhoření.	<p>Nárůst požadavků na pedagogy (mají být nejen pedagogové, ale také speciální pedagogové, IT specialisté atd.)</p> <p>Všeobecné zrychlení. Nárůst administrativy a byrokracie.</p> <p>Společnost má za to, že škola má řešit kompetence (příprava na život) a zároveň vychovávat. Společnost se mění. Jsou velká očekávání ze strany rodičů ohledně toho, co všechno má dělat škola.</p>	<p>(vedení škol): Ze strany vedení škol vytvořit podmínky pro studium pedagogů. Leadership vedení školy (pedagogický lídr, kultura organizace).</p> <p>(vedení škol): Vhodným způsobem motivovat pedagogy k tomu, co je potřeba (např. bezpečné prostředí ve smyslu wellbeingu).</p> <p>(MAP): Podporovat leadership vedení škol.</p> <p>(vedení škol): Školení sboroven, DVPP na míru, podporovat samostudium, zajistit externí lektory nebo kolegy z jiných škol jako lektory („doma není nikdo prorokem“).</p> <p>(vedení škol): Supevize a systém kolegiální podpory.</p> <p>(MAP): Podporovat školení sboroven a DPVV.</p> <p>Věnovat pozornost wellbeingu a kultuře prostředí.</p>
Velké rozdíly mezi žáky dané různým	Nastavení českého vzdělávacího systému, např. jednotné přijímací	



Místní akční plán rozvoje vzdělávání v ORP Karlovy Vary do roku 2028
MAP Karlovarsko IV - reg. č. CZ.02.02.XX/00/23_017/0008128

sociálním zázemím rodin. Má to negativní vliv na vzdělávací výsledky a vzdělávací a profesní dráhu žáka.	zkoušky, tlak na výkon a znalosti.	(vedení škol, pedagogové): Změna způsobu uvažování pedagogů o roli školy: nejen vzdělávání, ale také sociální role školy. (vedení školy, systém): pozice sociálního pedagoga. Mezioborová spolupráce. (MAP): osvěta, informovanost, příklady dobré praxe.
	Nejsou k dispozici kvalifikovaní lidé na pozici školních psychologů.	
	Očekávání škol ohledně spolupráce rodin (placení za aktivity, nutnost pořizovat pomůcky, domácí úkoly). Pro některé rodiny není vzdělávání jejich dětí prioritou. Někdy nejsou v domácnosti podmínky na to, aby požadavky školy rodina byla schopná zajistit.	

Zdroj: vlastní šetření.

Obr. č. 27: Fotografie ze semináře pro vedení škol



Zdroj: foto vlastní.

4.8.3 Analýza problémů, příčin problémů a potřeb v oblasti podpory pedagogických a didaktických kompetencí pracovníků ve vzdělávání a podpoře managementu třídních kolektivů

Pro tuto oblast byla analýza rovněž vytvořena v rámci činnosti pracovních skupin MAP.

Tab. č. 43: Analýza problémů, příčin problémů a potřeb v oblasti podpory pedagogických a didaktických kompetencí pracovníků ve vzdělávání a podpoře managementu třídních kolektivů



Místní akční plán rozvoje vzdělávání v ORP Karlovy Vary do roku 2028
MAP Karlovarsko IV - reg. č. CZ.02.02.XX/00/23_017/0008128

Problém	Příčina	Návrh řešení
Nedostatek kvalifikovaných pedagogů. Stárnutí pedagogického sboru.	Absolventi VŠ se nevrací zpět do regionu. Pedagogické fakulty nepřipravují absolventy na to, s čím se setkají v praxi. Nepříznivý demografický vývoj.	(systém): Navýšit praxe studentů pedagogických fakult. V rámci praxe by studenti působili na pozici asistenta pedagoga. (systém): Starší pedagogové by působili jako mentoři pro začínající pedagogy, jednalo by se o tandemovou práci. (systém): Modernizovat požadavky pedagogických fakult na uchazeče. (systém): Zvýšit nabídku kombinovaného pedagogického studia tak, aby se dalo skloubit s praxí a dojížděním. (systém, KV kraj): Zřízení VŠ/detašovaného pracoviště/pobočky pedagogické VŠ v kraji. (vedení škol): Ze strany vedení škol vytvořit podmínky pro studium pedagogů. „Vyrobít si“ nové pedagogy. Leadership vedení školy (pedagogický lídr, kultura organizace). (MAP): Podporovat leadership vedení škol. (systém, kraj, obce): <ul style="list-style-type: none">- Náborové příspěvky- Stipendia- Startovací byty- Snížení daní ve vazbě na výkon profese pedagoga v KV kraji



Místní akční plán rozvoje vzdělávání v ORP Karlovy Vary do roku 2028
MAP Karlovarsko IV - reg. č. CZ.02.02.XX/00/23_017/0008128

<p>Pedagogové mají málo času na vzdělávání a seberozvoj.</p> <p>Je nutné suplovat za chybějícího pedagoga.</p> <p>Pedagog má být odborník na vše.</p> <p>Je málo času zkombinovat to, co se má odučit (obsah) a přitom se věnovat vztahům v rámci třídního kolektivu.</p>	<p>Nárůst požadavků na pedagogy (mají být nejen pedagogové, ale také speciální pedagogové, IT specialisté atd.)</p> <p>Všeobecné zrychlení. Nárůst administrativy a byrokracie.</p> <p>Společnost má za to, že škola má řešit kompetence (příprava na život) a zároveň vychovávat. Společnost se mění. Jsou velká očekávání ze strany rodičů ohledně toho, co všechno má dělat škola.</p>	<p>(systém): Dát pedagogům po x letech praxe rok volna na sebevzdělávání a rozvoj (řízený) nebo jinak systémově vymyslet, kde vzít dostatek času na sebevzdělávání a rozvoj, aniž by to narušovalo chod školy (suplování).</p> <p>(vedení škol): Ze strany vedení škol vytvořit podmínky pro studium pedagogů. Leadership vedení školy (pedagogický lídr, kultura organizace).</p> <p>(vedení škol): Vhodným způsobem motivovat pedagogy k tomu, co je potřeba (např. IT).</p> <p>(MAP): Podporovat leadership vedení škol.</p> <p>(vedení škol): Školení sboroven, DVPP na míru, podporovat samostudium, zajistit externí lektory nebo kolegy z jiných škol jako lektory („doma není nikdo prorokem“).</p> <p>(MAP, vedení škol, zřizovatelé): Podporovat školení sboroven a DPVV (nejlépe zdarma, hrozí problém s financováním DVPP v případě, že ONIV přejdou pod zřizovatele).</p> <p>(MAP, vedení škol): podporovat práci s třídním kolektivem. Spolupracovat s dalšími odborníky na pomoc pedagogovi v oblasti práce s třídním kolektivem.</p>
---------------------------------------------------------------------------------------------------------------------------------------------------------------------------------------------------------------------------------------------------------------------------	-------------------------------------------------------------------------------------------------------------------------------------------------------------------------------------------------------------------------------------------------------------------------------------------------------------------------------------------------------------------------------------------	------------------------------------------------------------------------------------------------------------------------------------------------------------------------------------------------------------------------------------------------------------------------------------------------------------------------------------------------------------------------------------------------------------------------------------------------------------------------------------------------------------------------------------------------------------------------------------------------------------------------------------------------------------------------------------------------------------------------------------------------------------------------------------------------------------------------------------------------------------------------------------------------------------------------------------------------------------------------------------------------------------------------------------------------------



Místní akční plán rozvoje vzdělávání v ORP Karlovy Vary do roku 2028
MAP Karlovarsko IV - reg. č. CZ.02.02.XX/00/23_017/0008128

<p>Chybí lídři ve vedení škol.</p>	<p>Hlásí se málo zájemců na funkci ředitele školy. Je zde moc požadavků, zodpovědnosti a administrativy.</p>	<p>Tzv. odbřemenění škol.</p> <p>Vyjasňování rolí mezi vedením školy a zřizovatelem, nastavení funkční a otevřené komunikace.</p> <p>(MAP): otevírat komunikaci na toto téma.</p> <p>(MAP): Podporovat leadership vedení škol.</p>
<p>Některé školy nemají dobré materiální a IT vybavení.</p> <p>Stávající IT zastarává a je nutné IT udržovat a mít správce IT.</p>	<p>Lidský faktor ve vedení školy.</p> <p>Dotace jsou vyhlašovány narázově.</p> <p>Chybí peníze na IT správu. Je problém s rozpočtem na IT.</p>	<p>Sdílený IT specialista.</p> <p>Propagace a využívání stávajících poradenských kapacit (např. NPI).</p> <p>(MAP): otevírat komunikaci na toto téma.</p>
<p>Nedostatek nepedagogických pracovníků.</p> <p>Nejistota ohledně financování regionálního školství obecně.</p>	<p>Mají nízké platy (při snížených úvazcích i méně, než je minimální mzda).</p> <p>Nejistota ohledně financování nepedagogických pracovníků, změna odpovědnosti a financování – zřizovatel.</p>	<p>(systém, KV kraj, obce): Má dojít ke změně financování nepedagogických pracovníků, nově by tyto pozice měly platit obce z RUD. Je otázkou, co tato změna způsobí?</p>
<p>Celkově nedostatek financí v systému regionálního školství.</p>	<p>Konkurenční prostředí mezi školami a zřizovateli – financování dle počtu dětí/žáků.</p> <p>Není subjekt, který by řídil celek (region) v oblasti školství. Zájmy jednotlivých subjektů jsou dány nastavením systému, který vede ke konkurenci.</p> <p>Roztříštěnost regionálních škol.</p>	<p>(systém, KV kraj, obce): Svozové autobusy do centrálních škol v případě, že bude dlouhodobě neufinancovatelné, aby v ČR bylo tolik malých škol jako dosud.</p> <p>(obce): oddělení role pedagogické a administrativně technické a dotační, např. vznik obecních s.r.o. či p.o. na nepedagogické věci pro více škol.</p>



		<p>(obce): svazkování a spojování za účelem společného fungování školy</p> <p>(MAP): otevírat komunikaci na toto téma.</p>
--	--	----------------------------------------------------------------------------------------------------------------------------

Zdroj: vlastní šetření.

4.9 Souhrn z analýz problémů, příčin problémů a potřeb

Zde uvádíme stručný souhrn z výše uvedených analýz. Je zde opět použito členění na oblasti, které je potřeba rozvíjet, protože chybí nebo jsou nedostatečné, a oblasti, které je potřeba dále podporovat, protože fungují a přinášejí výsledky.

Co je potřeba rozvíjet (protože chybí nebo je nedostatečné)

- **Nedostatky ve výuce a podmínkách výuky:**
 - Omezené uplatnění metod vedoucích k rozvoji klíčových kompetencí. Vliv lidského faktoru. Otázka, co jsou to vlastně moderní didaktické formy?
 - Časová i prostorová omezení výuky – přetížené rozvrhy, absence možností dělení tříd.
 - Nízká efektivita při práci s heterogenní skupinou žáků.
 - Přetrvávající dopady výuky na dálku v době opatření proti nemoci covid, zejména na gramotnosti.
 - Nedostatečné technické vybavení a absence systematické údržby.
- **Nedostatky v podpoře žáků a rovných příležitostí:**
 - Nedostatečná personální podpora (speciální pedagogové, psychologové).
 - Chybějící jednotná metodika či neznalost metodik pro práci s nadanými a ohroženými žáky. Na nadané žáky je často málo času a prostoru z důvodu nutnosti věnovat se opačnému spektru žáků.
 - Nízká míra mezioborové spolupráce (OSPOD, SPC, sociální služby). Mění se role školy. Vliv různých očekávání ohledně role školy, vč. očekávání ze strany rodičů.
 - Nedostatečná dopravní dostupnost, vysoké náklady na zajištění autobusové dopravy na mimoškolní aktivity a výukové programy a s tím spojená překážka rovného přístupu ke vzdělávání.
- **Nedostatky v kompetencích vedení škol, zřizovatelů a obecně ve fungování systému regionálního školství:**
 - Nízké kompetence učitelů v oblasti práce se skupinovou dynamikou a diverzitou.
 - Problematická kvalita řízení škol, rezervy v roli zřizovatelů a fungování ORP. Lidský faktor. Konkurenční prostředí mezi školami.
 - Není subjekt, který by řídil celek v oblasti školství.



Místní akční plán rozvoje vzdělávání v ORP Karlovy Vary do roku 2028
MAP Karlovarsko IV - reg. č. CZ.02.02.XX/00/23_017/0008128

- Nejistota ohledně financování a legislativních změn. Udržitelnost velkého množství malých škol a roztržitosti sítě regionálních škol.

Co je třeba dále podporovat (protože funguje a přináší výsledky)

- **Osvědčené výukové přístupy:**
 - Projektová výuka, tematické dny, zapojení žáků do reálných situací.
 - Využívání digitálních nástrojů a interaktivních metod tam, kde jsou podmínky.
 - Spolupráce s místními institucemi (knihovny, kulturní zařízení) ve výuce.
- **Osvědčené podpůrné mechanismy:**
 - Práce asistentů pedagoga, školních psychologů a preventistů.
 - Školní poradenská pracoviště jako centrum podpory pro žáky i učitele.
 - Dobrá spolupráce v pedagogických sborech – sdílení, předávání zkušeností.
 - Komunitní aktivity a posilování regionální identity jako motivační faktor.
- **Osvědčené přístupy k rozvoji pedagogů:**
 - Sdílení mezi pedagogy, mentoring, průběžné vzdělávání.
 - Učitelé s pozitivní zkušeností s inovací šíří motivaci ve sborovnách.
 - Dobré zkušenosti s lokálními lektory s vazbou na region.
 - Semináře pro sborovny.
 - Vzdělávání pedagogů v oblasti moderních didaktických forem, vzájemná inspirace, využívání vhodných metod.

Příležitosti k rozvoji

- **Zřizovatelé, ředitelé:**
 - Školství jako priorita zřizovatele: financování, podpora, vyjasňování rolí ředitele a zřizovatele, nastavení funkční a otevřené komunikace.
 - Podpora ředitelů škol jako pedagogických lídrů.
 - Význam kultury organizace, bezpečného prostředí a pozitivního klima.
 - Snaha postupně překonávat konkurenční prostředí mezi školami a podporovat spolupráci.
 - V případě neufinancování roztržitěné sítě škol hledat řešení ve formě svazování či jiné formy společného zajištění provozu škol, vč. zajištění svozových autobusů k dopravě do škol.
- **Spolupráce s komunitou, sociální role školy:**
 - Propojování škol s rodiči a komunitou, vč. vyjasňování rolí školy a změny přístupu ke vzdělávání ve vazbě na změny ve společnosti.
 - Další rozvoj práce s heterogenním kolektivem, vč. vhodného využití umělé inteligence (vč. využití pro individualizaci).
 - Podpora podpůrných pozic ve školách, vč. sociálního pedagoga a funkčních školních poradenských pracovišť. Sociální role školy. Bezpečné prostředí pro žáky. Další rozvoj práce s třídním kolektivem.
 - Supervize, kolegiální podpora, propojování a sdílení.



- **Revize RVP:**
 - Vhodně uchopit revizi RVP ZV a PV. Pozitivní motivace žáků i pedagogů.
 - Smysluplnost učiva.

- **Pedagogové:**
 - Komunikace s aktéry na celorepublikové úrovni a s VŠ ohledně změn ve vzdělávání budoucích pedagogů. Vytváření podmínek pro studium a DVPP stávajících pedagogů. Aktivity směrem k návratu absolventů do regionu. Snaha o plnohodnotné VŠ studium v regionu.
 - Supervize, kolegiální podpora, propojování a sdílení.

4.10 Vymezení klíčových problémů

Vymezení problémových oblastí a klíčových problémů vychází z analytické části dokumentu a z výstupů z plánovacích aktivit projektu MAP Karlovarsko IV, zejména souhrn z popisů potřeb škol, SWOT analýzy a analýzy problémů, příčin problémů a potřeb (vše ve vazbě na povinná témata k řešení).

Tab. č. 44: Problémové oblasti a klíčové problémy

Problémová oblast	Klíčové problémy
Nerovný přístup ke kvalitnímu vzdělávání	Nerovnoměrné rozmístění a využití kapacit MŠ a ZŠ, chybějící místa v některých obcích.
	Odliv žáků z malotřídek a malých škol do větších měst, ohrožení udržitelnosti škol na venkově.
	Bariéry v dopravní dostupnosti a nákladech na mimoškolní aktivity, zvláště v periferních částech ORP.
	Vysoký podíl dětí v přípravných třídách a nízká účast některých dětí v MŠ.
	Zkreslené údaje v rejstřících škol ohledně kapacit škol. To má vliv při práci na nastavení dotačních možností, když se vychází z rejstříkových údajů. Podobně je tomu v případě nastavení dotačních titulů dle údajů v dotaznících vyplňovaných řediteli škol (např. odhad počtu sociálně znevýhodněných žáků).
Nedostatečné personální a odborné zajištění škol	Nedostatek školních psychologů, logopedů, speciálních pedagogů a dalších odborníků.
	Vysoký podíl výuky vyučovaný nekvalifikovanými pedagogy. Stárnutí pedagogických sborů.
	Nízká atraktivita učitelské profese.
	Odliv mladých lidí a nízká návratnost absolventů vysokých škol do regionu.
	Změny ve financování škol a konec některých dotačních titulů vnášejí nejistotu ohledně udržení či kontinuity odborných a podpůrných pozic ve školství.



Místní akční plán rozvoje vzdělávání v ORP Karlovy Vary do roku 2028
MAP Karlovarsko IV - reg. č. CZ.02.02.XX/00/23_017/0008128

Slabá mezioborová a mezisektorová spolupráce	Přetrvávající problém ohledně resortního rozdělení – školství x sociální věci.
	Nejednotný přístup a nejasnost rolí např. v otázce předčasných odchodů ze vzdělávání, definice ohroženého dítěte.
	Nedostatečná metodická role ORP směrem k ostatním obcím a školám na území správního obvodu ORP.
	Pocit přetížení pedagogů pramenící mimo jiné ze změny role školy ve společnosti. Absence nebo nejistá kontinuita financování podpůrných pozic ve školách typu sociální pedagog a školní asistent.
Kvalita výuky – rozdíly mezi školami/pedagogy, nízké vzdělávací výsledky	Nerovnoměrná implementace inovativních metod a digitálních technologií.
	Nízká motivace části učitelů k inovaci výuky, konzervativní přístupy.
	Obavy z revize RVP ZV a nedostatečné metodické vedení v této oblasti.
	Ne všichni aktéři rozumí nutnosti změny role školy ve vazbě na změny společnosti, změny obsahu vzdělávání.
	Vysoký podíl výuky vyučovaný nekvalifikovanými pedagogy. Stárnutí pedagogických sborů.
Nedostatky v řízení škol a roli zřizovatelů	Nejednotné pojetí role zřizovatele, rozdílná úroveň jejich podpory.
	Absence koordinujícího subjektu na úrovni ORP pro strategické řízení školství.
	Nízká úroveň pedagogického leadershipu na některých školách.
	Nárůst administrativní zátěže škol.
	Stále ještě přetrvávající konkurenční prostředí mezi školami, zejména v případě více škol v jednom městě nebo v blízkosti.
Vliv sociálního znevýhodnění a destabilizující chudoby na vzdělávání	Nadprůměrný výskyt dětí žijících v rodinách v exekuci, bytové nouzi a z rizikovým prostředím.
	Vysoký podíl žáků s odlišným mateřským jazykem nebo nedostatečnou znalostí češtiny.
	Problémy s komunikací školy a rodiny, nízká důvěra rodičů v systém.

Zdroj: vlastní šetření.



Místní akční plán rozvoje vzdělávání v ORP Karlovy Vary do roku 2028
MAP Karlovarsko IV - reg. č. CZ.02.02.XX/00/23_017/0008128

Tab. č. 45: Problémové oblasti a na co se zaměřit

Problémová oblast	Na co se zaměřit
Nerovný přístup ke kvalitnímu vzdělávání	Podpora spolupráce zřizovatelů k zajištění a udržení škol na venkově, vč. společného provozu a dopravní dostupnosti.
	Aktualizace údajů o kapacitách škol v rejstříku.
	Tlak na změny pravidel dotačních titulů v dalším období tak, aby dotace a další zdroje financování pro školy opravdu reflektovaly potřeby zdola.
	Podpora udržení škol na venkově, škola jako centrum komunitních aktivit v obci.
Nedostatečné personální a odborné zajištění škol	Podpora role školy jako komunitního centra i v rámci měst a jednotlivých čtvrtí Karlových Varů – souvislost se změnou role školy ve společnosti.
	Změna image regionu, budování vztahu k regionu, regionální identita.
	Podpora začínajících pedagogů. Mentoring. Síťování a sdílení mezi pedagogy.
	DVPP na míru potřebám pedagogů. Mentoring. Síťování a sdílení mezi pedagogy.
Slabá mezioborová a mezisektorová spolupráce	Spolupráce s pedagogickými fakultami. Vyhledávání a podpora absolventů k práci ve školství na Karlovarsku.
	Koordinace a komunikace mezi školami a dalšími institucemi (PPP, SPC, OSPOD).
	Zajištění funkčního systému sdílení informací.
	Podpora komunitních škol a rozšíření role školy v sociální oblasti.
Kvalita výuky – rozdíly mezi školami/pedagogy, nízké vzdělávací výsledky	Posílení metodické a personální podpory zavádění moderních výukových metod.
	Sdílení dobré praxe napříč školami, komunitní formy vzdělávání (učící se komunity).
	Podpora škol v práci s heterogenní skupinou žáků, diferencovaná výuka.
	Práce s pozitivní motivací učitelů k adaptaci na změny RVP.
Nedostatky v řízení škol a roli zřizovatelů	Posílení kompetencí ředitelů v oblasti strategického řízení a vedení lidí. Podpora ředitelů škol jako pedagogických lídrů. Význam kultury organizace, bezpečného prostředí a pozitivního klima.
	Jasně vymezení rolí a očekávání mezi zřizovateli a řediteli.
	Posilování spolupráce v regionu. Inspirace příklady dobré praxe z jiných regionů.



Místní akční plán rozvoje vzdělávání v ORP Karlovy Vary do roku 2028
MAP Karlovarsko IV - reg. č. CZ.02.02.XX/00/23_017/0008128

Vliv sociálního znevýhodnění a destabilizující chudoby na vzdělávání	Podpora podpůrných pozic ve školách, vč. sociálního pedagoga a funkčních školních poradenských pracovišť. Sociální role školy. Bezpečné prostředí pro žáky. Další rozvoj práce s třídním kolektivem.
	Rozvoj komunitní spolupráce a práce s rodiči.
	Prevence předčasného odchodu ze vzdělávání, včasná identifikace rizikových žáků. Další zlepšení nebo minimálně udržení pozitivního trendu ve snižování předčasných odchodů ze vzdělávání.
	Propojování, sdílení.

Zdroj: vlastní šetření.

4.11 Vymezení prioritních oblastí rozvoje

Prioritní oblasti rozvoje byly vymezeny na základě výstupů z obecné a specifické části analýzy. Priority rozvoje jsou dále rozpracovány v cíle a opatření a jsou základem pro tvorbu ročních akčních plánů.

Tab. č. 46: Priority místního akčního plánu rozvoje vzdělávání do roku 2028

č. priority	Název priority
1	Infrastruktura a vybavení
2	Kvalita a motivace
3	Kvalitní společné vzdělávání
4	Rozvoj spolupráce

Zdroj: vlastní šetření.

Priority byly navrženy tak, aby zahrnovaly investiční i neinvestiční projekty, ale i další aktivity realizované bez ohledu na dotační zdroje. Každá z priorit je dále rozpracována do několika cílů, které jsou vytvořeny tak, aby pokrývaly veškerá řešená témata. Priorita č. 1 je směřována především na investiční projekty. Priority č. 2 a 3 cílí hlavně na měkké neinvestiční projekty, projekty spolupráce a další aktivity realizovatelné mimo dotační tituly. Priorita č. 4 se zaměřuje na rozvoj spolupráce, a to jak v rámci škol na ORP Karlovy Vary, tak mezi školami a zřizovateli, ale i v rámci dalších projektů a institucí, které se zabývají regionálním školstvím a vzdělávacím systémem. Priorita č. 1 umožňuje zajištění nutných infrastrukturních investic a pořízení vybavení pro realizaci měkkých aktivit. Rozpracování priorit do cílů a zejména do jednotlivých aktivit v ročních akčních plánech reflektuje identifikované prioritní oblasti a klíčové problémy.



Místní akční plán rozvoje vzdělávání v ORP Karlovy Vary do roku 2028
MAP Karlovarsko IV - reg. č. CZ.02.02.XX/00/23_017/0008128

4.12 Soulad s dalšími strategickými dokumenty

Místní akční plán rozvoje vzdělávání by svými opatřeními měl být v souladu s dalšími strategiemi, které se týkají rozvoje vzdělávání. V dokumentu MAP v této kapitole stručně popisujeme soulad místního akčního plánu s těmito strategiemi:

- Strategie vzdělávací politiky ČR do roku 2030+
- Strategie romské integrace (nová od roku 2021)
- Dlouhodobý záměr rozvoje vzdělávání a vzdělávací soustavy ČR 2023 – 2027
- Strategický rámec ČR 2030, kapitola 6
- Dlouhodobý záměr rozvoje vzdělávání a vzdělávací soustavy Karlovarského kraje 2024 – 2028
- Regionální inovační strategie RIS3 Karlovarského kraje
- Strategie Integrované teritoriální investice (ITI) Karlovy Vary
- Strategie Karlovy Vary 2040
- CLLD MAS: Sokolovsko, Kraj živých vod, Vladař, Krušné hory

Strategie vzdělávací politiky ČR do roku 2030+ byla schválena vládou ČR dne 19. 10. 2020, jejím úkolem je stanovit směr rozvoje školství a priority investic na dalších deset let (2020 – 2030). Obsahuje dva strategické cíle a pět strategických linií, ty jsou dále rozpracovány do implementačních karet na období 2020 – 2023.

Tab. č. 47: Soulad cílů MAP Karlovarsko IV se Strategií vzdělávací politiky ČR do roku 2030+

Strategie vzdělávací politiky ČR do roku 2030+	MAP Karlovarsko IV
Podpora předškolního vzdělávání	Cíl MAP: 2.1
Revize RVP ZV a metodická podpora školám	Cíle MAP: 2.1, 3.1, 3.2 a 4.1
Podpora řízení škol	Cíle MAP: 1.1, 1.2, 1.3, 1.4, 2.1, 3.1, 3.2 a 4.1
Inovace oborové soustavy	Není přímo téma MAP, souvisí s MAP v rámci problematiky přechodu ze ZŠ a SŠ. Cíl MAP: 4.1
Zvyšování kvality vzdělávání ve strukturálně postižených regionech (Karlovarský a Ústecký kraj)	Specificky souvisí s realizací MAP právě na území ORP Karlovy Vary. Všechny cíle MAP.

Zdroj: <https://www.msmt.cz/vzdelavani/skolstvi-v-cr/strategie-2030> (staženo dne 19. 8. 2021) a vlastní šetření ohledně MAP, aktualizace 15. 7. 2025.

Strategie rovnosti, začleňování a participace Romů (tzv. Strategie romské integrace) 2021-2030 si klade za hlavní cíl nastavení nástrojů v systémech vládní politiky, a to především účinných mechanismů a procesů, které mají za cíl posilovat rovné a spravedlivé zacházení a rovné příležitosti s respektem



Místní akční plán rozvoje vzdělávání v ORP Karlovy Vary do roku 2028
MAP Karlovarsko IV - reg. č. CZ.02.02.XX/00/23_017/0008128

k občanské a národnostní identitě Romů. <https://www.vlada.cz/cz/ppov/zalezitosti-romske-komunity/aktuality/strategie-rovnosti--zacleneni-a-participace-romu-strategie-romske-integrace-2021-2030-188413/>

Tato strategie obsahuje mimo jiné kapitolu „Vzdělávání“, kde je popisována stávající situace vzdělávání Romů v ČR. „Hlavním cílem v dalších letech bude zajistit podmínky pro kvalitní inkluzivní vzdělávání Romů ve všech stupních školské vzdělávací soustavy, včetně zajištění podmínek, které mají přímou souvislost s poskytovanou institucionální výchovou a péčí. Je třeba zvýšit účast romských dětí v předškolním vzdělávání, odstranit diskriminaci a segregaci romských dětí ve vzdělávání a zvýšit úroveň jejich vzdělání. Stejně jako v dalších oblastech i v oblasti vzdělávání je nadále klíčové zajišťovat monitoring a spolehlivá data.“ <https://www.vlada.cz/cz/ppov/zalezitosti-romske-komunity/aktuality/strategie-rovnosti--zacleneni-a-participace-romu-strategie-romske-integrace-2021-2030-188413/>

Strategie romské integrace obsahuje ve své implementační části strategický cíl C „Vzdělávání“. Odpovědnými subjekty za realizaci tohoto strategického cíle jsou obvykle MŠMT a MPSV, příp. další státní organizace působící ve vzdělávání (NPI, ČŠI) apod. Přehled specifických cílů ve vzdělávání:

- C.1 Zvýšit účast romských dětí v předškolním vzdělávání
- C.2 Odstranit diskriminaci a segregaci Romů ve vzdělávání, v institucionální výchově a péči
- C.3 Zajistit spolehlivá data, týkající se agendy romských dětí, žáků a studentů ve vzdělávání, v institucionální výchově a péči
- C.4 Zkvalitnit a personálně posílit systém poradenství v oblasti vzdělávání, v institucionální výchově a péči romských dětí, žáků a studentů, včetně mládeže
- C.5 Zvýšit úroveň vzdělanosti Romů
- C.6 Zajistit podporu rozvoje odborných profesních kompetencí pedagogům angažujících se ve vzdělávání, v institucionální výchově a péči a dalším pracovníkům ve školství
- C.7 Zajistit podmínky pro smysluplné využívání volného času romských dětí, žáků a studentů, zejména v oblasti zájmového a uměleckého vzdělávání, v oblasti sportu a jiných volnočasových aktivitách, podporujících vzájemnou integraci a prevenci rizikového chování a sociálně patologických jevů

Soulad mezi MAP Karlovarsko IV a Strategií romské integrace je především v cílech MAP 2.1, 3.1 a 3.2.

Dlouhodobý záměr rozvoje vzdělávání a vzdělávací soustavy ČR 2023 – 2027 (<https://msmt.gov.cz/vzdelavani/skolstvi-v-cr/dlouhodoby-zamer-cr-2023-2027>) je aktuálně platným zastřešujícím dokument vzdělávání v České republice, na něj navazují krajské dlouhodobé záměry. Dlouhodobý záměr na období 2023 – 2027 vychází ze Strategie vzdělávací politiky ČR do roku 2030. Tento celorepublikový strategický dokument si všímá některých specifíků Karlovarského kraje, které souvisejí se vzděláváním:

- „Nejvyšší podíl osob ucházejících se o zaměstnání s nejvýše základním vzděláním (více jak polovina) je evidován v rámci Ústeckého a Karlovarského kraje.“
- „Nejvyšší věkový průměr pedagogických pracovníků základních škol je evidován v rámci Karlovarského kraje. V Karlovarském, Plzeňském a Středočeském kraji ve veřejných středních školách překročil věk 50 let. Pedagogové ve veřejných mateřských školách dosahují



Místní akční plán rozvoje vzdělávání v ORP Karlovy Vary do roku 2028
MAP Karlovarsko IV - reg. č. CZ.02.02.XX/00/23_017/0008128

průměrného věku 44 let, tedy méně než ve dvou předchozích druzích škol. V rámci většiny krajů dokonce ve sledovaných letech došlo k poklesu průměrného věku, resp. pedagogický sbor se o cca rok omladil, což se netýkalo Karlovarského kraje, kde naopak průměrný věk pedagogů o rok vzrostl, obdobě tomu tak bylo v kraji Středočeském.“ Tato data jsou v souladu se zjištěními v rámci vlastní analytické činnosti MAP Karlovarsko IV a odpovídají některým závěrům analýz a definici klíčových problémů.

Dlouhodobý záměr rozvoje vzdělávání a vzdělávací soustavy ČR je navázán na Strategii vzdělávací politiky ČR do roku 2030+, takže rovněž zmiňuje opatření týkající se Karlovarského a Ústeckého kraje.

Priority a cíle MAP Karlovarsko IV jsou plně v souladu se Dlouhodobým záměrem, a to zejména v rámci měkkých cílů 2.1, 2.2, 3.1, 3.2 a 4.1.

Strategický plán ČR 2030 (<https://www.cr2030.cz/strategie/>) v kapitole 6 uvádí například snižování nerovností ve společnosti, systematičnost vzdělávání a dostupnost a kvalitu dat a informací. Důraz na snižování nerovností je v souladu s cíli MAP Karlovarsko IV 3.1 a 3.2.

Dlouhodobý záměr rozvoje vzdělávání a vzdělávací soustavy Karlovarského kraje 2024 – 2028 (<https://www.kr-karlovarsky.cz/karlovarsky-kraj/strategie-koncepce-plany/dlouhodoby-zamer-vzdelavani-karlovarskeho-kraje>) vychází z Dlouhodobého záměru rozvoje vzdělávání a vzdělávací soustavy ČR 2023 – 2027. Tato krajská strategie v oblasti vzdělávání uvádí tyto priority:

- Rozvoj odborného vzdělávání.
- Podpora digitálního vzdělávání.
- Kariérové poradenství a prevence předčasných odchodů ze vzdělávání.
- Dostupné kvalitní vzdělávání.
- Podpora pedagogických pracovníků.

Průřezová opatření jsou:

- Vzdělávání pro udržitelnost.
- Digitální vzdělávání.
- Vzdělávání dětí a žáků s nedostatečnou znalostí vyučovaného jazyka.
- Wellbeing, duševní zdraví a podpora pohybových aktivit.
- Rovnost příležitostí ve vzdělávání.
- Zajištění potřebných kapacit.

Strategie rozvoje vzdělávání na období 2024 – 2028 dle Dlouhodobého záměru rozvoje vzdělávání a vzdělávací soustavy Karlovarského kraje obsahuje kapitoly:

- Předškolní vzdělávání.
- Základní vzdělávání.
- Střední a vyšší odborné vzdělávání.
- Základní umělecké a zájmové vzdělávání.
- Prevence rizikového chování a ústavní výchova.



Místní akční plán rozvoje vzdělávání v ORP Karlovy Vary do roku 2028
MAP Karlovarsko IV - reg. č. CZ.02.02.XX/00/23_017/0008128

- Podpora profesního rozvoje pedagogických a nepedagogických pracovníků a rozvoj kompetencí vedení škol a školských zařízení.
- Další vzdělávání.
- Rovné příležitosti ve vzdělávání.

Cíle MAP Karlovarsko IV jsou v souladu s Dlouhodobým záměrem rozvoje vzdělávání a vzdělávací soustavy Karlovarského kraje, a to zejména v 2.1, 3.1 a 3.2, ale také 4.1 jakožto průřezový cíl týkající se spolupráce a investiční cíle v prioritě č. 1.

Programu rozvoje Karlovarského kraje na období 2021 – 2027 (<https://www.kr-karlovarsky.cz/region/Stranky/EU2014-2020/PRKKaSRKK.aspx>) obsahuje prioritní oblast 3 „Vzdělávání a sport“, ovšem témata související se vzděláváním lze nalézt i v jiných prioritních oblastech programu, například 2.3.3.2 kreativní učení, 2.3.1.4 podpora komunitní role knihoven, 5.1.7 environmentální vzdělávání, výchova a osvěta. V prioritní oblasti 3 „Vzdělávání a sport“ počítá Krajský úřad Karlovarského kraje se spoluprací s místními akčními plány (MAP) či místními akčními skupinami (MAS) v rámci opatření:

- Opatření 3.1.1.1 Rozvoj a modernizace vzdělávací infrastruktury
- Opatření 3.1.1.2 Zkvalitnění metod a forem vzdělávání a řízení ve školách
- Opatření 3.1.1.4 Podpora rozvoje klíčových kompetencí a funkční gramotnosti dětí, žáků, studentů
- Opatření 3.1.2.1 Podpora dalšího vzdělávání
- Opatření 3.1.2.2 Další vzdělávání pedagogických pracovníků - podpora zvyšování kvalifikovanosti a aprobovanosti pedagogických pracovníků
- Opatření 3.1.3.1 Zlepšení kompetencí pedagogických pracovníků škol a školských zařízení v oblasti práce s heterogenním kolektivem
- Opatření 3.1.3.2 Rozvoj nadaných a mimořádně nadaných dětí, žáků a studentů
- Opatření 3.1.3.3 Podpora aktivit vedoucích ke snížení dopadu slabého sociálněekonomického zázemí rodiny na školní výsledky žáků
- Opatření 3.1.3.4 Podpora zvýšení materiálně technické připravenosti škol a školských zařízení na společné vzdělávání
- Opatření 3.1.3.5 Podpora zvýšení kvality a dostupnosti školských poradenských služeb
- Opatření 3.1.3.7 Podpora kariérového poradenství
- Opatření 3.1.4.2 Zefektivnění soustavy MŠ a ZŠ

Priority a cíle MAP Karlovarsko IV jsou v souladu s Programem rozvoje Karlovarského kraje.

Regionální inovační strategie RIS3 Karlovarského kraje (<https://www.ris3kvk.cz/>) definuje pět domén specializace:

- Strojírenství, elektrotechnika a mechatronika
- Automobilový průmysl a autonomní doprava
- Tradiční průmyslová odvětví: keramika, porcelán a sklo
- Energetická transformace a nové výzva
- Lázeňství, balneologie a cestovní ruch



Místní akční plán rozvoje vzdělávání v ORP Karlovy Vary do roku 2028
MAP Karlovarsko IV - reg. č. CZ.02.02.XX/00/23_017/0008128

Tyto domény souvisejí spíše se vzděláváním žáků na středních školách než na základních školách, ovšem logické provazby s místním akčním plánem lze nalézt v tématech: podnikavost, polytechnika, výuka angličtiny a jazykové kompetence a obecně v gramotnostech, soulad je tedy s cíli MAP Karlovarsko 1.1, 2.1 a 4.1.

Pro místní akční plán jsou **relevantní další strategie na území nižších celků**, než je ČR a kraj, zejména ITI Karlovy Vary, SCLLD místních akčních skupin a strategie jednotlivých měst a obcí.

Statutární město Karlovy Vary je nositelem **Strategie ITI Karlovy Vary** na období 2021 - 2027. Strategickým cílem ITI Karlovy Vary, ve kterém se objevuje téma vzdělávání ve smyslu tvrdých i měkkých projektů, je strategický cíl A Reaktivita, kompetence pro 21. století (<https://mmkv.cz/cs/integrované-teritoriální-investice-itikadeg-2021-2027>). V tomto strategickém cíli se jedná v souvislosti se vzděláváním zejména o specifický cíl A.1 Vzdělání občané a kvalitní pracovní síla a opatření A1.1 Rozvoj vzdělávání a A1.2 Rozvoj celoživotního vzdělávání. Mezi Statutárním městem Karlovy Vary a realizačním týmem projektu MAP Karlovarsko IV probíhá pravidelná komunikace, oba strategické dokumenty jsou v souladu, a to zejména v cílech MAP 1.1, 1.5, 2.1 a 4.1.

Statutární města Karlovy Vary rovněž zpracovalo strategii města do roku 2040 - **Strategie Karlovy Vary 2040** (<https://mmkv.cz/cs/strategiekvdeq2040>). Se vzděláváním přímo souvisí cíl C3.1 „Škola a komunita“ a C3.2 „Vzdělání a aktivní občané“. Členové realizačního týmu projektu MAP se účastnili workshopů k přípravě této strategie. Cíl definovaný v C3.1 je: „Školy jako přirozená vzdělávací, kulturní a společenská centra se zásadním významem pro budoucnost Karlových Varů.“

Tab. č. 48: Cíle Strategie Karlovy Vary 2040 zaměřené na vzdělávání

Strategie Karlovy Vary 2040 – oblasti související se vzděláváním	MAP Karlovarsko IV
<p>C3.1.1 Vzdělávání pro budoucnost Typové aktivity:</p> <ul style="list-style-type: none"> • Podpora vzdělávání pedagogů, pomoc pedagogům s dosažitelností vyšších stupňů vzdělávání • Propracovaný systém pobídek (design služby) pro učitele – bytová výstavba / bytový fond, finanční bonusy a daňové výhody, nefinanční benefity • Podpora (krátkodobých) mezinárodních mobilit učitelů a jazykového vzdělávání učitelů • Kreativní učení – zavádění nových forem učení prostřednictvím úpravy školních vzdělávacích programů • Koncepční kariérové poradenství pro žáky a studenty – vzdělávání a podpora kariérových poradců, zážitkové a motivační formy KARIPO – zapojení firem a rodičů, servisních organizací (CzechInvest, Hospodářská komora, Karlovarská agentura rozvoje podnikání apod.) • Rozvoj služeb výchovných poradců • Pilotáže, sdílení a transfer příkladů dobré praxe (Místní akční plán, jiné regiony, zahraničí) • Podpora rozvoje alternativních vzdělávacích programů základních a mateřských škol, testování a zavádění inovativních modelů vzdělávání 	<p>Cíle MAP: 2.1, 3.1, 3.2 a 4.1</p>



Místní akční plán rozvoje vzdělávání v ORP Karlovy Vary do roku 2028
MAP Karlovarsko IV - reg. č. CZ.02.02.XX/00/23_017/0008128

<ul style="list-style-type: none"> • Administrativní asistence pro učitele a ředitele škol (odlehčení administrativy pro více času na žáky a osobní rozvoj učitelů), např. formou nákupu a sdílení těchto služeb více školami • Pomoc školám s koordinačními aktivitami pro přenos informací a znalostí (např. mezi školami a zřizovateli, MŠMT ČR, ČŠI) • Nastavení komunikačních platforem škol pro koordinaci, sdílení zkušeností a dobré praxe, distribuce informací a zjišťování potřeb • Podpora dětí ve vzdělávání ze sociálně znevýhodněného prostředí (děti a mládež se socioekonomickým znevýhodněním, děti a mládež z jiného kulturního jazykového prostředí, děti a mládež nepodporované rodinou) • Podpora dětí se sociálním znevýhodněním při přechodu mezi jednotlivými stupni vzdělávání • Podpora zřízení školních poradenských pracovišť (psycholog, školní asistent, logoped, etoped, koordinátor inkluze) <p>Nutné podmínky mimo jiné: Nastavení přístupu města a Magistrátu na to, že posláním a zodpovědností města není jen péče o infrastrukturu (budovy škol, oprava a údržby), ale hlavně o služby, tj. kvalitu výuky. Aktivní a kreativní přístup odboru kultury, školství a tělovýchovy MMKV, který formou inovačních procesů koordinuje a zajišťuje design služeb pro učitele a ředitele škol. Nezahlcování učitelů a ředitelů administrativou a novými programy, ale spíše využití a modifikace stávajícího prostředí a projektové struktury, citlivý a synergický přístup (např. kompatibilita s RVP, ŠVP, ČŠI, Strategie vzdělávání ČR, Strategie vzdělávání Karlovarského kraje a dalšími). Aktivní role města při koordinaci vzdělávací problematiky. Kvalitní infrastruktura (vnitřní i venkovní prostory) pro vzdělávání.</p> <p>Zahrnutí cílů a aktivit tohoto opatření do Místního akčního plánu, zajišťování kompatibility s Místním akčním plánem vzdělávání prostřednictvím jeho aktualizací.</p>	
<p>C3.1.2 Školská infrastruktura</p> <p>Typové aktivity:</p> <ul style="list-style-type: none"> • Infrastrukturní rozvoj škol jako veřejného a komunitního prostoru městských lokalit • Smysluplné a koncepční rekonstrukce budov a zázemí pro výuku se znalostí moderních forem učení a výchovných funkcí prostředí školy • Rekonstrukce a stavby zohledňující využití školních objektů také pro komunitní funkce • Pasportizace městské školské infrastruktury • Hledání potenciálu školních objektů a pozemků a možností jejich dalšího rozvoje a širšího využití – zpracování rozvojových studií (ve spolupráci s KAM KV) • Návrh a realizace konkrétních jednotlivých projektů, vždy v souladu s celkovou koncepcí, nikoli vytrženě bez vazby na celek a jeho budoucí rozvoj <ul style="list-style-type: none"> • Mimořádná péče při zadávání a návrzích nových i rekonstrukcích a úpravách stávajících objektů školské infrastruktury (zohlednění významu architektonického řešení budov jako prostoru, který formuje jejich uživatele), školy jako významné městské veřejné budovy • Nabídka zázemí, pronájmů a souvisejících služeb pro místní spolky • Zajištění možností veřejného využívání venkovních ploch škol (hřišť, parků apod.) • Výstavba a přestavba školních objektů na energeticky udržitelné budovy <p>Nutné podmínky mimo jiné:</p>	<p>Cíle MAP: 1.1 až 1.6 a 4.1</p>



Místní akční plán rozvoje vzdělávání v ORP Karlovy Vary do roku 2028
MAP Karlovarsko IV - reg. č. CZ.02.02.XX/00/23_017/0008128

<p>Dlouhodobé plánování a projektová příprava – připravenost projektů. Město jako iniciátor a zprostředkovatel přístupu využívání škol i pro komunitní funkce. Spolupráce města s Karlovarským krajem při využívání středních škol na území města pro komunitní funkce. Zahrnutí cílů a aktivit tohoto opatření do Místního akčního plánu, zajišťování kompatibility s Místním akčním plánem vzdělávání prostřednictvím jeho aktualizací.</p>	
<p>C3.1.3 Mimoškolní vzdělávání Typové aktivity:</p> <ul style="list-style-type: none">• Komplexní nabídka programů pro volnočasové aktivity (sport, kultura, spolková činnost)• Nabídka kurzů a programů pro mimoškolní a celoživotní vzdělávání• Mimoškolní aktivity se zaměřením na lokalitu, místní komunitu a vztah k místu• Mimoškolní aktivity na rozvoj kritického myšlení, výchovu k občanství, kreativitu a podnikavost, základy humanitních věd• Aktivní a cílené vyhledávání organizací a projektů s nabídkou mimoškolního vzdělávání v místě, okolí i v rámci Česka a jejich zapojování do místní nabídky• Finanční a znalostní podpora organizací nabízejících mimoškolní vzdělávání <p>Nutné podmínky mimo jiné: Koordinační činnost stávajících aktivit, projektů a institucí (např. městská a krajská knihovna, galerie, komunitní a nízkoprahová centra, Krajský akční plán rozvoje vzdělávání, Implementace Krajského akčního plánu, Místní akční plán aj.)</p>	<p>Cíle MAP: 3.1, 3.2 a 4.1</p>
<p>C3.1.4 Celoživotní vzdělávání Typové aktivity:</p> <ul style="list-style-type: none">• Rekvalifikační kurzy, akreditované vzdělávací programy s bezprostřední vazbou na trh práce a možnosti podnikání• Atraktivní kurzy a jednorázové akce umožňující setkávání se zajímavými osobnostmi (jak lektoři, tak osobnosti kulturního, společenského života a podnikání)• Soustavná propagace významu a možností (typů) celoživotního vzdělávání• Podpora zavádění moderních kreativních metod učení a hodnocení učení do celoživotního vzdělávání• Zapojování zajímavých osobností města a regionu do celoživotního vzdělávání a propagování jejich motivačních příběhů • <p>Univerzita třetího věku, propojování seniorů prostřednictvím vzdělávání</p> <p>Nutné podmínky mimo jiné: Synergie mezi již existujícími nabídkami – koordinátor komplexní nabídky. Spolupráce se vzdělávacími centry. Spolupráce s místními neziskovými organizacemi. Zahrnutí cílů a aktivit tohoto opatření do Místního akčního plánu, zajišťování kompatibility s Místním akčním plánem vzdělávání prostřednictvím jeho aktualizací.</p>	<p>Cíle MAP: 4.1</p>
<p>C3.2.1 Orientace v soudobém světě Typové aktivity:</p> <ul style="list-style-type: none">• Školní i mimoškolní aktivity, celoživotní vzdělávání• Rozvoj kritického myšlení• Výchova k aktivnímu občanství• Mediální výchova a informační gramotnost• Podpora zdravého vztahu k novým technologiím a kyberprostoru• Rozvoj komunikačních a prezentačních dovedností• Výuka jazyků – již v mateřských školách, kroužky na základních školách a v domech dětí a mládeže, mezinárodní spolupráce škol, stáže žáků i učitelů • Rozvoj finanční gramotnosti	<p>Cíle MAP: 4.1</p>



Místní akční plán rozvoje vzdělávání v ORP Karlovy Vary do roku 2028
MAP Karlovarsko IV - reg. č. CZ.02.02.XX/00/23_017/0008128

<ul style="list-style-type: none"> • Zavádění regionálních témat do výuky – podpora zdravého patriotismu • Práce s rodiči – vedení rodičů k výchově dětí k aktivnímu občanství • Studentský parlament – jako nástroj pro učení demokratických principů <p>Nutné podmínky mimo jiné: Kompatibilita s Rámcovými vzdělávacími programy a Školními vzdělávacími programy. Komunikace a propagace již existujících a probíhajících aktivit a projektů. Cílená podpora nadaných žáků. Aktivní spolupráce s neziskovými organizacemi a jejich zapojování do výuky. Využívání existujících nabídek programů pro výuku jazyků a mezinárodní mobility žáků a učitelů (na školách i ve firmách). Propojení škol s praxí. Větší důraz na občanskou nauku, podpora pozitivního vztahu k humanitním oborům a vědám. Komunikace, propagace významu daných témat a nabídky služeb pro vzdělávání. Zahrnutí cílů a aktivit tohoto opatření do Místního akčního plánu, zajišťování kompatibility s Místním akčním plánem vzdělávání prostřednictvím jeho aktualizací.</p>	
<p>C3.2.2 Kreativita a podnikavost</p> <p>Typické aktivity:</p> <ul style="list-style-type: none"> • Školní, mimoškolní aktivity, celoživotní vzdělávání • Zavádění kreativních forem učení do všech stupňů vzdělávací soustavy • Výuka designového myšlení („design thinking“) • Výuka projektového myšlení • Výuka a trénink podnikatelských dovedností (obchodní model, podnikatelský plán) • Fiktivní firmy na školách • Spolupráce škol s firmami (praxe, stáže, besedy s podnikateli, podpora při kariérovém poradenství, mentoringové programy) • Tematicky zaměřené regionální soutěže • Podpora účasti v již existujících celostátních, evropských soutěžích <p>Nutné podmínky mimo jiné: Vytvoření atraktivní a motivující infrastruktury pro zážitkový rozvoj dovedností a kompetencí ke kreativě a podnikavosti (Kulturní a kreativní centrum, tematicky zaměřené sekce vědeckotechnického parku, komunitních center, škol apod.). Kompatibilita s Rámcovými vzdělávacími programy a Školními vzdělávacími programy. Komunikace a propagace již existujících a probíhajících aktivit a projektů. Cílená podpora nadaných žáků. Aktivní spolupráce s neziskovými organizacemi a jejich zapojování do výuky. Propojení škol s firmami. Finanční zdroje na realizaci záměrů a nápadů (např. pro výherce soutěží) jako významného motivačního prvku k zapojování účastníků do aktivit a soutěží. Propagace inspirujících a motivujících příkladů dobré praxe. Zahrnutí cílů a aktivit tohoto opatření do Místního akčního plánu, zajišťování kompatibility s Místním akčním plánem vzdělávání prostřednictvím jeho aktualizací.</p>	<p>Cíle MAP: 2.1, 3.1, 3.2 a 4.1</p>
<p>C3.2.3 Zdravý životní styl</p> <p>Typické aktivity:</p> <ul style="list-style-type: none"> • Tematicky zaměřené školní, mimoškolní aktivity, celoživotní vzdělávání • Zážitkové vzdělávací projekty zdravého životního stylu a prevence onemocnění • Výchova ke zvýšení ohleduplnosti vůči životnímu prostředí (spotřebitelské chování), vztahu k městu a krajině • Výchova k zodpovědnému přístupu a životnímu stylu • Motivace obyvatel všech věkových kategorií k zájmu o pohybové aktivity • Motivace a informování o nemotorizovaných formách dopravy využívající pohyb (jízdní kola, koloběžky, skateboard, chůze) 	<p>Cíle MAP: 2.1 a 4.1</p>



Místní akční plán rozvoje vzdělávání v ORP Karlovy Vary do roku 2028
MAP Karlovarsko IV - reg. č. CZ.02.02.XX/00/23_017/0008128

- Cílené vedení mladé generace k poznávání potenciálu města ve vztahu ke zdraví (lázeňství, krajina, příroda, možnosti sportovního vyžití) a práce s rodiči na posilování uvědomění si těchto kvalit
- Podpora využívání lázeňských procedur a užívání pramenů obyvateli (vztah k tomu, co tu máme, a návyk běžně a samozřejmě to využívat)
- Prezentace sportovních organizací a jejich nabídky
- Vzdělávání zaměstnanců školních jídelen v oblasti zdravé výživy
- Zavádění inspirativních přístupů („green loop“, „urban gardening“, městské kompostování apod.)

Nutné podmínky mimo jiné: Inspirace příklady dobré praxe v Česku i v zahraničí, koordinace s Karlovarským krajem a iniciativami (MAP, KAP), vazba na koncepci balneologie (KÚKK), včetně zdravého vztahu k území, informační tabule u pramenů... **Zahrnutí cílů a aktivit tohoto opatření do Místního akčního plánu, zajišťování kompatibility s Místním akčním plánem vzdělávání prostřednictvím jeho aktualizací**

Zdroj: Strategie Karlovy Vary 2040, <https://mmkv.cz/cs/strategiekvdeq2040> (staženo dne 26. 7. 2022), vlastní zpracování

Rovněž některá další města a obce mají zpracovány rozvojové plány.

Obecně jsou obce na území realizace projektu zapojeny do místního akčního plánování jakožto zřizovatelé škol. Soulady se strategiemi a prioritními oblastmi rozvoje obcí s MAP Karlovarsko IV jsou zejména v oblasti investičních záměrů, tedy s cíli v prioritě 1 MAP Karlovarsko IV.

Místní akční skupiny realizují komunitně vedený místní rozvoj (CLLD) na základě místní rozvojové strategie (SCLLD). Pro programové období 2021 – 2027 byly v roce 2021 zpracovávány tzv. koncepční části SCLLD. Infrastruktura pro vzdělávání v základních školách a mateřských školách, infrastruktura knihoven a muzeí může být přes MAS podpořena v programovém rámci IROP, zájmového a neformálního vzdělávání a spolkové činnosti se týká Program rozvoje venkova (v budoucnu pod novým názvem Strategický plán Společné zemědělské politiky). Měkké aktivity v oblasti vzdělávání jsou řešeny prostřednictvím místních akčních plánů a dalších individuálních činností MAS. Na území správního obvodu ORP Karlovy Vary (a města Teplá) jsou realizovány strategie čtyř místních akčních skupin:

- Kraj živých vod
- Sokolovsko
- Vladař
- Krušné hory

V rámci SCLLD **MAS Kraj živých vod** jsou definována tato opatření související se vzděláváním: OP 1.3 Investice do vzdělávání a zázemí pro volnočasové aktivity, OP 1.4 Zapojení obyvatel do života obcí, OP 3.4, Poznání a prezentace dědictví regionu, OP 4.3 Vzdělávání, informace a výchova pro udržitelný rozvoj. (https://www.krajzivychvod.cz/index.php?option=com_content&view=article&id=130&Itemid=332)

SCLLD **MAS Sokolovsko** (<http://mas-sokolovsko.eu/scld21-27/scld21/>) plánuje témata související s měkkými aktivitami ve vzdělávání řešit v rámci specifického cíle 1.2 Zvyšování kvality a dostupnosti vzdělávání (opatření 1.2.1: Rozvoj kvality vzdělávání v regionálním školství a 1.2.2: Zvýšení dostupnosti a podpora vysokoškolského, dalšího a neformálního vzdělávání). Tvrdé infrastrukturní projekty se vází ke specifickému cíli 5.1 Zkvalitnění infrastruktury v obcích (opatření 5.1.1 Infrastruktura pro zvyšování kvality a dostupnosti vzdělávání a 5.1.4 Rozvoj infrastruktury knihoven a muzeí v obcích).



Spolufinancováno
Evropskou unií



Místní akční plán rozvoje vzdělávání v ORP Karlovy Vary do roku 2028
MAP Karlovarsko IV - reg. č. CZ.02.02.XX/00/23_017/0008128

MAS Krušné hory má zpracovanou oblast vzdělávání v SCLLD v rámci opatření 1.2.1. Zvýšení kvality a dostupnosti vzdělávání a rozšiřování znalostí a dovedností. (<https://www.mas-krusnehory.cz/strategie-clld-2021/projednani-sclld21/>)

V rámci SCLLD **MAS Vladař** je definován specifický cíl 1.4: Zvýšení kvality a dostupnosti vzdělání. Mezi opatření tohoto SC, která jsou ve vztahu ke vzdělávání dětí a mládeže relevantní patří: 1.4.1: Investice do infrastruktury pro vzdělávání - navyšování kapacit, modernizace učeben a prostor pro vzdělávání; 1.4.2: Investice do podpůrné infrastruktury pro vzdělávání - sociální zázemí, jídelny a stravování, tělocvičny, zahrady, hřiště a okolí; 1.4.3: Budování kapacit pedagogů a dalšího personálu ve vzdělávání dětí i dospělých. (<https://www.vladar.cz/priprava-sclld-mas-vladar-2021-vypis-text-141.html>)

Na projektu MAP Karlovarsko IV participují prostřednictvím všechny místní akční skupiny Karlovarského kraje, soulady mezi strategiemi MAS a MAP Karlovarsko IV jsou zajištěny prostřednictvím vzájemné komunikace a spolupráce, tedy v rámci cíle 4.1. Cíl 1.1 lze prostřednictvím SCLLD podpořit v programovém rámci IROP.



5 Strategická část

Na obecnou a specifickou část analýzy navazuje strategická část. V této části jsou definovány priority a opatření na obecné úrovni. Konkrétní aktivity k naplňování priorit a opatření jsou zpracovány do každoročních akčních plánů.

Samostatným dokumentem je také tzv. Strategický rámec, který obsahuje seznam investičních záměrů. Strategický rámec je v aktuálním znění zveřejněn na webu Ministerstva pro místní rozvoj (územní dimenze): <https://mmr.gov.cz/cs/microsites/uzemni-dimenze/regionalni-rozvoj/map-kap/strategicke-ramce-map-2021>

5.1 Vize

Vize byla projednána komunitním způsobem. Východiskem pro tvorbu vize se stala „Strategie území správního obvodu ORP Karlovy Vary v oblasti předškolní výchovy a základního školství, sociálních služeb, odpadového hospodářství“, tento dokument byl zpracován v rámci projektu „Systémová podpora rozvoje meziobecní spolupráce v ČR v rámci území správních obvodů obcí s rozšířenou působností“. Vize byla projednávána postupně na třech setkáních s řediteli škol dle dílčích území (Karlovy Vary, sever a jih). Z těchto setkání vyplynuly dva pozměněné návrhy vizí, které byly následně komunitně projednávány na setkání aktérů projektu dne 15. 9. 2016 v Klášteře premonstrátů v Teplé a vznikla první verze společně sdílené vize. V návazném projektu MAP Karlovarsko II byla projednána otázka aktualizace vize, bylo rozhodnuto, že vize rozvoje vzdělávání na ORP Karlovy Vary zůstává v původním znění. V dalším projektu MAP Karlovarsko III došlo k úpravě vize tak, aby vyjadřovala posun, protože dochází ke změně. Otázka aktualizace vize byla projednána Řídícím výborem MAP Karlovarsko III a dne 22. 6. 2022 bylo schváleno aktuální znění vize. V roce 2024 a v roce 2025 byla otázka aktualizace vize projednána na všech pracovních skupinách MAP Karlovarsko IV a pracovní skupiny doporučují zachování znění vize. Na přelomu roku 2024 a 2025 proběhlo nově výtvarné zpracování vize MAP, a to ve spolupráci se ZŠ Karlovy Vary, Truhlářská 19 v rámci implementační aktivity MAP kreativita a podnikavost.

Karlovarsko

je místem pro život, místem příležitostí a inspirace.



Místní akční plán rozvoje vzdělávání v ORP Karlovy Vary do roku 2028
MAP Karlovarsko IV - reg. č. CZ.02.02.XX/00/23_017/0008128

5.2 Priority a cíle

V následujících tabulkách jsou rozpracovány jednotlivé cíle pro priority.

Tab. č. 49: Priorita č. 1 a cíl 1.1

<p>Priorita č. 1</p>	<p>Infrastruktura a vybavení</p>
<p>Cíl č. 1.1 a popis cíle</p>	<p>1.1 Učebny na ZŠ a MŠ</p> <p>Pořídit moderně vybavené a využívané učebny na základních a mateřských školách pro rozvoj klíčových kompetencí dětí a žáků do r. 2028.</p> <p>Naplnění cíle 1.1 cílí na zajištění kvalitních učeben v základních, ale i mateřských školách. Využívání moderně vybavených odborných učeben je důležité pro rozvoj klíčových kompetencí dětí a žáků. Jedná se o všestranně zaměřený rozvoj. Cíl je určen nejen pro základní školy, ale i pro mateřské školy (např. keramická dílna v MŠ). Realizace cíle 1.1 vytváří nutné zázemí pro rozvoj měkkých aktivit.</p> <p>Cíl je potřeba pro rozvoj zázemí pro všestranný rozvoj kompetencí, a tedy zvýšení kvality výuky. Potřebnost modernizace vybavení odborných učeben vychází ze sběru projektových záměrů škol na investice, z dotazníkového šetření MŠMT a z analytické části.</p>
<p>Vazba na povinná a volitelná témata dle Specifických pravidel</p>	<ul style="list-style-type: none"> • Podpora moderních didaktických forem vedoucích k rozvoji klíčových kompetencí. • Rozvoj potenciálu každého žáka, zejména žáků se sociálním a jiným znevýhodněním. • Podpora pedagogických a didaktických kompetencí pracovníků ve vzdělávání a podpory managementu třídních kolektivů. • Rozvoj podnikavosti, iniciativy a kreativity dětí a žáků. • Rozvoj kompetencí dětí a žáků v polytechnickém vzdělávání. • Výchova k udržitelnému rozvoji (EVVO, rozvoj sociálních a občanských kompetencí dětí a žáků, rozvoj kulturního povědomí a vyjádření dětí a žáků). • Mediální gramotnost. • Rozvoj kompetencí dětí a žáků pro aktivní používání cizího jazyka. • Rozvoj českého jazyka u dětí a žáků s jeho nedostatečnou znalostí. • Rozvoj vztahu k místu, kde děti a žáci žijí, mezigenerační soužití. • Wellbeing.
<p>Indikátory</p>	<p>Počet nově vybudovaných a nově vybavených odborných učeben na ZŠ realizovaných v rámci projektu podpořeného z IROP nebo dalších dotačních titulů.</p> <p>Počet nově vybudovaných a nově vybavených odborných učeben na ZŠ realizovaných mimo dotační tituly.</p> <p>Počet nově vybavených učeben na MŠ.</p>



Místní akční plán rozvoje vzdělávání v ORP Karlovy Vary do roku 2028
MAP Karlovarsko IV - reg. č. CZ.02.02.XX/00/23_017/0008128

Tab. č. 50: Priorita č. 1 a cíl 1.2

Priorita č. 1	Infrastruktura a vybavení
Cíl č. 1.2 a popis cíle	1.2 Sport na ZŠ a MŠ Vytvořit dostatečné sportovní zázemí pro rozvoj pohybových aktivit dětí a žáků na základních a mateřských školách do r. 2028. Cílem je vytvoření dostatečného sportovního zázemí pro rozvoj pohybových aktivit, které jsou nedílnou součástí výchovy a vzdělávání dětí a žáků. Je zde také souvislost s aktivitami smysluplného trávení volného času a vytvoření vztahu dětí a žáků ke sportu i do budoucna. Potřebnost cíle se opírá o výsledky dotazníkových šetření a popisů investičních záměrů, které nejsou nyní podporované z IROP nebo OPST.
Vazba na povinná a volitelná témata dle Specifických pravidel	<ul style="list-style-type: none">• Podpora moderních didaktických forem vedoucích k rozvoji klíčových kompetencí.• Rozvoj potenciálu každého žáka, zejména žáků se sociálním a jiným znevýhodněním.• Podpora pedagogických a didaktických kompetencí pracovníků ve vzdělávání a podpory managementu třídních kolektivů.• Rozvoj podnikavosti, iniciativy a kreativity dětí a žáků.• Wellbeing.
Indikátory	Počet nově vybudovaných a rekonstruovaných sportovišť a hřišť na ZŠ. Počet nově vybudovaných a rekonstruovaných hřišť na MŠ.

Tab. č. 51: Priorita č. 1 a cíl 1.3

Priorita č. 1	Infrastruktura a vybavení
Cíl č. 1.3 a popis cíle	1.3 Technický stav objektů Zajistit potřebné rekonstrukce a obnovy budov za účelem zajištění vhodného technického stavu objektů škol a školských zařízení, včetně zajištění bezbariérovosti, do r. 2028. Cílem je uvedení budov škol a dalších školských objektů do stavu, který po technické stránce odpovídá kladeným požadavkům. Bez splnění tohoto cíle nelze budovat např. odborné učebny nebo se soustředit na potřebné měkké aktivity, když žákům a učitelům obrazně řečeno (někdy i fakticky) teče střechem na hlavu. Odůvodnění potřebnosti cíle vychází z výsledků dotazníkových šetření a z výstupů ze setkání s řediteli škol. Především na dílčích územích projektu „sever“ a „jih“ řeší školy se zřizovateli nevyhovující technický stav objektů. Cíl dále směřuje do zajištění technického stavu objektů po stránce zajištění bezbariérovosti.
Vazba na povinná a volitelná témata dle	<ul style="list-style-type: none">• Rozvoj potenciálu každého žáka, zejména žáků se sociálním a jiným znevýhodněním.• Podpora pedagogických a didaktických kompetencí pracovníků ve vzdělávání a podpory managementu třídních kolektivů.• Wellbeing.



Místní akční plán rozvoje vzdělávání v ORP Karlovy Vary do roku 2028
MAP Karlovarsko IV - reg. č. CZ.02.02.XX/00/23_017/0008128

Specifických pravidel	
Indikátory	Počet zrealizovaných rekonstrukcí nebo obnov MŠ a ZŠ a školských zařízení v souvislosti s technickým stavem objektů. Počet zrealizovaných stavebních úprav a pořízení vybavení v souvislosti se zajištěním bezbariérovosti škol.

Tab. č. 52: Priorita č. 1 a cíl 1.4

Priorita č. 1	Infrastruktura a vybavení
Cíl č. 1.4 a popis cíle	1.4 Kapacita ZŠ a MŠ Zajistit dostatečné kapacity základních a mateřských škol s ohledem na jejich dostupnost a specifičnost do r 2028. Cílem je zajištění kapacit škol tam, kde je to potřebné z hlediska dostupnosti, ale i s přihlédnutím ke specifičnosti a zaměření jednotlivých škol. Naplnění cíle umožňuje efektivně rozšířit kapacitu ve školách, kde stávající prostory neodpovídají očekávanému počtu žáků (dětí) ve škole. Je tak podporována kvalita a specifičnost zaměření škol pro poskytování vzdělávání až do ukončení povinné školní docházky. Potřebnost cíle vychází z předložených projektových záměrů na investice a z šetření v rámci zpracování analytické části dokumentu místního akčního plánu.
Vazba na povinná a volitelná témata dle Specifických pravidel	<ul style="list-style-type: none">• Rozvoj potenciálu každého žáka, zejména žáků se sociálním a jiným znevýhodněním.• Podpora pedagogických a didaktických kompetencí pracovníků ve vzdělávání a podpory managementu třídních kolektivů.• Wellbeing.
Indikátory	Počet projektů realizovaných za účelem rozšíření kapacity ZŠ. Počet projektů realizovaných za účelem rozšíření kapacity MŠ.



Místní akční plán rozvoje vzdělávání v ORP Karlovy Vary do roku 2028
MAP Karlovarsko IV - reg. č. CZ.02.02.XX/00/23_017/0008128

Tab. č. 53: Priorita č. 1 a cíl 1.5

Priorita č. 1	Infrastruktura a vybavení
Cíl č. 1.5 a popis cíle	1.5 Infrastruktura pro zájmové, neformální a celoživotní vzdělávání Umožnit zajištění a rozvoj kvalitní infrastruktury a vybavení pro zájmové, neformální a celoživotní vzdělávání dětí a žáků do r. 2028. Zájmové, neformální vzdělávání a celoživotní je nedílnou součástí výchovy a vzdělávání. Pro rozvoj těchto aktivit je nezbytné zajištění vyhovujícího zázemí. Potřebnost cíle se opírá o výstupy z pracovních skupin i setkání s řediteli škol.
Vazba na povinná a volitelná témata dle Specifických pravidel	<ul style="list-style-type: none">• Podpora moderních didaktických forem vedoucích k rozvoji klíčových kompetencí.• Rozvoj potenciálu každého žáka, zejména žáků se sociálním a jiným znevýhodněním.• Podpora pedagogických a didaktických kompetencí pracovníků ve vzdělávání a podpory managementu třídních kolektivů.• Rozvoj podnikavosti, iniciativy a kreativity dětí a žáků.• Rozvoj kompetencí dětí a žáků v polytechnickém vzdělávání.• Výchova k udržitelnému rozvoji (EVVO, rozvoj sociálních a občanských kompetencí dětí a žáků, rozvoj kulturního povědomí a vyjádření dětí a žáků).• Mediální gramotnost.• Rozvoj kompetencí dětí a žáků pro aktivní používání cizího jazyka.• Rozvoj českého jazyka u dětí a žáků s jeho nedostatečnou znalostí.• Rozvoj vztahu k místu, kde děti a žáci žijí, mezigenerační soužití.• Wellbeing.
Indikátory	Počet projektů realizovaných za účelem zlepšení infrastruktury a vybavení pro zájmové, neformální a celoživotní vzdělávání realizovaných v rámci projektu podpořeného z IROP nebo jiných dotačních titulů.

Tab. č. 54: Priorita č. 1 a cíl 1.6

Priorita č. 1	Infrastruktura a vybavení
Cíl č. 1.6 a popis cíle	1.6 Infrastruktura pro ZUŠ Zajistit potřebnou a kvalitní infrastrukturu a vybavení pro základní umělecké školy do r. 2028. ZUŠ poskytují specifické umělecké vzdělávání a pro tyto aktivity je nutné zajištění potřebného a kvalitního zázemí. Potřebnost cíle se opírá o výstupy z konzultací s odborníky, zástupci ZUŠ a z výsledků dotazníkového šetření realizovaného mezi ZUŠ.
Vazba na povinná a volitelná témata dle	<ul style="list-style-type: none">• Podpora moderních didaktických forem vedoucích k rozvoji klíčových kompetencí.• Rozvoj potenciálu každého žáka, zejména žáků se sociálním a jiným znevýhodněním.• Podpora pedagogických a didaktických kompetencí pracovníků ve vzdělávání a podpory managementu třídních kolektivů.



Místní akční plán rozvoje vzdělávání v ORP Karlovy Vary do roku 2028
MAP Karlovarsko IV - reg. č. CZ.02.02.XX/00/23_017/0008128

Specifických pravidel	<ul style="list-style-type: none"> • Rozvoj podnikavosti, iniciativy a kreativity dětí a žáků. • Rozvoj kompetencí dětí a žáků v polytechnickém vzdělávání. • Výchova k udržitelnému rozvoji (EVVO, rozvoj sociálních a občanských kompetencí dětí a žáků, rozvoj kulturního povědomí a vyjádření dětí a žáků). • Mediální gramotnost. • Rozvoj vztahu k místu, kde děti a žáci žijí, mezigenerační soužití. • Wellbeing.
Indikátory	<p>Počet nově vybavených nebo zrekonstruovaných učeben pro ZUŠ.</p> <p>Počet zrealizovaných rekonstrukcí v souvislosti s technickým stavem objektů základních uměleckých škol.</p>

Tab. č. 55: Priorita č. 2 a cíl 2.1

Priorita č. 2	Kvalita a motivace
Cíl č. 2.1 a popis cíle	<p>2.1 Kompetentní a motivovaní aktéři</p> <p>Podpořit zvýšení obecných a odborných kompetencí a motivace všech aktérů ve výchově a vzdělávání dětí a žáků do r. 2028: kompetentní a motivovaní: zřizovatelé – ředitelé škol – učitelé – děti/žáci – rodiče – vychovatelé – vedoucí zájmového a neformálního vzdělávání.</p> <p>Motivace je souhrnem toho, co člověka pobízí, aby něco dělal, nebo co mu v tom zabraňuje. Motivace všech aktérů ve výchově a vzdělávání je klíčovým předpokladem úspěchu. Bez motivovaných aktérů nelze dosáhnout změn a vytýčených cílů. Pro zvýšení kvality výchovy a vzdělávání jsou důležité také odborné kompetence, včetně získávání a praktického využití moderních poznatků jednotlivých oborů. Důraz je kladen na sdílení dobré praxe, přenos zkušeností a podporu moderních didaktických forem vedoucích k rozvoji klíčových kompetencí. Naplňování cíle je rovněž v souladu s probíhající revizí RVP ZV.</p>
Vazba na povinná a volitelná témata dle Specifických pravidel	<ul style="list-style-type: none"> • Podpora moderních didaktických forem vedoucích k rozvoji klíčových kompetencí. • Rozvoj potenciálu každého žáka, zejména žáků se sociálním a jiným znevýhodněním. • Podpora pedagogických a didaktických kompetencí pracovníků ve vzdělávání a podpory managementu třídních kolektivů. • Rozvoj podnikavosti, iniciativy a kreativity dětí a žáků. • Rozvoj kompetencí dětí a žáků v polytechnickém vzdělávání. • Výchova k udržitelnému rozvoji (EVVO, rozvoj sociálních a občanských kompetencí dětí a žáků, rozvoj kulturního povědomí a vyjádření dětí a žáků). • Mediální gramotnost. • Rozvoj kompetencí dětí a žáků pro aktivní používání cizího jazyka. • Rozvoj českého jazyka u dětí a žáků s jeho nedostatečnou znalostí. • Rozvoj vztahu k místu, kde děti a žáci žijí, mezigenerační soužití. • Wellbeing.



Místní akční plán rozvoje vzdělávání v ORP Karlovy Vary do roku 2028
MAP Karlovarsko IV - reg. č. CZ.02.02.XX/00/23_017/0008128

Indikátory	<p>Počet pedagogů proškolených v rámci DVPP ve vazbě na témata relevantní pro rozvoj kvality a motivace v rámci vzdělávání.</p> <p>Vzdělávací výsledky – např. výsledky jednotné přijímací zkoušky na SŠ, výsledky testování ČŠI ve vybraných oblastech.</p>
------------	--------------------------------------------------------------------------------------------------------------------------------------------------------------------------------------------------------------------------------------------------------------

Tab. č. 56: Priorita č. 3 a cíl 3.1

Priorita č. 3	Kvalitní společné vzdělávání
Cíl č. 3.1 a popis cíle	<p>3.1 Tolerance (PŘÍLEŽITOST)</p> <p>Zlepšit pomocí postupných kroků pochopení inkluze a zvýšit toleranci společnosti ve vztahu k jakýmkoliv odlišnostem do r. 2028.</p> <p>Tolerance společnosti ve vztahu k jakýmkoliv odlišnostem je důležitým předpokladem naplnění principů společného vzdělávání. Potřeba pochopit přínosy inkluze vyplynula z dotazníkových šetření MŠMT k šablonám, ale i ze setkání s řediteli škol a jednání pracovních skupin. Postupné naplňování tohoto cíle je nezbytné pro realizaci ostatních cílů. Aktuální celospolečenská situace ještě prohlubuje potřebu aktivní práce s tímto cílem.</p>
Vazba na povinná a volitelná témata dle Specifických pravidel	<ul style="list-style-type: none"> • Rozvoj potenciálu každého žáka, zejména žáků se sociálním a jiným znevýhodněním. • Podpora pedagogických a didaktických kompetencí pracovníků ve vzdělávání a podpory managementu třídních kolektivů. • Výchova k udržitelnému rozvoji (EVVO, rozvoj sociálních a občanských kompetencí dětí a žáků, rozvoj kulturního povědomí a vyjádření dětí a žáků). • Wellbeing. • Rozvoj vztahu k místu, kde děti a žáci žijí, mezigenerační soužití
Indikátory	Vzdělávací výsledky se zohledněním sociální situace a místních podmínek.

Tab. č. 57: Priorita č. 3 a cíl 3.2

Priorita č. 3	Kvalitní společné vzdělávání
Cíl č. 3.2 a popis cíle	<p>3.2 Společné vzdělávání (PŘÍLEŽITOST)</p> <p>Podpořit práci škol s heterogonním třídním kolektivem v systému společného vzdělávání s ohledem na prospěch všech aktérů ve výchově a vzdělávání dětí a žáků do r. 2028.</p>



Místní akční plán rozvoje vzdělávání v ORP Karlovy Vary do roku 2028
MAP Karlovarsko IV - reg. č. CZ.02.02.XX/00/23_017/0008128

	Pro naplnění principů společného vzdělávání na území realizace projektu je potřeba podpořit školy v práci s heterogenním třídním kolektivem, sdílet příklady dobré praxe, podporovat vzájemné sdílení a komunikaci mezi aktéry.
Vazba na povinná a volitelná témata dle Specifických pravidel	<ul style="list-style-type: none"> • Rozvoj potenciálu každého žáka, zejména žáků se sociálním a jiným znevýhodněním. • Podpora pedagogických a didaktických kompetencí pracovníků ve vzdělávání a podpory managementu třídních kolektivů. • Wellbeing. • Rozvoj vztahu k místu, kde děti a žáci žijí, mezigenerační soužití
Indikátory	<p>Počet škol s fungujícím plnohodnotným školním poradenským pracovištěm.</p> <p>Počet škol se sociálním pedagogem nebo jinou podobnou podpůrnou pozicí.</p> <p>Počet pedagogů účastnících se DVPP ve vazbě na společné vzdělávání.</p>

Tab. č. 58: Priorita č. 4 a cíl 4.1

Priorita č. 4	Rozvoj spolupráce
Cíl č. 4.1 a popis cíle	<p>4.1 Rozvoj spolupráce</p> <p>Posilovat minimálně do roku 2028 efektivní spolupráci mezi aktéry v oblasti regionálního školství, a to na úrovni spolupráce jak v rámci škol na Karlovarsku, tak mezi školami a zřizovateli, různými stupni a typy škol, ale i v rámci dalších projektů a institucí, které se zabývají regionálním školstvím a obecně vzděláváním.</p> <p>Důraz je kladen na propojování a vzájemnou koordinaci mezi různými projekty a institucemi, které si kladou za cíl rozvoj regionálního školství a zvyšování kvality vzdělávání. Zároveň je cílem také podpora realizace cílů vzdělávací politiky definovaných ve Strategii 2030+, a to včetně činností na místní úrovni a vzájemné komunikace zdola nahoru a opačně. Stručně řečeno: víme kam jdeme, aktivity koordinujeme a směřujeme ke stejnému cíli.</p>
Vazba na povinná a volitelná témata dle Specifických pravidel	<ul style="list-style-type: none"> • Podpora moderních didaktických forem vedoucích k rozvoji klíčových kompetencí. • Rozvoj potenciálu každého žáka, zejména žáků se sociálním a jiným znevýhodněním. • Podpora pedagogických a didaktických kompetencí pracovníků ve vzdělávání a podpory managementu třídních kolektivů. • Rozvoj podnikavosti, iniciativy a kreativity dětí a žáků. • Výchova k udržitelnému rozvoji (EVVO, rozvoj sociálních a občanských kompetencí dětí a žáků, rozvoj kulturního povědomí a vyjádření dětí a žáků).



Místní akční plán rozvoje vzdělávání v ORP Karlovy Vary do roku 2028
MAP Karlovarsko IV - reg. č. CZ.02.02.XX/00/23_017/0008128

Indikátory	Existující a funkční mechanismy spolupráce a koordinace mezi aktéry regionálního školství na území ORP Karlovy Vary (jako například pravidelné pracovní skupiny, síťování, sdílení dat, koordinační platformy, mezioborové týmy).
-------------------	-----------------------------------------------------------------------------------------------------------------------------------------------------------------------------------------------------------------------------------

Tab. č. 59: Vazby cílů priority č. 1 na řešená témata

Tři úrovně vazeb: X – slabá, XX – střední, XXX – silná

	Cíl č. 1.1 Učebny na ZŠ a MŠ	Cíl č. 1.2 Sport na ZŠ a MŠ	Cíl č. 1.3 Technický stav objektů	Cíl č. 1.4 Kapacita ZŠ a MŠ	Cíl č. 1.5 Infrastruktura pro zájmové, neformální a celoživotní vzdělávání	Cíl č. 1.6 Infrastruktura pro ZUŠ
Podpora moderních didaktických forem vedoucích k rozvoji klíčových kompetencí	XX	XX			X	X
Rozvoj potenciálu každého žáka, zejména žáků se sociálním a jiným znevýhodněním	XX	XX	XX	XXX	XX	XX
Podpora pedagogických a didaktických kompetencí pracovníků ve vzdělávání a podpory managementu třídních kolektivů	X	X	X	XX	X	X
Rozvoj podnikavosti, iniciativy a kreativity dětí a žáků	X	X			X	X
Rozvoj kompetencí dětí a žáků v polytechnickém vzdělávání	XX				X	X
Výchova k udržitelnému rozvoji (EVVO, rozvoj sociálních a občanských	X				X	XX



Místní akční plán rozvoje vzdělávání v ORP Karlovy Vary do roku 2028
MAP Karlovarsko IV - reg. č. CZ.02.02.XX/00/23_017/0008128

kompetencí dětí a žáků, rozvoj kulturního povědomí a vyjádření dětí a žáků)						
Mediální gramotnost	X				X	X
Rozvoj kompetencí dětí a žáků pro aktivní používání cizího jazyka	XX				X	
Rozvoj českého jazyka u dětí a žáků s jeho nedostatečnou znalostí	X				X	
Rozvoj vztahu k místu, kde děti a žáci žijí, mezigenerační soužití	X				X	X
Wellbeing	XX	XX	XX	XX	X	XX

Tab. č. 60: Vazby cílů priority č. 2 na řešená témata

tři úrovně vazeb: X – slabá, XX – střední, XXX – silná

	Cíl č. 2.1 Kompetentní a motivovaní aktéři
Podpora moderních didaktických forem vedoucích k rozvoji klíčových kompetencí	XXX
Rozvoj potenciálu každého žáka, zejména žáků se sociálním a jiným znevýhodněním	XXX
Podpora pedagogických a didaktických kompetencí pracovníků ve vzdělávání a podpory managementu třídních kolektivů	XXX
Rozvoj podnikavosti, iniciativy a kreativity dětí a žáků	XXX
Rozvoj kompetencí dětí a žáků v polytechnickém vzdělávání	XXX



Místní akční plán rozvoje vzdělávání v ORP Karlovy Vary do roku 2028
MAP Karlovarsko IV - reg. č. CZ.02.02.XX/00/23_017/0008128

Výchova k udržitelnému rozvoji (EVVO, rozvoj sociálních a občanských kompetencí dětí a žáků, rozvoj kulturního povědomí a vyjádření dětí a žáků)	XXX
Mediální gramotnost	XXX
Rozvoj kompetencí dětí a žáků pro aktivní používání cizího jazyka	XXX
Rozvoj českého jazyka u dětí a žáků s jeho nedostatečnou znalostí	XXX
Rozvoj vztahu k místu, kde děti a žáci žijí, mezigenerační soužití	XXX
Wellbeing	XX

Tab. č. 61: Vazby cílů priority č. 3 na řešená témata

Tři úrovně vazeb: X – slabá, XX – střední, XXX – silná

	Cíl č. 3.1 Tolerance	Cíl č. 3.2 Společné vzdělávání
Podpora moderních didaktických forem vedoucích k rozvoji klíčových kompetencí		
Rozvoj potenciálu každého žáka, zejména žáků se sociálním a jiným znevýhodněním	XXX	XXX
Podpora pedagogických a didaktických kompetencí pracovníků ve vzdělávání a podpory managementu třídních kolektivů	XXX	XXX
Rozvoj podnikavosti, iniciativy a kreativity dětí a žáků		
Rozvoj kompetencí dětí a žáků v polytechnickém vzdělávání		
Výchova k udržitelnému rozvoji (EVVO, rozvoj sociálních a občanských kompetencí dětí a žáků, rozvoj kulturního povědomí a vyjádření dětí a žáků)	XX	



Místní akční plán rozvoje vzdělávání v ORP Karlovy Vary do roku 2028
MAP Karlovarsko IV - reg. č. CZ.02.02.XX/00/23_017/0008128

Mediální gramotnost		
Rozvoj kompetencí dětí a žáků pro aktivní používání cizího jazyka		
Rozvoj českého jazyka u dětí a žáků s jeho nedostatečnou znalostí		
Rozvoj vztahu k místu, kde děti a žáci žijí, mezigenerační soužití	X	X
Wellbeing	XXX	XXX

Tab. č. 62: Vazby cílů priority č. 4 na řešená témata

Tři úrovně vazeb: X – slabá, XX – střední, XXX – silná

	Cíl č. 4.1 Rozvoj spolupráce
Podpora moderních didaktických forem vedoucích k rozvoji klíčových kompetencí	X
Rozvoj potenciálu každého žáka, zejména žáků se sociálním a jiným znevýhodněním	XXX
Podpora pedagogických a didaktických kompetencí pracovníků ve vzdělávání a podpory managementu třídních kolektivů	XXX
Rozvoj podnikavosti, iniciativy a kreativity dětí a žáků	X
Rozvoj kompetencí dětí a žáků v polytechnickém vzdělávání	
Výchova k udržitelnému rozvoji (EVVO, rozvoj sociálních a občanských kompetencí dětí a žáků, rozvoj kulturního povědomí a vyjádření dětí a žáků)	X
Mediální gramotnost	



Místní akční plán rozvoje vzdělávání v ORP Karlovy Vary do roku 2028
MAP Karlovarsko IV - reg. č. CZ.02.02.XX/00/23_017/0008128

Rozvoj kompetencí dětí a žáků pro aktivní používání cizího jazyka	
Rozvoj českého jazyka u dětí a žáků s jeho nedostatečnou znalostí	
Rozvoj vztahu k místu, kde děti a žáci žijí, mezigenerační soužití	
Wellbeing	

5.3 Aktivity škol a školských zařízení a aktivity spolupráce ve vazbě na priority a cíle

Kapitola obsahuje aktivity škol a školských zařízení, kde je uvedeno, jaké aktivity na podporu vzdělávání dětí/žáků a pedagogů plánují jednotlivé školy a školská zařízení na své úrovni. Východiskem jsou zejména informace získané v rámci plánovací činnosti na jednotlivých školách – podpora škol v plánování. V případě investičních plánů se odkazujeme na seznam investičních záměrů Strategického rámce MAP. Dále kapitola obsahuje aktivity spolupráce na Karlovarsku s výhledem do roku 2028. Detaily k aktivitám spolupráce jsou uvedeny v jednotlivých akčních plánech.

Tab. č. 63: Aktivity škol a školských zařízení a aktivity spolupráce ve vazbě na prioritu č. 1

Priorita č. 1 Cíle 1.1 až 1.6	Infrastruktura a vybavení 1.1 Učebny na ZŠ a MŠ 1.2 Sport na ZŠ a MŠ 1.3 Technický stav objektů 1.4 Kapacita ZŠ a MŠ 1.5 Infrastruktura pro zájmové, neformální a celoživotní vzdělávání Infrastruktura pro ZUŠ
Aktivity škol a školských zařízení	Tato priorita a cíle 1.1 až 1.6 se týkají infrastruktury. Aktivity škol a školských zařízení v cílech 1.1 až 1.6 = seznam investičních záměrů Strategického rámce MAP.
Aktivity spolupráce	Tato priorita a cíle 1.1 až 1.6 se týkají infrastruktury. Aktivity spolupráce se týkají využití infrastruktury vybudované ve vazbě na seznam investičních záměrů ve Strategickém rámci MAP ze strany dalších aktérů ve vzdělávání, např. projektové dny ve spolupráci více škol.



Tab. č. 64: Aktivity škol a školských zařízení a aktivity spolupráce ve vazbě na prioritu č. 2

<p>Priorita č. 2 Cíl 2.1</p>	<p>Kvalita a motivace</p> <p>2.1 Kompetentní a motivovaní aktéři</p> <p>Podpořit zvýšení obecných a odborných kompetencí a motivace všech aktérů ve výchově a vzdělávání dětí a žáků do r. 2028: kompetentní a motivovaní: zřizovatelé – ředitelé škol – učitelé – děti/žáci – rodiče – vychovatelé – vedoucí zájmového a neformálního vzdělávání.</p>
<p>Aktivity škol a školských zařízení</p>	<p>Spolupráce škol a knihoven a dalších podobných institucí</p> <p>Aktivity pro obec a okolí</p> <p>Angličtina v MŠ</p> <p>Sportovní aktivity</p> <p>Environmentální aktivity</p> <p>Exkurze</p> <p>Spolupráce při přechodech mezi stupni vzdělávání</p> <p>Propojování předmětů</p> <p>DVPP</p>
<p>Aktivity spolupráce</p>	<p>Regionální identita</p> <p>Rozvoj komunikačních dovedností v cizích jazycích</p> <p>Rozvoj řemesel, zručnosti a přírodovědy</p> <p>Vzdělávání a vzájemné sdílení pedagogických pracovníků</p> <p>Prevence a připravenost na rizika</p> <p>Environmentální aktivity spolupráce</p> <p>Sportovní aktivity spolupráce</p> <p>Smysluplné využití IT a umělé inteligence ve vzdělávání</p> <p>Rozvoj čtenářské gramotnosti a podpora čtenářství a pisatelství</p> <p>Kreativita a podnikavost</p> <p>Paměť a efektivní učení</p>



Tab. č. 65: Aktivity škol a školských zařízení a aktivity spolupráce ve vazbě na prioritu č. 3

Priorita č. 3 Cíl 3.1	Kvalitní společné vzdělávání 3.1 Tolerance (PŘÍLEŽITOST) Zlepšit pomocí postupných kroků pochopení inkluze a zvýšit toleranci společnosti ve vztahu k jakýmkoliv odlišnostem do r. 2028.
Aktivity škol a školských zařízení	Pobytové aktivity (PŘÍLEŽITOST) Nadstandardní spolupráce se zákonnými zástupci dětí a žáků (PŘÍLEŽITOST) Volnočasové aktivity v rámci školy (PŘÍLEŽITOST)
Aktivity spolupráce	Rozvoj dovedností v práci s třídním kolektivem (PŘÍLEŽITOST) Osobnostní rozvoj, manažerské a komunikační dovednosti pro vedení škol (PŘÍLEŽITOST) Osobnostní rozvoj a komunikační dovednosti pro pedagogy (PŘÍLEŽITOST) Občanské kompetence (PŘÍLEŽITOST)
Priorita č. 3 Cíl 3.2	Kvalitní společné vzdělávání 3.2 Společné vzdělávání (PŘÍLEŽITOST) Podpořit práci škol s heterogonním třídním kolektivem v systému společného vzdělávání s ohledem na prospěch všech aktérů ve výchově a vzdělávání dětí a žáků do r. 2028.
Aktivity škol a školských zařízení	Kariérové poradenství, výběr SŠ a povolání (PŘÍLEŽITOST) Školní podpůrné pracoviště a podpůrné pozice (PŘÍLEŽITOST)
Aktivity spolupráce	Vzdělávání a sdílení pedagogů a dalších odborníků v oblasti společného vzdělávání (PŘÍLEŽITOST) Sdílení a propojování v oblasti společného vzdělávání (PŘÍLEŽITOST)



Místní akční plán rozvoje vzdělávání v ORP Karlovy Vary do roku 2028
MAP Karlovarsko IV - reg. č. CZ.02.02.XX/00/23_017/0008128

Tab. č. 66: Aktivity škol a školských zařízení a aktivity spolupráce ve vazbě na prioritu č. 4

Priorita č. 4 Cíl 4.1	Rozvoj spolupráce 4.1 Rozvoj spolupráce Posilovat minimálně do roku 2028 efektivní spolupráci mezi aktéry v oblasti regionálního školství, a to na úrovni spolupráce jak v rámci škol na Karlovarsku, tak mezi školami a zřizovateli, různými stupni a typy škol, ale i v rámci dalších projektů a institucí, které se zabývají regionálním školstvím a obecně vzděláváním.
	Aktivity škol a školských zařízení Zapojení škol a školských zařízení do vzájemné spolupráce a spolupráce s dalšími aktéry.
Aktivity spolupráce	Poradenství k dotačním a dalším finančním zdrojům ve školství Rozvoj spolupráce



6 Implementační část

Implementační část dokumentu obsahuje akční plány na školní roky 2025/2026, 2026/2027 a 2027/2028. Akční plán na školní rok 2025/2026 je rozdělen do dvou částí, protože část do 31. 1. 2025 vznikla ještě v předchozím projektu MAP Karlovarsko III, v rámci plánovací činnosti v aktuálním projektu MAP Karlovarsko IV vznikla druhá část do konce školního roku 2025/2026 a dva další akční plány. *Část akčního plánu do 31. 12. 2025 obsahuje text v podobě relevantní pro předchozí verzi dokumentu MAP, proto je pro přehlednost tento text uveden celý kurzívou a červeně.*

6.1 Akční plán na školní rok 2025/2026 – část relevantní do 31. 12. 2025

Tvorba, projednání a schválení akčního plánu na rok 2025 byla provedena v rámci projektu MAP Karlovarsko III. Aktualizace akčního plánu na rok 2025 byla provedena v průběhu realizace projektu MAP Karlovarsko IV. Jedná se dílčí úpravy, které jsou v souladu s žádostmi o změnu realizace projektu, které byly schváleny ze strany poskytovatele dotace. Aktualizace akčního plánu dává do souladu informace v těchto změnách a v akčním plánu. Změny jsou v dokumentu vyznačeny červeně a v závěru dokumentu je uveden přehled změn.

Důvody změn:

- Aktivita Prevence a připravenost v oblasti bezpečnosti: Došlo ke změně na pozici lektora této aktivity a dle jednání s novými lektory došlo ke změně formy z navazujících aktivit pro pedagogy na jednorázové.*
- Aktivita Podpora řemesel a manuální zručnosti v mateřských školách: Došlo k rozšíření cílové skupiny z dětí v mateřských školách na žáky prvních ročníků základních škol. Důvodem je, že v době přípravy akčního plánu byla domluvena spolupráce s jedním lektorem, který se zaměřuje jen na mateřské školy. Poté byla navázána spolupráce s dalšími dvěma lektory, jejich programy lze z hlediska obsahu realizovat také pro žáky prvních ročníků ZŠ. Realizační tým projektu zjišťoval zájem ze strany ZŠ a pedagogové ZŠ mají také zájem o tyto programy pro své žáky.*

Akční plán – úvod

Akční plán popisuje možné cesty k realizaci cílů nastavených ve strategické části. Jedná se především o naplňování cílů pomocí aktivit v přímo v rámci místního akčního plánování, případně v rámci aktivit škol („šablony“). Ačkoliv k naplňování cílů přispívají i jiné aktivity podpořené z jiných dotačních možností nebo z vlastních prostředků, tyto aktivity uvádíme pouze pro ilustraci, protože jejich výčet nemůže být ve strategickém dokumentu kompletní a lze je obtížně nebo nelze vůbec monitorovat.

Akční plány byly zpracovávány pro jednotlivé školní roky. Pro školní rok 2017/2018 byl akční plán zpracován v projektu MAP ORP Karlovy Vary. Pro školní roky 2018/2019 až 2020/2021 a pak na období 1. 9. 2021 až 30. 6. 2023 byly akční plány zpracovány v projektu MAP Karlovarsko II. Naplňování akčních plánů je vyhodnocováno v rámci evaluace. Vše dostupné na webu projektů MAP ORP Karlovy Vary, MAP Karlovarsko II a MAP Karlovarsko III. V tomto dokumentu uvádíme akční plány na období 1. 7. 2023 až 31. 12. 2025, akční plán tak pokrývá období dvou let po skončení projektu MAP Karlovarsko III. Akční plán obsahuje obecnou část (celkový přehled plánovaného pro celé období) a rozdělení na jednotlivé akční plány (do konce roku 2023, na rok 2024 a na rok 2025).



Místní akční plán rozvoje vzdělávání v ORP Karlovy Vary do roku 2028
MAP Karlovarsko IV - reg. č. CZ.02.02.XX/00/23_017/0008128

Akční plán – celkový přehled

Akční plán na období 1. 7. 2023 až 31. 12. 2025 vychází z dat zpracovaných v analytické části dokumentu „Místní akční plán rozvoje vzdělávání ORP Karlovy Vary do roku 2025“ (dále jen dokument MAP III) a priorit a cílů zpracovaných ve strategické části tohoto dokumentu. Akční plán vychází ze zkušeností z realizace akčních plánů předchozích období. Tento akční plán bude pokrývat poslední měsíce realizace projektu MAP III a pokračovat až do konce roku 2025. Část akčního plánu na roky 2024 a 2025 bude realizována v rámci návazného projektu z OP JAK.

Postup tvorby akčního plánu

V rámci jednání pracovních skupin byly průběžně vyhodnocovány zkušenosti z aktivit realizovaných v předchozích obdobích místního akčního plánování. Akční plán rovněž vychází ze znalosti potřeb a absorpční kapacity škol, tyto parametry byly konzultovány s řediteli zapojených škol na individuálních schůzkách v rámci podaktivity podpora škol v plánování. Od ledna 2022 do konce roku 2023 také proběhl široce pojatý sběr námětů do akčního plánu. Rovněž vycházíme z poznatků z evaluace místního akčního plánování. Detailní nastavení bylo konzultováno odbornými řešiteli projektu a odborníky experty. Návrh akčního plánu obdrželi členové pracovních skupin a členové Řídícího výboru k připomínkování, akční plán byl projednán na těchto platformách projektu. Návrh akčního plánu byl zveřejněn na webových stránkách projektu a aktéři byli informováni o možnostech spolupráce na tvorbě a připomínkování akčního plánu. V březnu 2023 proběhla 4 plánovací setkání na různých místech Karlovarska, součástí setkání bylo představení návrhu akčního plánu a postupu prioritizace. V dubnu 2023 byly představeny na on-line setkání jednotlivé aktivity a následovalo hlasování jednotlivých škol o prioritizaci aktivit v akčním plánu. Finální akční plán vychází z této prioritizace a zároveň zohledňuje různé typy škol a pravidla OP JAK. Součástí bylo rovněž dotazování škol na zvolené šablony v OP JAK a na témata, na která se chtějí v šablonách zaměřit.

Akční plány na roky 2024 a 2025 by měly být z větší části realizovány v navazujícím projektu akčního plánování z OP JAK. Akční plán tak předpokládá, že některé aktivity mohou být financovány z jiných zdrojů mimo vlastní místní akční plánování. U priority č. 1 se jedná o financování z IROP nebo z jiných zdrojů, neboť v prioritě č. 1 jsou cíle týkající se infrastruktury.

Obr. č. 29: Sběr námětů do akčního plánu





Místní akční plán rozvoje vzdělávání v ORP Karlovy Vary do roku 2028
MAP Karlovarsko IV - reg. č. CZ.02.02.XX/00/23_017/0008128

Obr. č. 30: Postup prioritizace aktivit v akčním plánu



Obr. č. 31: Fotografie z plánovacího setkání v Toužimi



Zdroj: foto vlastní.



Č. priority	Název priority a cíle
1	<u>Infrastruktura a vybavení</u> 1.1 Učebny na ZŠ a MŠ 1.2 Sport na ZŠ a MŠ 1.3 Technický stav objektů 1.4 Kapacita ZŠ a MŠ 1.5 Infrastruktura pro zájmové, neformální a celoživotní vzdělávání 1.6 Infrastruktura pro ZUŠ
2	<u>Kvalita a motivace</u> 2.1 Kompetentní a motivovaní aktéři
3	<u>Kvalitní společné vzdělávání</u> 3.1 Tolerance 3.2 Společné vzdělávání
4	<u>Rozvoj spolupráce</u> 4.1 Rozvoj spolupráce

Cíl 1.1: Učebny na ZŠ a MŠ

Pořídit moderně vybavené a využívané učebny na základních a mateřských školách pro rozvoj klíčových kompetencí dětí a žáků do r. 2025.

Zdůvodnění výběru: Naplnění cíle 1.1 směřuje k zajištění kvalitních učeben v základních, ale i mateřských školách. Využívání moderně vybavených odborných učeben a tříd je důležité pro rozvoj klíčových kompetencí dětí a žáků. Jedná se o všestranně zaměřený rozvoj. Cíl je určen nejen pro základní školy, ale i pro mateřské školy (např. keramická dílna v MŠ). Realizace cíle 1.1 vytváří nutné zázemí pro rozvoj měkkých aktivit. Naplnění cíle je potřeba pro rozvoj zázemí pro všestranný rozvoj kompetencí, a tedy zvýšení kvality výuky. Potřeba modernizace vybavení odborných učeben vychází ze sběru projektových záměrů škol na investice, z dotazníkového šetření MŠMT a z analytické části dokumentu MAP.

Indikátory

Počet nově vybudovaných a nově vybavených odborných učeben na ZŠ realizovaných v rámci projektu podpořeného z IROP (orientačně)

Počet nově vybudovaných a nově vybavených odborných učeben na ZŠ realizovaných mimo IROP (orientačně)



Počet nově vybavených učeben na MŠ (orientačně)

Cíl 1.2: Sport na ZŠ a MŠ

Vytvořit dostatečné sportovní zázemí pro rozvoj pohybových aktivit dětí a žáků na základních a mateřských školách do r. 2025

Zdůvodnění výběru: Cílem je vytvoření dostatečného sportovního zázemí pro rozvoj pohybových aktivit, které jsou nedílnou součástí výchovy a vzdělávání dětí a žáků. Je zde také souvislost s aktivitami smysluplného trávení volného času a vytvoření vztahu dětí a žáků ke sportu i do budoucna. Potřebnost se opírá o výsledky dotazníkových šetření a popisů investičních záměrů, které nejsou nyní samostatně podporované z IROP v programovém období 2021 – 2027 a nebyly podporované z IROP v programovém období 2014 – 2021 vůbec.

Indikátory

Počet nově vybudovaných a rekonstruovaných sportovišť a hřišť na ZŠ (orientačně)

Počet nově vybudovaných a rekonstruovaných hřišť na MŠ (orientačně)

Cíl 1.3: Technický stav objektů

Zajistit potřebné rekonstrukce a obnovy budov za účelem zajištění vhodného technického stavu objektů škol a školských zařízení, včetně zajištění bezbariérovosti, do r. 2025

Zdůvodnění výběru: Cílem je uvedení budov škol a dalších školských objektů do stavu, který po technické stránce odpovídá kladeným požadavkům. Bez splnění tohoto cíle nelze budovat např. odborné učebny nebo se soustředit na potřebné měkké aktivity, když žákům a učitelům obrazně řečeno (někdy i fakticky) teče střechou na hlavu. Odůvodnění potřebnosti cíle vychází z výsledků dotazníkových šetření a z výstupů ze setkání s řediteli škol. Především na dílčích územích projektu „sever“ a „jih“ řeší školy se zřizovateli nevyhovující technický stav objektů. Cíl dále směřuje do zajištění technického stavu objektů po stránce zajištění bezbariérovosti. Zajištění vyhovujícího technického stavu budov škol je cíl, který přetrvává i do roku 2025.

Indikátory

Počet zrealizovaných rekonstrukcí nebo obnov MŠ a ZŠ a školských zařízení v souvislosti s technickým stavem objektů (orientačně)

Počet zrealizovaných stavebních úprav a pořízení vybavení v souvislosti se zajištěním bezbariérovosti škol (orientačně)

Cíl 1.4: Kapacita ZŠ a MŠ

Zajistit dostatečné kapacity základních a mateřských škol s ohledem na jejich dostupnost a specifičnost do r. 2025

Zdůvodnění výběru: Cílem je zajištění kapacit škol tam, kde je to potřebné z hlediska dostupnosti, ale i s přihlédnutím ke specifičnosti a zaměření jednotlivých škol. Naplnění cíle umožňuje efektivně rozšířit kapacitu ve školách, kde stávající prostory neodpovídají očekávanému počtu žáků (dětí) ve škole. Je tak podporována kvalita a specifičnost zaměření škol pro poskytování vzdělávání až do ukončení povinné školní docházky.



Potřebnost vychází z předložených projektových záměrů na investice a z šetření v rámci zpracování analytické části dokumentu místního akčního plánu.

Indikátory

Počet projektů realizovaných za účelem rozšíření kapacity ZŠ (individuální zjišťování dle záměrů ve strategickém rámci)

Počet projektů realizovaných za účelem rozšíření kapacity MŠ (individuální zjišťování dle záměrů ve strategickém rámci)

Cíl 1.5: Infrastruktura pro zájmové, neformální a celoživotní vzdělávání

Umožnit zajištění a rozvoj infrastruktury a vybavení pro zájmové, neformální a celoživotní vzdělávání dětí a žáků do r. 2025

Zdůvodnění výběru: Zájmové, neformální a celoživotní vzdělávání je nedílnou součástí výchovy a vzdělávání. Pro rozvoj těchto aktivit je nezbytné zajištění vyhovujícího zázemí. Potřebnost se opírá o výstupy z pracovních skupin i setkání s řediteli škol.

Indikátory

Počet projektů realizovaných za účelem zlepšení infrastruktury a vybavení pro zájmové, neformální a celoživotní vzdělávání v rámci projektu podpořeného z IROP (individuální zjišťování dle záměrů ve strategickém rámci)

Cíl 1.6: Infrastruktura pro ZUŠ

Zajistit potřebnou a kvalitní infrastrukturu a vybavení pro základní umělecké školy do r. 2025

Zdůvodnění výběru: ZUŠ poskytují specifické umělecké vzdělávání a pro tyto aktivity je nutné zajištění potřebného a kvalitního zázemí. Potřebnost cíle se opírá o výstupy z konzultací s odborníky, zástupci ZUŠ a z výsledků dotazníkového šetření realizovaného mezi ZUŠ.

Indikátory

Počet nově vybavených nebo zrekonstruovaných učeben pro ZUŠ (orientačně)

Počet zrealizovaných rekonstrukcí v souvislosti s technickým stavem objektů ZUŠ (orientačně)



Cíl 2.1: Kompetentní a motivovaní aktéři

Podpořit zvýšení obecných a odborných kompetencí a motivace všech aktérů ve výchově a vzdělávání dětí a žáků do roku 2025. Kompetentní a motivovaní: zřizovatelé – ředitelé škol – učitelé – děti/žáci – rodiče – vychovatelé – vedoucí zájmového a neformálního vzdělávání

Zdůvodnění výběru: Motivace je souhrnem toho, co člověka pobízí, aby něco dělal, nebo co mu v tom zabraňuje. Motivace všech aktérů ve výchově a vzdělávání je klíčovým předpokladem úspěchu. Bez motivovaných aktérů nelze dosáhnout změn a vytýčených cílů. Pro zvýšení kvality výchovy a vzdělávání jsou důležité také odborné kompetence, včetně získání a praktického využití moderních poznatků jednotlivých oborů. Důraz je kladen na sdílení dobré praxe, přenos zkušeností a podporu moderních didaktických forem vedoucích k rozvoji klíčových kompetencí. Naplňování cíle je rovněž v souladu s probíhající revizí RVP ZV.

Indikátory

Počet pedagogů proškolených v rámci DVPP (orientačně)

Počet aktivit zaměřených na přenos zkušeností a sdílení dobré praxe v rámci aktivit MAP a implementace MAP (v rámci projektů MAP Karlovarsko III a plánovaného navazujícího z OP JAK) – bude evaluováno

Cílová hodnota do 31. 12. 2025: min. 13 samostatných aktivit celkem, z toho 1 v roce 2023 (nejedná se o implementaci, ale o aktivitu MAP III v plánovací části projektu), 6 v roce 2024 a 6 v roce 2025.

Plán dosažení cílové hodnoty:

V období 7/2023 až 12/2023 bude indikátor naplněn jen činností pracovních skupin.

V roce 2024 uvažujeme činnost pracovních skupin (1 x do indikátoru), balíček vzdělávacích aktivit a vzájemného sdílení 5 x v rámci implementačních aktivit. Stejně je tomu pro rok 2025. Stejně je tomu pro rok 2025.

Každé z těchto období se do celkové hodnoty indikátoru započítává samostatně.

Aktivity škol

DVPP, ředitel školy jako pedagogický leader, sdílení a propojování mezi pedagogy jednotlivých stupňů a jednotlivých předmětů, spolupráce mezi MŠ a ZŠ, aktivity k naplňování vize školy a strategie školy, spolupráce se zákonnými zástupci žáků, nábor nových pedagogů do škol, podpora začínajícím pedagogům, doplnění kvalifikace pro stávající nekvalifikované pedagogy, prevence syndromu vyhoření.

Aktivity spolupráce

Souhrn podnětů z plánovacích aktivit:

Podporovat aktivity k rozvoji řeči u dětí v MŠ.

Zlepšit dostupnost logopedické péče přímo v mateřských školách.

Vhodnou formou zavádět ICT do mateřských škol.

Podporovat další vzdělávání pedagogů MŠ, zejména s ohledem na dostupnost i pro malé školy, které musí řešit suplování a dojížděku za vzděláváním.

Zapojovat rodiče dětí, vysvětlovat význam rozvoje řeči rodičům dětí.

Semináře pro pedagogy MŠ: pravidla fungování třídy, na komunikaci učitel a rodič, na řešení stresových situací.

Semináře pro pedagogy MŠ: sdílení zkušeností, exkurze, semináře o alternativních přístupech v MŠ.

Podporovat mezigenerační propojování.



Místní akční plán rozvoje vzdělávání v ORP Karlovy Vary do roku 2028
MAP Karlovarsko IV - reg. č. CZ.02.02.XX/00/23_017/0008128

*Realizovat vzdělávací aktivity k práci učitelek MŠ k rozvoji matematických představ u dětí.
V MŠ realizovat aktivity na podporu řemesel a vztah k přírodě.
Zvýšit zájem zřizovatelů o kvalitu vzdělávání.
Podporovat supervizi ve školství.
Hledat nová neotřelá řešení problémů, inspirovat se v jiných regionech a v zahraničí.
Ukazovat příklady dobré praxe fungování malotřídních škol.
Podporovat komunitní charakter vzdělávání v malotřídních školách a propojení školy s místní komunitou.
Zdůrazňovat nutnost vysoké kvality vzdělávání v malotřídních školách, vč. zajištění kvalifikovaných a kompetentních pedagogů.
Podporovat vedení školy v rámci řízení pedagogického procesu i obecně managementu školy.
Podporovat vzdělávací aktivity a sdílení zkušeností k metodám k rozvoji čtenářské gramotnosti.
Rozvíjet mezioborové propojování.
Podporovat rozvoj matematické gramotnosti, logického a kritického myšlení.
Propojovat pedagogy mateřských škol a prvních stupňů základních škol a pedagogy prvních stupňů a druhých stupňů základních škol.
Semináře zaměřené na pojetí slohu a jeho výuky na 2. stupni tak, aby se ideálně zvýšila motivace žáků slohově tvořit.
Motivovat pedagogy k použití názorných metod a rozvíjet pozitivní vztah žáků (i pedagogů) k matematice.
Zvažovat vhodnost, správnost a relevanci metod.
Podporovat rozvoj geometrických a prostorových představ u žáků.
Rozvíjet finanční gramotnost.
Identifikovat a rozvíjet nadání.
Realizovat vzdělávací aktivity a sdílení zkušeností k nové informatice a k běžným uživatelským PC dovednostem.
Prevence užívání návykových látek.
Vysvětlování fake news, rozvoj mediální gramotnosti.
Rozvoj dovedností v aktivním užívání cizích jazyků.
Propagace němčiny jako druhého cizího jazyka.
Rozvoj přeshraniční spolupráce.
Spolupráce mezi ZŠ a SŠ v oblasti cizích jazyků.
Zapojování rodilých mluvčích do výuky cizích jazyků. Vytvoření metodiky spolupráce učitele jazyků a rodilého mluvčího.
Podpora metody CLIL.
Podpora výuky angličtiny na MŠ.
Podporovat regionální identitu, vč. pokračování aktivit typu programy Putování Krajem živých vod.
Podporovat výuku češtiny jako cizího jazyka u žáků s odlišným mateřským jazykem.
Vzájemné stáže učitelů na školách.
Vytvořit síť či jednotlivých učitelů, kteří chtějí pracovat s žáky inovativně. Podporovat vzájemnou inspiraci mezi těmito učiteli.
Kreativní vzdělávání.
Rozvoj podnikavosti.
Vzájemné půjčování pomůcek.
Rozvoj technik paměti a efektivního učení formou seminářů a projektových dnů na ZŠ, seminářů a přednášek pro pedagogy a rodiče, vč. pokračování aktivit vyzkoušených v MAP Karlovarsko II.
Podpora vzdělávání pedagogů přírodovědných předmětů.*

Název: Regionální identita (1)

„PŘÍLEŽITOST“: Označení aktivity z pohledu podpory rovných příležitostí

Nositel: řízení implementace a lektorování ze strany nositele projektu MAP v OP JAK



Místní akční plán rozvoje vzdělávání v ORP Karlovy Vary do roku 2028
MAP Karlovarsko IV - reg. č. CZ.02.02.XX/00/23_017/0008128

Stručný popis: Aktivita navazuje na programy „Putování krajem živých vod“ realizované v MAP Karlovarsko II v letech 2018 a 2021 a následně v rámci obcí a škol na území MAS Kraj živých vod.

Aktivita je zaměřena na rozvoj regionální identity, integruje v sobě původní programy „Putování krajem živých vod“ a nabídku dále rozšiřuje o další zajímavá místa regionu, aktivita tak bude probíhat převážně mimo školy přímo na zajímavých místech Karlovarska. Důraz je kladen na spolupráci škol a podporu učitelů naučit se vhodným způsobem podporovat u dětí a žáků vztah k regionu. Právě důraz na spolupráci a rozvoj kompetencí učitelů je nadstavbou k realizaci programů formou projektových dnů v šablonách. Cílem je naučit učitele, jak podporovat u žáků/děti regionální identitu, zapracovávat toto téma do běžné výuky a využívat poznání regionu v rámci naplňování ŠVP své školy. K tomu bude docházet pomocí metody zážitkového učení. Řešenou potřebou je nedostatečná sounáležitost místních obyvatel k regionu, absence znalosti kulturních a historických souvislostí, s tím spojená i nedostatečná znalost přírodního dědictví. Aktivita je koncipována tak, aby vedla k rozvoji kompetencí nejen dětí a žáků, ale i u přítomných pedagogů, kteří budou seznámeni s metodami a formami, jak mohou sami podporovat rozvoj regionální identity. Rozvoj spolupráce spočívá v kooperaci dětí/žáků z různých škol.

Součástí aktivity mohou být rovněž jednorázové aktivity vzdělávání a sdílení pedagogů.

V rámci evaluace předchozí fáze akčního plánování vyšlo, že přínosem financování programů z dotačních zdrojů bylo, že školy nemusely od rodičů vybírat peníze na spolufinancování a mohli se zapojit opravdu všichni žáci/děti, i ti ze sociálně slabého prostředí, pro které jsou jinak podobné aktivity nedostupné. I v další fázi akčního plánování bude dbáno na rozvoj potenciálu každého žáka, a to vč. žáků se sociálním znevýhodněním.

Řešená témata OP JAK:

- Podpora moderních didaktických forem vedoucích k rozvoji klíčových kompetencí.
- Rozvoj potenciálu každého žáka, zejména žáků se sociálním a jiným znevýhodněním.
- Rozvoj vztahu k místu, kde děti a žáci žijí, mezigenerační soužití.

Zdroje financování: OP JAK MAP

Příp. doplňkově nad rámec MAP dotace z Karlovarského kraje, spolufinancování ze strany obcí – toto je v rámci realizace aktivity mimo MAP, nejedná se o dvojí financování.

Spolupracující subjekty: zapojené základní a mateřské školy, organizace podílející se na programech k rozvoji regionální identity.

Rizika: Nezpůsobilost financování z OP JAK, přetížení lektorů a organizací podílejících se na programech, nezáměr dalších organizací, a tedy problematické rozšíření programů o další regionální zajímavosti a na další území Karlovarska.

Název: Paměť a efektivní učení (2)

Nositel: řízení implementace ze strany nositele projektu MAP v OP JAK, lektor a trenér paměti

Stručný popis: Aktivita navazuje na stejnojmennou implementační aktivity MAP Karlovarsko II z let 2018 až 2021. Děti mnohdy neví, jak se správně učit. Špatně se soustředí, nevyužívají správně možností mozku a paměti. Rozdíl mezi úspěchem a neúspěchem je v maličkostech. Cílem aktivity je pomoc naučit se postupy snadnějšího a efektivnějšího učení a lepší paměti s využitím moderních poznatků o mozku a paměti.

Motto: „Naučit se, jak se lépe učit pro 21. století.“

Součástí aktivity je práce s paměťovými technikami a pozorností, rozvoj kompetencí pro efektivnější využívání metod a strategií učení, řešení problémů, rozvoje tvořivosti a kreativity pro snadnější učení.



Místní akční plán rozvoje vzdělávání v ORP Karlovy Vary do roku 2028
MAP Karlovarsko IV - reg. č. CZ.02.02.XX/00/23_017/0008128

V plánu je podpora pedagogů v implementaci poznatků o fungování paměti a efektivním učení přímo do vyučovacího procesu. Pedagogové budou mít k dispozici lektora (průvodce), součástí aktivity je vzájemné sdílení mezi pedagogy a odborné vedení ze strany lektora.

Dále mohou být doplňkově zařazeny semináře a aktivity sdílení pro pedagogy a také přednášky pro rodiče.

Řešená témata v OP JAK:

- Podpora moderních didaktických forem vedoucích k rozvoji klíčových kompetencí
- Podpora pedagogických a didaktických kompetencí pracovníků ve vzdělávání a podpora managementu třídních kolektivů

Zdroje financování: OP JAK MAP

Příp. dotace z Karlovarského kraje a spolufinancování ze strany škol či zřizovatelů – toto je v rámci realizace aktivity mimo MAP, nejedná se o dvojí financování.

Spolupracující subjekty: Základní školy a lektor.

Rizika: Nezpůsobilost financování z OP JAK, nezáměr škol či malá inovace programu ze strany lektora, přetížení lektora v případě velkého zájmu.

Název: Rozvoj komunikačních dovedností v cizích jazycích (3)

Nositel: řízení implementace ze strany nositele projektu MAP v OP JAK, rodilí mluvčí

Stručný popis: Aktivita navazuje na hodiny angličtiny s rodilým mluvčím v MAP Karlovarsko II v letech 2019 až 2021. V tomto akčním plánu jsou zařazeny i další činnosti k rozvoji jazykových dovedností. Cílem aktivity je rozvoj komunikačních dovedností, aktivní používání cizích jazyků a podpora vztahu žáků k angličtině a němčině.

Součástí aktivity je uspořádání zajímavé vyučovací hodiny, kdy budou žáci komunikovat s rodilým mluvčím. Rodilý mluvčí spolu s učitelem angličtiny/němčiny ze zapojené školy společně připraví zajímavou vyučovací hodinu. Přínosem pro pedagogy zapojených škol je rozvoj vlastní odborné komunikace s rodilými mluvčími a náměty na přípravu vlastních konverzačních hodin. Nově bude aktivita doplněna také o zapojení rodilého mluvčího do výuky základů angličtiny hrouvou formou v mateřských školách.

Další část aktivity se týká návaznosti na kreativní soutěže žáků základních škol v angličtině a němčině a činnost pracovní skupiny pro výuku angličtiny a rozvoj jazykových kompetencí.

Součástí aktivity mohou být rovněž jednorázové aktivity vzdělávání a sdílení pedagogů a také podpora pedagogů v implementaci poznatků o rozvoji komunikačních dovedností v angličtině a němčině přímo do vyučovacího procesu. Součástí aktivity může být rovněž spolupráce s organizacemi, které podporují aktivní využívání cizích jazyků. V aktivitě může být zahrnuta podpora metody CLIL, vzájemné sdílení zkušeností mezi učiteli cizích jazyků apod. Část aktivity může být naplňována prostřednictvím činnosti pracovní (pod)skupiny zaměřené na výuku cizích jazyků.

Karlovarsko je regionem, kde bylo větší množství žáků s odlišným mateřským jazykem i před příchodem uprchlíků z Ukrajiny. V předchozím projektu MAP Karlovarsko II byly realizovány vzdělávací aktivity zaměřené na specifika vzdělávání žáků s odlišným mateřským jazykem a tématem se rovněž zabývala pracovní skupina k rozvoji čtenářské gramotnosti. V aktivitě může probíhat rovněž vzájemné sdílení, vzdělávání, informovanost (materiály, postupy, příklady dobré praxe) apod. k výuce češtiny jako cizího jazyka. Část aktivity může být naplňována prostřednictvím činnosti pracovní (pod)skupiny čtenářská gramotnost.

Řešená témata v OP JAK:



Místní akční plán rozvoje vzdělávání v ORP Karlovy Vary do roku 2028
MAP Karlovarsko IV - reg. č. CZ.02.02.XX/00/23_017/0008128

- Rozvoj kompetencí dětí a žáků pro aktivní používání cizího jazyka
- Rozvoj českého jazyka u dětí a žáků s jeho nedostatečnou znalostí

Zdroje financování: OP JAK MAP

Příp. dotace z Karlovarského kraje a spolufinancování ze strany zřizovatelů nebo škol – toto je v rámci realizace aktivity mimo MAP, nejedná se o dvojí financování.

Spolupracující subjekty: Základní a mateřské školy, rodilí mluvčí, organizace podporující cizí jazyky.

Rizika: Nezpůsobilost financování z OP JAK, nedostatek a časové vyčerpání rodilých mluvčích. Nejasnosti ohledně povinnosti/dobrovolnosti druhého cizího jazyka.

Název: Sdílený koordinátor přípravy aktivit a projektů (4)

Nositel: nositel projektu MAP v OP JAK

Stručný popis: Součástí činnosti koordinátora bude pomoc s iniciací, přípravou projektů a aktivit škol. Na Karlovarsku nejsou projekty a vlastní aktivity škol využívány v optimálním rozsahu. Bariéry jsou především spojené s administrativní náročností a roztržitostí struktury škol. Sdílený koordinátor svou činností pomůže k nastartování spolupráce, která následně může probíhat v budoucnu i bez této dopomoci. Aktivity spolupráce vedou ke získání zkušeností pedagogů z fungování jiných škol, podporují přenos dobré praxe a vedou k rozvoji sociálních a občanských kompetencí (a to i zprostředkovaně díky předchozí zkušenosti učitele, pokud se jedná o aktivity zaměřené jen na pedagogy, a nikoliv i na žáky/děti). Součástí aktivity je rovněž vzájemné sdílení informací a poradenství v souvislosti s „rozmotáním složitých pravidel“. Z analýz provedených v projektu MAP Karlovarsko III vyplývá, že jsou sice k dispozici finanční prostředky v různých výzvách, ale pro vedení škol je problematické sledovat všechny možnosti a nedostává se personální kapacity na administrativu a realizaci projektů. Sdílený koordinátor pomůže k přenosu a sdílení informací a skrze poradenství k efektivní přípravě projektů a aktivit.

Řešená témata v OP JAK:

- Podpora pedagogických a didaktických kompetencí pracovníků ve vzdělávání a podpora managementu třídních kolektivů

Zdroje financování: OP JAK MAP

Spolupracující subjekty: Základní, mateřské, základní umělecké školy a další organizace zájmového a neformálního vzdělávání

Rizika: Nezpůsobilost financování z OP JAK, nedostatečné kapacity v území.

Název: Vzdělávací aktivity a vzájemné sdílení mezi mateřskými školami (5)

Nositel: řízení implementace ze strany nositele projektu MAP v OP JAK, lektori

Stručný popis: Vytvoření prostoru pro vzájemné sdílení učitelek mateřských škol, příklady dobré praxe, vzájemné návštěvy (vč. škol s různým alternativním přístupem), vzdělávací aktivity pro učitelky MŠ (např. na témata prevence řečových vad u dětí, podpora vztahu k regionu, rozvoj matematické a čtenářské pregramotnosti, rozvoj kreativity, komunikace s rodiči, osobnostně sociální rozvoj, využití ICT, školní zralost a připravenost). Vzdělávací aktivity a sdílení budou realizovány organizačně a časově tak, aby se mohly zúčastnit



Místní akční plán rozvoje vzdělávání v ORP Karlovy Vary do roku 2028
MAP Karlovarsko IV - reg. č. CZ.02.02.XX/00/23_017/0008128

i učitelky z malých MŠ a z odlehých oblastí regionu (např. kombinace vzájemného sdílení mezi pedagogy různých MŠ a návštěvou lektora přímo v jednotlivých MŠ).

Řešená témata v OP JAK:

- Podpora moderních didaktických forem vedoucích k rozvoji klíčových kompetencí
- Podpora pedagogických a didaktických kompetencí pracovníků ve vzdělávání a podpora managementu třídních kolektivů

Zdroje financování: OP JAK MAP

Spolupracující subjekty: Mateřské školy, lektori

Rizika: Malý zájem MŠ o vzájemné sdílení, zapojení jen několika stále stejných aktivních učitelek, nezpůsobilost financování z OP JAK.

Název: Podpora řemesel a manuální zručnosti v mateřských školách (6)

Nositel: řízení implementace ze strany nositele projektu MAP v OP JAK, lektori

Stručný popis: Ukázky řemesel v MŠ a prvních ročnících ZŠ a aktivity na rozvoj manuální zručnosti dětí v MŠ, např. návštěvy řemeslníků přímo v MŠ a ZŠ, sdílení tématu podpory polytechniky mezi pedagogy různých MŠ a ZŠ, koordinované propojování řemeslníků a MŠ a ZŠ.

Řešená témata v OP JAK:

- Rozvoj kompetencí dětí/žáků v polytechnickém vzdělávání

Zdroje financování: OP JAK MAP

Příp. vlastní prostředky škol a zřizovatelů – toto je v rámci realizace aktivity mimo MAP, nejedná se o dvojí financování.

Spolupracující subjekty: Mateřské školy, základní školy, lektori

Rizika: Malý zájem MŠ a ZŠ o vzájemné sdílení, zapojení jen několika stále stejných aktivních pedagogů, nezpůsobilost financování z OP JAK.

Název: Vzdělávací aktivity a vzájemné sdílení mezi základními školami (7)

Nositel: řízení implementace ze strany nositele projektu MAP v OP JAK, jednotlivé školy a lektori

Stručný popis: Aktivita vychází z potřeby kvalitního a dostupného vzdělávání pro pedagogy základních škol. Zároveň se jedná o vytvoření prostoru pro vzájemné sdílení mezi pedagogy různých základních škol, což je přidaná hodnota oproti projektům a aktivitám jednotlivých škol. Aktivita pomůže k implementaci inovovaného kurikula do škol, a to včetně spolupráce se systémovým projektem NPI ČR a přenosem materiálů a metodik vzniklých v OP VVV (příp. v dalších OP) do škol. V rámci aktivity mohou být také realizovány vzájemné stáže pedagogů na školách (jednodenní návštěva jiné školy, vzájemná inspirace). Jedná se také o propojování podobných škol, např. vzájemné sdílení mezi malotřídními školami. Příklady témat zejména v souvislosti s rozvojem gramotnosti a klíčových kompetencí: mediální gramotnost, čtenářská a matematická gramotnost, polytechnika, logika, kreativní myšlení, enviro, vztah k přírodě a regionu, přírodní vědy apod. Jedná se rovněž o spolupráci s relevantními aktéry v souvislosti s revizí RVP ZV. Kromě implementace je součástí aktivity také činnost pracovních skupin MAP.



Řešená témata v OP JAK:

- Podpora moderních didaktických forem vedoucích k rozvoji klíčových kompetencí
- Podpora pedagogických a didaktických kompetencí pracovníků ve vzdělávání a podpora managementu třídních kolektivů

Zdroje financování: OP JAK MAP

Spolupracující subjekty: základní školy, lektori, NPI ČR

Rizika: Vytíženost pedagogů jinými urgentnějšími povinnostmi (přijde něco podobného, jako byla opatření proti covidu a on-line výuka nebo náhlý příchod uprchlíků z Ukrajiny), nezpůsobilost financování z OP JAK, zapojení jen několika stále stejných aktivních účastníků, nezájem o sdílení.

Název: Kreativní vzdělávání a podnikavost (8)

Nositel: řízení implementace ze strany nositele projektu MAP v OP JAK, lektori

Stručný popis: Cílem je propojení a koordinace aktérů a realizace konkrétních aktivit v rámci rozvoje kreativního vzdělávání na základních školách. Pedagogové se budou učit zážitkovou metodou, jak kreativní vzdělávání implementovat do výuky v rámci ŠVP své školy. Pedagogové budou mít k dispozici lektora (průvodce), součástí aktivity je vzájemné sdílení mezi pedagogy a odborné vedení ze strany lektora.

Kreativně myslet znamená, že člověk nemusí vše vědět, ale musí si umět poradit. Kreativní vzdělávání je součástí plánu obnovy ČR, jeho rozvoj je z pohledu budoucnosti důležitý pro ekonomiku s vyšší přidanou hodnotou. Kreativita je 3. nejžádanější dovedností, kterou vyžadují zaměstnavatelé atd. Konkrétně se jedná o aktivity zacílená na pedagogy, ale i žáky, například designové, kreativní a projektové myšlení.

Designové myšlení: V rámci aktivity se pedagogové a žáci naučí sbírat, třdit, analyzovat a vyhodnocovat informace, tvůrčím způsobem je aplikovat v nových souvislostech a situacích. Důležité je, že se designovým myšlením se učí také využívat určité přístupy v určitý čas a na určitém místě, tzn. uvědomovat si vnitřní logiku a motivy našeho jednání a rozhodování. Přirozeně rozvíjí celou řadu důležitých kompetencí – týmovou spolupráci, prezentaci, vizualizaci myšlenek, argumentaci, vedení diskuse i polemiky. Designové myšlení je také vhodné pro inkluzivní vzdělávání, protože dává každému v týmu možnost zaznít jako jedinečnému nástroji v orchestru. Designové myšlení spojuje, narušuje bariéry mezi lidmi a posiluje jejich sebezaplnění. Je to tím, že každý v týmu se konkrétním způsobem podílí na řešení úkolu a že společná práce vede ke smysluplnému, zajímavému a funkčnímu výsledku. Týmová spolupráce, schopnost prezentovat a obhajovat svou práci, umět vyhledávat informace, kriticky je posuzovat a myslet mimo zavedené rámce, to jsou dovednosti, jejichž osvojením žáci významně zvyšují úspěšnost svého vstupu do dalších úrovní vzdělávání a na trh práce. Dovednosti, kterých si jejich budoucí zaměstnavatelé budou cenit nejvíce a stále častěji budou nutnou podmínkou pro přijetí do zaměstnání.

Podpora podnikavosti: Změny ve společnosti je potřeba reflektovat také ve školách a ve způsobu výuky. Aktivity podpory podnikavosti jsou postaveny na zážitkových metodách a hledání možností, není jedna jediná cesta ta správná. Cílem je posun ve způsobu myšlení učitelů a následně žáků směrem k samostatnosti, zodpovědnosti, iniciativě, podnikavosti a kreativitě. Nadstavbou jsou oblasti podnikavosti (podnikání jako sebezaměstnání), samostatnosti a zodpovědnosti (přijmout zodpovědnost za vlastní rozhodnutí, hodnoty ve společnosti vedoucí k přijetí zodpovědnosti, souvislosti s otázkou bezpečnosti a svobody), kreativity v umění a kreativity v ostatních neumeleckých oborech. Bude rozvíjena podnikavost, finanční gramotnost, kreativita, samostatné myšlení a řešení úkolů, týmová spolupráce.

Řešená témata v OP JAK:



Místní akční plán rozvoje vzdělávání v ORP Karlovy Vary do roku 2028
MAP Karlovarsko IV - reg. č. CZ.02.02.XX/00/23_017/0008128

- *Rozvoj podnikavosti, iniciativy a kreativity dětí a žáků*
- *Rozvoj kompetencí dětí a žáků v polytechnickém vzdělání*
- *Rozvoj sociálních a občanských kompetencí*
- *Rozvoj kulturního povědomí a vyjádření dětí a žáků*
- *Podpora moderních didaktických forem vedoucích k rozvoji klíčových kompetencí*

Zdroje financování: OP JAK MAP

Příp. vlastní prostředky škol a zřizovatelů, dotace z Karlovarského kraje – toto je v rámci realizace aktivity mimo MAP, nejedná se o dvojí financování.

Spolupracující subjekty: základní školy, lektori, designéři, kreativci

Rizika: Vytíženost pedagogů jinými urgentnějšími povinnostmi, nezáměr o téma, nepochopení tématu, vytíženost lektorů, nezpůsobilost financování z OP JAK.

Název: Prevence a připravenost v oblasti bezpečnosti (9)

Nositel: řízení implementace ze strany nositele projektu MAP v OP JAK, lektori

Stručný popis: Cílem projektu je seznamovat žáky a pedagogy základních škol s aktuálními tématy v oblasti prevence a připravenosti v oblasti obrany a bezpečnosti. Aktivity jsou zaměřeny na zvýšení schopnosti žáků správně jednat, vyrovnat se a také dokázat eliminovat složité situace, na které nejsou připraveni. Například: když se topí jiná osoba co dělat, jak, kam volat, jak neohrozit sám sebe. Nebo když na chodníku leží osoba v bezvědomí, jak postupovat, koho volat, jak si rozdělit role, čeho se vyvarovat. Jak postupovat, když je požár, dopravní nehoda, napadení a obtěžování. To vše usnadní práci pedagogům a také rodičům. Pedagogové budou následně získané poznatky implementovat ve svých vyučovacích hodinách (téma lze začlenit do různých školních předmětů) V rámci aktivity budou realizovány jednorázové na sebe nenavazující semináře pro pedagogy a besedy či programy pro žáky na školách. Některé aktivity budou zaměřeny na obecnou připravenost na náročné situace, jiné na prevenci a rozšíření povědomí o aktuálních rizicích.

Řešená témata v OP JAK:

- *Rozvoj sociálních a občanských kompetencí dětí a žáků*
- *Mediální gramotnost*

Zdroje financování: OP JAK MAP

Příp. vlastní prostředky škol, národní dotace, dotace z Karlovarského kraje a další – toto je v rámci realizace aktivity mimo MAP, nejedná se o dvojí financování.

Spolupracující subjekty: základní školy, lektori, odborníci na obranu a bezpečnost a prevenci rizik

Rizika: Vytíženost pedagogů jinými urgentnějšími povinnostmi, nezáměr o téma, nepochopení tématu, vytíženost lektorů, nezpůsobilost financování z OP JAK.

Rizika: Nezpůsobilost financování z OP JAK, nezáměr aktérů.



Cíl 3.1: Tolerance

Zlepšit pomocí postupných kroků pochopení inkluze a zvýšit toleranci společnosti ve vztahu k jakýmkoliv odlišnostem do roku 2025

Zdůvodnění výběru: Tolerance společnosti ve vztahu k jakýmkoliv odlišnostem je důležitým předpokladem naplnění principů společného vzdělávání. Potřeba pochopit přínosy inkluze vyplynula z dotazníkových šetření MŠMT k šablonám, ale i ze setkání s řediteli škol a jednání pracovních skupin, a i nadále přetrvává. Postupné naplňování tohoto cíle je nezbytné pro naplňování ostatních cílů. Aktuální situace v souvislosti s příchodem uprchlíků z Ukrajiny ještě prohlubuje potřebu práce s tímto cílem.

Indikátory

Výstupy z dalších kol dotazníkových šetření MŠMT a popisů potřeb škol, především překážky v naplnění oblasti inkluze – bude evaluováno

Cílová hodnota do 31. 12. 2025: 1

Plán dosažení cílové hodnoty: Vyhodnocení dotazníkových šetření v rámci šablon OP VVV a OP JAK a popisů potřeb škol

Počet aktivit zaměřených na společné vzdělávání v rámci MAP a implementace MAP (v rámci projektů MAP Karlovarsko III a plánovaného navazujícího projektu z OP JAK) – bude evaluováno

Cílová hodnota do 31. 12. 2025: min. 5

Plán dosažení cílové hodnoty: V období 7/2023 až 12/2024 naplňování pomocí činnosti pracovní skupiny rovné příležitosti. V roce 2024 naplňování 1 x pomocí pracovní skupiny a min. 1 aktivity implementace. Stejný plán je pro rok 2025.

Spolupráce MAP na tvorbě a implementaci strategických dokumentů a výzkumu v oblasti vzdělávání na území Karlovarského kraje a ORP Karlovy Vary – bude evaluováno

Cílová hodnota do 31. 12. 2025: 2

Plán dosažení cílové hodnoty: 1 x spolupráce v roce 2024, 1 x spolupráce v roce 2025

Aktivity škol

DVPP, ředitel školy jako pedagogický leader, sdílení a propojování mezi pedagogy jednotlivých stupňů a jednotlivých předmětů, spolupráce mezi MŠ a ZŠ, aktivity k naplňování vize školy a strategie školy, spolupráce se zákonnými zástupci žáků, spolupráce s poradenskými pracovišti, prevence syndromu vyhoření, aktivity k rozvoji vztahů v třídním kolektivu, integrace žáků s OMJ, výuka českého jazyka pro žáky s OMJ, využívání odlišností k vzájemnému obohacení, příklady dobré praxe.

Aktivity spolupráce

Souhrn podnětů z plánovacích aktivit:

Motivovat pomocí medailonků s příběhy úspěšných Romů.

Hledat nová neotřelá řešení problémů, inspirovat se v jiných regionech a v zahraničí.

Identifikovat a rozvíjet nadání.

Rozvíjet dovednosti pedagogů ve vedení třídnických hodin a práci s třídním kolektivem. Pokračovat v aktivitách vedoucích k rozvoji dovedností v práci s třídním kolektivem.



Místní akční plán rozvoje vzdělávání v ORP Karlovy Vary do roku 2028
MAP Karlovarsko IV - reg. č. CZ.02.02.XX/00/23_017/0008128

*Rozvoj socioemočních kompetencí, práce se stresem (žáků i učitelů).
Zohledňovat speciální vzdělávací potřeby a osobnostní nastavení jednotlivých žáků.
Podporovat rozvoj regionální identity.
Integrovat žáky s odlišným mateřským jazykem.
Využívat odlišností k vzájemnému obohacení.
Uvědomění si rozdílů mezi sumativním a formativním hodnocením a používání těchto hodnocení vhodným způsobem a za odpovídajícím účelem.
Rozvíjet komunikační dovednosti a vzájemnou komunikaci mezi školou a rodinou.
Podporovat dovednosti učitelů při práci s žáky s problémovým chováním.
Podporovat konkrétní dovednosti, např. neříkat žáků, co nemají dělat, ale definovat, co pedagog po žácích chce.
Podporovat schopnost práce s heterogenním kolektivem a pedagogické dovednosti v souvislosti s diverzifikací práce.*

Název: Rozvoj dovedností v práci s třídním kolektivem (10)

„PŘÍLEŽITOST“: Označení aktivity z pohledu podpory rovných příležitostí

Nositel: řízení implementace ze strany nositele projektu MAP v OP JAK, lektori

Stručný popis: Aktivita navazuje na činnosti k rozvoji třídnických hodin v implementaci MAP Karlovarsko II v letech 2018 až 2021. Cílem je prohloubit dovednosti pedagogů při práci s nástroji, postupy a metodami, které lze využít k práci s třídními kolektivem. Ze strany lektorů bude garantováno bezpečné prostředí. Lektori budou poskytovat konzultace, mentoring a supervizi k vedení třídnických hodin učiteli ve svých třídách. Zapojení učitelé budou pod vedením lektorů realizovat vlastní třídnické hodiny a přihlížet práci kolegy (nebo učitele z jiné školy) při jeho třídnických hodinách. Dále bude součástí aktivity sdílení zkušeností a semináře k rozvoji práce s třídním kolektivem, respektování odlišností a individuálního přístupu k žákům. Součástí může být sdílení zkušeností a přenos dobré praxe v oblasti etické výchovy na základních a mateřských školách.

Řešená témata v OP JAK:

- Rozvoj potenciálu každého žáka, zejména žáků se sociálním a jiným znevýhodněním
- Podpora pedagogických a didaktických kompetencí pracovníků ve vzdělávání a podpora managementu třídních kolektivů
- Rozvoj sociálních a občanských kompetencí dětí a žáků
- Wellbeing

Zdroje financování: OP JAK MAP

Příp. spolufinancování ze strany zřizovatelů a další dotační tituly (národní dotace, Karlovarský kraj) – toto je v rámci realizace aktivity mimo MAP, nejedná se o dvojí financování.

Spolupracující subjekty: základní školy, lektori

Rizika: Nezpůsobilost financování z OP JAK, zájem pedagogů jen o realizaci třídnických hodin ze strany lektorů, a nikoliv o rozvoj dovedností pedagogů v oblasti samostatného vedení třídnických hodin, vytížení lektorů, vnímání tématu třídnických hodin a etické výchovy jako zatížení ŠVP dalším předmětem, nepochopení průřezovosti tématu.

Název: Osobnostní rozvoj, komunikační a manažerské dovednosti (11)

„PŘÍLEŽITOST“: Označení aktivity z pohledu podpory rovných příležitostí

Nositel: řízení implementace ze strany nositele projektu MAP v OP JAK, lektori



Místní akční plán rozvoje vzdělávání v ORP Karlovy Vary do roku 2028
MAP Karlovarsko IV - reg. č. CZ.02.02.XX/00/23_017/0008128

Stručný popis: Semináře zaměřené na osobnostní rozvoj, komunikační dovednosti a manažerské dovednosti (pro vedení škol). Příklady témat: efektivní komunikace, řešení konfliktů, asertivní komunikace, poskytování zpětné vazby, využití situačních stylů vedení, koučink a mentoring, zvládnání stresu, prevence syndromu vyhoření, time management, manažer x leader. Přidanou hodnotou je vzájemné sdílení mezi pedagogy z různých škol.

Přínosem je nejen vlastní rozvoj pedagogů a vedení škol, ale nepřímý pozitivní dopad je na rovněž na žáky. Přínosem je také zlepšení komunikace s rodiči, řešení různých situací, vytváření pozitivní atmosféry a leadershipu ze strany vedení škol.

Řešená témata v OP JAK:

- Rozvoj potenciálu každého žáka, zejména žáků se sociálním a jiným znevýhodněním
- Podpora pedagogických a didaktických kompetencí pracovníků ve vzdělávání a podpora managementu třídních kolektivů
- Wellbeing

Zdroje financování: OP JAK MAP

Spolupracující subjekty: školy

Rizika: Nezpůsobilost financování z OP JAK, nezáměr pedagogů a vedení škol, přetížení pedagogů a vedení škol jinými urgentnějšími záležitostmi, nedostatek vhodných lektorů, vytížení lektorů, bariéry dané negativním nastavením společnosti, nepochopení přínosu tématu pro pedagogy (upřednostňování předmětové didaktiky před osobnostním rozvojem).

Název: Inspirace (12)

„PŘÍLEŽITOST“: Označení aktivity z pohledu podpory rovných příležitostí

Nositel: koordinační role nositele MAP

Stručný popis: Vyhledání inspirativních příkladů v jiných regionech a v zahraničí (pozn. nebudou realizovány zahraniční výjezdy), hledání nových a neotřelých řešení problémů. Příklady řešených témat: práce s heterogenním kolektivem, mezigenerační sounáležitost, vztah k regionu, motivace, propojování oblastí školství a sociálních služeb, integrace, identifikace a rozvoj nadání, finanční gramotnost jako nástroj prevence, hodnocení (sumativní a formativní, vhodné použití), komunikace mezi školou a rodinou. Část aktivity lze realizovat v rámci činnosti pracovní skupiny rovné příležitosti v MAP. Jedná se o průřezovou aktivitu.

Řešená témata v OP JAK:

- Rozvoj potenciálu každého žáka, zejména žáků se sociálním a jiným znevýhodněním
- Podpora pedagogických a didaktických kompetencí pracovníků ve vzdělávání a podpora managementu třídních kolektivů
- Wellbeing

Zdroje financování: OP JAK MAP

Spolupracující subjekty: školy, NNO, dobrovolníci, výzkumné organizace, zřizovatelé, Krajský úřad Karlovarského kraje, NPI ČR



Rizika: Nezpůsobilost financování z OP JAK, nezájem pedagogů, přetížení pedagogů jinými urgentnějšími záležitostmi, nedostatek vhodných lektorů, vytížení lektorů, bariéry dané negativním nastavením společnosti, předsudky.

Cíl 3.2: Společné vzdělávání

Podpořit práci škol s heterogenním třídním kolektivem v systému společného vzdělávání s ohledem na prospěch všech aktérů ve výchově a vzdělávání dětí a žáků do roku 2025

Zdůvodnění výběru: Pro naplnění principů akce KLIMA na území realizace projektu je potřeba podpořit školy v práci s heterogenním třídním kolektivem, sdílet příklady dobré praxe, podporovat vzájemné sdílení a komunikaci mezi aktéry.

Indikátory

Počet pedagogů proškolených v rámci DVPP zaměřených na inkluzivní vzdělávání (orientačně)

Počet pracovníků personální podpory působících na školách v rámci šablon (orientačně)

Počet spolupráci mezi školami, NNO, školskými poradenskými pracovišti a dalšími aktéry podílejícími se na inkluzi realizovaných v rámci MAP a implementace MAP (v rámci projektů MAP Karlovarsko III a plánovaného navazujícího projektu z OP JAK) – bude evaluováno

Cílová hodnota do 31. 12. 2025: 2

Plán dosažení cílové hodnoty: 1 x koordinační role v roce 2024, 1 x koordinační role v roce 2025

Aktivity škol

DVPP, ředitel školy jako pedagogický leader, sdílení a propojování mezi pedagogy jednotlivých stupňů a jednotlivých předmětů, spolupráce mezi MŠ a ZŠ, aktivity k naplňování vize školy a strategie školy, spolupráce se zákonnými zástupci žáků, spolupráce s poradenskými pracovišti, prevence syndromu vyhoření, aktivity k rozvoji vztahů v třídním kolektivu, integrace žáků s odlišným mateřským jazykem, výuka českého jazyka pro žáky s odlišným mateřským jazykem, využívání odlišností k vzájemnému obohacení, příklady dobré praxe, využívání dalších podpůrných profesí (školní psycholog, speciální pedagog, sociální pedagog, asistent pedagoga, školní asistent), doučování.

Aktivity spolupráce

Souhrn podnětů z plánovacích aktivit:

Zvýšit dostupnost logopedické péče, a to i pro sociálně slabé rodiny.

Zlepšit dostupnost logopedické péče přímo v mateřských školách.

Vysvětlovat přínos pozic sociálních pedagogů a školních psychologů, hledat řešení k obsazení těchto pozic a motivovat odborníky v těchto oblastech k příchodu na Karlovarsko.

Nastavit koordinovaný systém spolupráce škol, sociálních pracovníků a obcí.

Zvýšit zájem zřizovatelů o kvalitu vzdělávání.

Adaptační pobyty.

Kroky k prevenci předčasných odchodů ke vzdělávání (aktivní role školy a zejména kariérového poradce).

Podporovat doučování.

Ve školách s velkým podílem žáků s podpůrnými opatřeními zvážit vznik speciálních tříd.

Rozvíjet komunikační dovednosti a vzájemnou komunikaci mezi školou a rodinou.



Rozvíjet spolupráci mezi poradenskými pracovišti a školami.

Podporovat mezigenerační propojování.

Podporovat spolupráci a koordinaci jednotlivých institucí v souvislosti s prací se sociálně slabými rodinami.

Název: Propojování a síťování v oblasti společného vzdělávání, socioemoční rozvoj (13)

„PŘÍLEŽITOST“: Označení aktivity z pohledu podpory rovných příležitostí

Nositel: koordinační role nositele MAP, řízení implementace ze strany nositele projektu MAP v OP JAK, lektori

Stručný popis: Využit koordinační role nositele projektu MAP k dalšímu propojování a síťování škol, sociálních služeb, poradenských institucí, zřizovatelů, veřejné správy apod. v oblasti společného vzdělávání, zvýšení kvality vzdělávání na Karlovarsku a snížení závislosti vzdělávacího úspěchu na sociálním postavení. Zjišťování potřeb a vzájemné sladování očekávání. Předpokládá se rovněž spolupráce se středním článkem podpory škol.

Semináře a další aktivity zaměřené na: Socioemoční rozvoj pedagogů i žáků, práce s žákem s problémovým chováním, práce se stresem jak žáků, tak učitelů, práce se stresem, práce se silnými a slabými stránkami žáků. Podpora motivace, prevence syndromu vyhoření. Jak zohledňovat speciální vzdělávací potřeby a osobnostní nastavení jednotlivých žáků. Využívání odlišností ke vzájemnému obohacení. Přidanou hodnotou je vzájemné sdílení mezi pedagogy z různých škol.

Součástí je rovněž činnost pracovní skupiny rovné příležitosti a využití pracovní skupiny rovné příležitosti jako platformy pro sdílení a spolupráci sociálních pedagogů, pracovníků sociálních služeb a školních poradenských pracovišť.

Řešená témata v OP JAK:

- Rozvoj potenciálu každého žáka, zejména žáků se sociálním a jiným znevýhodněním
- Podpora pedagogických a didaktických kompetencí pracovníků ve vzdělávání a podpora managementu třídních kolektivů
- Wellbeing

Zdroje financování: OP JAK MAP

Spolupracující subjekty: školy, NNO, poskytovatelé sociálních služeb, dobrovolníci, výzkumné organizace, zřizovatelé, Krajský úřad Karlovarského kraje, OSPOD, střední článek podpory škol, NPI ČR

Rizika: Nezpůsobilost financování z OP JAK, nezájem pedagogů, přetížení pedagogů jinými urgentnějšími záležitostmi, nedostatek vhodných lektorů, vytížení lektorů, bariéry dané negativním nastavením společnosti, předsudky.

Cíl 4.1: Rozvoj spolupráce

Posilovat minimálně do roku 2025 efektivní spolupráci mezi aktéry v oblasti regionálního školství, a to na úrovni spolupráce jak v rámci škol na Karlovarsku, tak mezi školami a zřizovateli, ale i v rámci dalších projektů a institucí, které se zabývají regionálním školstvím a obecně vzděláváním

Zdůvodnění výběru: Důraz je kladen na propojování a vzájemnou koordinaci mezi různými projekty a institucemi, které si kladou za cíl rozvoj regionálního školství a zvyšování kvality vzdělávání. Zároveň je cílem také podpora realizace cílů vzdělávací politiky definovaných ve Strategii 2030+, a to včetně činností na místní



Místní akční plán rozvoje vzdělávání v ORP Karlovy Vary do roku 2028
MAP Karlovarsko IV - reg. č. CZ.02.02.XX/00/23_017/0008128

úrovni a vzájemné komunikace zdola nahoru a opačně. Stručně řečeno: víme, kam jdeme, aktivity koordinujeme a směřujeme ke stejnému cíli.

Indikátory

Konkrétní činnosti v rámci spolupráce, zejména v podaktivitě spolupráce s ostatními projekty a spolupráce s Krajským akčním plánem rozvoje vzdělávání Karlovarského kraje, Krajským úřadem, Národním pedagogickým institutem ČR a spolupráce s dalšími aktéry a institucemi působícími ve vzdělávání (vč. individuálních projektů systémových OP JAK) – bude evaluováno

Cílová hodnota do 31. 12. 2025: 2

Plán dosažení cílové hodnoty: 1 x spolupráce v roce 2024, 1 x spolupráce v roce 2025

Aktivity škol

Spolupráce školy a zřizovatele, příklady dobré praxe, hledání nových řešení, spolupráce a s poradenskými pracovišti, koordinace a propojování škol se sociálním sektorem, přeshraniční spolupráce, sdílení informací a spolupráce s dalšími organizacemi a projekty působícími v regionálním školství.

Aktivity spolupráce

Souhrn podnětů z plánovacích aktivit:

Podporovat spolupráci a koordinaci jednotlivých institucí v souvislosti s prací se sociálně slabými rodinami. Zvýšit zájem zřizovatelů o kvalitu vzdělávání.

Hledat nová neotřelá řešení problémů, inspirovat se v jiných regionech a v zahraničí.

Vysvětlovat ředitelům malotřídních škol a zřizovatelům pravidla dotačních titulů, hledat cesty k naplnění potřeb malotřídních škol prostřednictvím dotačních titulů.

Edukovat zřizovatele malých škol ohledně kritérií kvalitní školy a roli zřizovatele.

Rozvíjet spolupráci mezi poradenskými pracovišti a školami.

Přenos informací zdola nahoru ohledně nastavení podmínek dotačních titulů.

Řešit nastavení spádových obvodů.

Podporovat společné vzdělávání na základních školách, lobovat za snížení počtu tříd na víceletých gymnáziích a navýšení počtu tříd na čtyřletých gymnáziích.

Rozvíjet spolupráci mezi jednotlivými stupni a typy škol.

Název: Rozvoj spolupráce (14)

„PŘÍLEŽITOST“: Označení aktivity z pohledu podpory rovných příležitostí

Nositel: Nositel MAP ve smyslu aktivní spolupráce

Stručný popis: Realizační tým MAP je v kontaktu s dalšími aktéry v oblasti vzdělávání, a to zejména na systémové úrovni a na úrovni řízení škol. Jedná se o vzájemné sdílení informací, přenos informací zdola nahoru a opačně, jednotnou komunikaci směrem ke školám a ke zřizovatelům, realizaci konkrétních aktivit domluvených s těmito aktéry. Úzká spolupráce je plánována se středním článkem podpory škol (individuální projekt systémový MŠMT) a kabinety (individuální projekt systémový NPI ČR).

Jedná se rovněž o propojování a rozvoj spolupráce mezi jednotlivými stupni na základních školách (přechod mezi prvním a druhým stupněm), mezi základními a středními školami. Dále pak o: prohlubování spolupráce mezi školami a zřizovateli, edukace zřizovatelů, prohlubování zájmu zřizovatelů o kvalitu výuky, motivace k převzetí části administrativy a nepedagogických činností zřizovateli, propojování ZUŠ se ZŠ a MŠ, podpora rozvoje uměleckého talentu u dětí a žáků, zprostředkování zážitku z umělecké tvorby (koncerty, výstavy, představení), rozvoj kreativity a představitivosti prostřednictvím umění, mezioborová spolupráce.



Místní akční plán rozvoje vzdělávání v ORP Karlovy Vary do roku 2028
MAP Karlovarsko IV - reg. č. CZ.02.02.XX/00/23_017/0008128

Role realizačního týmu MAP v této aktivitě je zejména v propojování a zprostředkování komunikace. Jedná se o průřezovou aktivitu.

Řešená témata v OP JAK:

- Rozvoj potenciálu každého žáka, zejména žáků se sociálním a jiným znevýhodněním
- Podpora pedagogických a didaktických kompetencí pracovníků ve vzdělávání a podpora managementu třídních kolektivů
- Podpora pedagogických a didaktických kompetencí pracovníků ve vzdělávání a podpora managementu třídních kolektivů
- Rozvoj podnikavosti, iniciativy a kreativity dětí a žáků
- Rozvoj kulturního povědomí a vyjádření dětí a žáků

Zdroje financování: OP JAK MAP

Spolupracující subjekty: MŠMT, střední článek podpory škol, Krajský úřad Karlovarského kraje, Statutární město Karlovy Vary v roli ORP, NPI ČR, ČŠI, zřizovatelé škol, školy, NNO, poskytovatelé sociálních služeb.

Rizika: Konkurenční prostředí, nedůvěra, protichůdné zájmy, populismus, neshoda aktérů na prioritách.

Akční plán na období 1. 1. 2025 až 31. 12. 2025

Akční plán na období 1. 1. 2025 až 31. 12. 2025 upřesňuje způsob naplnění jednotlivých výše uvedených cílů pro takto časově vymezené období. Zde konkrétně se jedná o druhý rok realizace navazujícího projektu MAP Karlovarsko IV z OP JAK, v tomto období budou kromě plánovací činnosti realizovány implementační aktivity. Akční plán na toto období upřesňuje konkrétní činnosti a cíle implementačních aktivit, které jsou popsány v obecné části akčního plánu. V tomto období se bude vycházet ze zkušeností z předchozího roku. Ke zhodnocení přínosů naplňování akčního plánu předchozího roku proběhne průběžná evaluace.

Cíl 1.1: Učebny na ZŠ a MŠ

Pořídit moderně vybavené a využívané učebny na základních a mateřských školách pro rozvoj klíčových kompetencí dětí a žáků do r. 2025.

Bude naplňováno prostřednictvím realizovaných investičních projektů – provazba na seznam investičních záměrů ve Strategickém rámci MAP.

Cíl 1.2: Sport na ZŠ a MŠ

Vytvořit dostatečné sportovní zázemí pro rozvoj pohybových aktivit dětí a žáků na základních a mateřských školách do r. 2025

Bude naplňováno prostřednictvím realizovaných investičních projektů – provazba na seznam investičních záměrů ve Strategickém rámci MAP.



Cíl 1.3: Technický stav objektů

Zajistit potřebné rekonstrukce a obnovy budov za účelem zajištění vhodného technického stavu objektů škol a školských zařízení, včetně zajištění bezbariérovosti, do r. 2025

Bude naplňováno prostřednictvím realizovaných investičních projektů – provazba na seznam investičních záměrů ve Strategickém rámci MAP.

Cíl 1.4: Kapacita ZŠ a MŠ

Zajistit dostatečné kapacity základních a mateřských škol s ohledem na jejich dostupnost a specifičnost do r. 2025

Bude naplňováno prostřednictvím realizovaných investičních projektů – provazba na seznam investičních záměrů ve Strategickém rámci MAP.

Cíl 1.5: Infrastruktura pro zájmové, neformální a celoživotní vzdělávání

Umožnit zajištění a rozvoj infrastruktury a vybavení pro zájmové, neformální a celoživotní vzdělávání dětí a žáků do r. 2025

Bude naplňováno prostřednictvím realizovaných investičních projektů – provazba na seznam investičních záměrů ve Strategickém rámci MAP.

Cíl 1.6: Infrastruktura pro ZUŠ

Zajistit potřebnou a kvalitní infrastrukturu a vybavení pro základní umělecké školy do r. 2025

Bude naplňováno prostřednictvím realizovaných investičních projektů – provazba na seznam investičních záměrů ve Strategickém rámci MAP.

Cíl 2.1: Kompetentní a motivovaní aktéři

Podpořit zvýšení obecných a odborných kompetencí a motivace všech aktérů ve výchově a vzdělávání dětí a žáků do roku 2025. Kompetentní a motivovaní: zřizovatelé – ředitelé škol – učitelé – děti/žáci – rodiče – vychovatelé – vedoucí zájmového a neformálního vzdělávání

***Aktivity škol:** DVPP, ředitel školy jako pedagogický leader, sdílení a propojování mezi pedagogy jednotlivých stupňů a jednotlivých předmětů, spolupráce mezi MŠ a ZŠ, aktivity k naplňování vize školy a strategie školy, spolupráce se zákonnými zástupci žáků, nábor nových pedagogů do škol, podpora začínajícím pedagogům, doplnění kvalifikace pro stávající nekvalifikované pedagogy, prevence syndromu vyhoření.*

Aktivity spolupráce:

- 1) Sdílení a akční plánování:**



- **Činnost pracovních skupin MAP dle nastavení v OP JAK, pokračování činnosti pracovní skupiny (nebo pracovních skupin) v návaznosti na činnosti v roce 2024. Pokračování spolupráce pracovních skupin s kabinety NPI ČR.**
 - **Tematická plánovací setkání – na aktuální témata v souvislosti s dokončením přípravy akčních plánů na další období.**
 - **Spolupráce směrem k přípravě na revizi RVP ZV (dle aktuálního vývoje), rozvoji gramotností a kompetencí a využití výukových materiálů a zdrojů z předchozích programových období – spolupráce s NPI ČR.**
- 2) Implementace (spolupráce a vzdělávání):**
- **Sdílený koordinátor přípravy aktivit a projektů –** zhodnocení přínosu předchozího roku, průběžné činnosti k podpoře přípravy aktivity a projektů škol, propojení na pracovní skupinu financování.
 - **Vzdělávací aktivity a vzájemná sdílení mezi mateřskými školami –** pokračování v realizaci vhodných vzdělávacích a sdílecích aktivit (možná témata viz obecný přehled implementačních aktivit). Jedná se spíše o krátkodobé semináře a workshopy (na rozdíl od skupiny implementačních aktivit zařazených do profesního učení pedagogů). Tento formát umožňuje reagovat na aktuální potřeby a témata. Cílem je zejména rozvoj pregramotností.
 - **Vzdělávací aktivity a vzájemná sdílení mezi základními školami –** pokračování v realizaci vhodných vzdělávacích a sdílecích aktivit (možná témata viz obecný přehled implementačních aktivit). Jedná se spíše o krátkodobé semináře a workshopy (na rozdíl od skupiny implementačních aktivit zařazených do profesního učení pedagogů). Tento formát umožňuje reagovat na aktuální potřeby a témata. Cílem je zejména rozvoj gramotností a kompetencí dle RVP ZV (příp. spolupráce na implementaci revize RVP ZV).
- **Prevence a připravenost v oblasti bezpečnosti:** Aktivity pro pedagogy a aktivity pro žáky.
- 3) Implementace (profesní učení pedagogů):** Tyto implementační aktivity budou probíhat formou profesního učení pedagogů. Nebude se jednat o čistě sebeučící se komunity, v rámci skupiny vždy bude fungovat hlavní nositel myšlenky (lektor), který bude pro pedagogy průvodcem v daném tématu a jeho implementaci do výuky. Dopad na žáky bude nepřímý prostřednictvím zapojených pedagogů. Kolem lektora se ustaví skupinka pedagogů, kteří budou mít zájem poznat dané téma hlouběji než při krátkodobém semináři, implementovat získané poznatky do praxe a toto sdílet se svými kolegy. Doplnkově mohou probíhat k daným tématům i jednorázové vzdělávací aktivity.
- **Paměť a efektivní učení –** Zhodnocení dosavadního průběhu aktivity, pokračování v implementaci tématu, vzájemné sdílení mezi pedagogy, lektor funguje jako průvodce tématem, iniciativa je postupně přenášena směrem na pedagogy.
 - **Kreativní vzdělávání a podnikavost –** Zhodnocení dosavadního průběhu aktivity, pokračování v implementaci tématu, vzájemné sdílení mezi pedagogy, lektor funguje jako průvodce tématem, iniciativa je postupně přenášena směrem na pedagogy.
- 4) Implementace (rozvoj kompetencí a podpora motivace):**
- **Regionální identita –** Pokračování aktivit zážitkově koncipovaného učení s přímým dopadem na žáky i na pedagogy. Důraz bude kladen na uvědomění si aspektů regionální identity ze strany učitelů a postupné zakomponování prvků regionální identity do běžné výuky. Průběžná komunikace s učiteli k tématu práce s regionální identitou ve školách. Vyhledávání dalších vhodných nositelů myšlenek směrem k rozvoji regionální identity.
 - **Rozvoj komunikačních dovedností v cizích jazycích –** Konkrétní činnosti ve spolupráci s pracovní skupinou (nebo podskupinou) zaměřenou na výuku cizích jazyků. Aktivity navazující zrealizované činnosti v předchozím roce, spolupráce s rodilými mluvčími, podpora komunikace v cizích jazycích, podpora využití metody CLIL. Pozn. včetně tématu češtiny jako cizího jazyka.
 - **Podpora řemesel a manuální zručnosti v mateřských školách –** Pokračování návštěv řemeslníka v mateřských školách a prvních ročnících základních škol, průběžné vyhodnocování dopadu.



Cíl 3.1: Tolerance

Zlepšit pomocí postupných kroků pochopení inkluze a zvýšit toleranci společnosti ve vztahu k jakýmkoliv odlišnostem do roku 2025

Aktivity škol: DVPP, ředitel školy jako pedagogický leader, sdílení a propojování mezi pedagogy jednotlivých stupňů a jednotlivých předmětů, spolupráce mezi MŠ a ZŠ, aktivity k naplňování vize školy a strategie školy, spolupráce se zákonnými zástupci žáků, spolupráce s poradenskými pracovišti, prevence syndromu vyhoření, aktivity k rozvoji vztahů v třídním kolektivu, integrace žáků s odlišným mateřským jazykem, výuka českého jazyka pro žáky s odlišným mateřským jazykem, využívání odlišností k vzájemnému obohacení, příklady dobré praxe, využívání dalších podpůrných profesí (školní psycholog, speciální pedagog, sociální pedagog, asistent pedagoga, školní asistent), doučování.

Aktivity spolupráce:

1) Sdílení a akční plánování

- **Činnost pracovní skupiny rovné příležitosti.**
- **Tematická plánovací setkání** – na aktuální témata v souvislosti s dokončováním přípravy akčních plánů na další období.

2) Implementace (spolupráce):

- **Inspirace** – průběžný přenos inspirace z jiných regionů, účast členů realizačního týmu na inspirativních konferencích, sdílení se zástupci jiných místních akčních plánů, spolupráce s dalšími aktéry ve vzdělávání.

3) Implementace (profesní učení pedagogů): Tyto implementační aktivity budou probíhat formou profesního učení pedagogů. Nebude se jednat o čistě sebeučící se komunity, v rámci skupiny vždy bude fungovat hlavní nositel myšlenky (lektor), který bude pro pedagogy průvodcem v daném tématu a jeho implementaci do výuky. Dopad na žáky bude nepřímý prostřednictvím zapojených pedagogů. Kolem lektora se ustaví skupinka pedagogů, kteří budou mít zájem poznat dané téma hlouběji než při krátkodobém semináři, implementovat získané poznatky do praxe a toto sdílet se svými kolegy. Doplňkově mohou probíhat k daným tématům i jednorázové vzdělávací aktivity.

- **Rozvoj dovedností v práci s třídním kolektivem** – Zhodnocení dosavadního průběhu aktivity, pokračování v implementaci tématu, vzájemné sdílení mezi pedagogy, lektor funguje jako průvodce tématem, iniciativa je postupně přenášena směrem na pedagogy.
- **Osobnostní rozvoj, komunikační a manažerské dovednosti** – Zhodnocení dosavadního průběhu aktivity, pokračování v implementaci tématu, prohlubování získaných dovedností, budování místních lídrů, snaha o změnu myšlení od konkurence ke kooperaci.

Cíl 3.2: Společné vzdělávání

Podpořit práci škol s heterogenním třídním kolektivem v systému společného vzdělávání s ohledem na prospěch všech aktérů ve výchově a vzdělávání dětí a žáků do roku 2025

Aktivity škol: DVPP, ředitel školy jako pedagogický leader, sdílení a propojování mezi pedagogy jednotlivých stupňů a jednotlivých předmětů, spolupráce mezi MŠ a ZŠ, aktivity k naplňování vize školy a strategie školy, spolupráce se zákonnými zástupci žáků, spolupráce s poradenskými pracovišti, prevence syndromu vyhoření, aktivity k rozvoji vztahů v třídním kolektivu, integrace žáků s odlišným mateřským jazykem, výuka českého



Místní akční plán rozvoje vzdělávání v ORP Karlovy Vary do roku 2028
MAP Karlovarsko IV - reg. č. CZ.02.02.XX/00/23_017/0008128

jazyka pro žáky s odlišným mateřským jazykem, využívání odlišnosti k vzájemnému obohacení, příklady dobré praxe, využívání dalších podpůrných profesí (školní psycholog, speciální pedagog, sociální pedagog, asistent pedagoga, školní asistent), doučování.

Aktivity spolupráce:

1) Sdílení a akční plánování:

- **Činnost pracovní skupiny rovné příležitosti** - pracovní skupina jako prostor pro sdílení a síťování sociálních pedagogů a dalších pracovníků na podobných pozicích
- **Tematická plánovací setkání** – na aktuální témata v souvislosti s dokončováním přípravy akčních plánů na další období.

2) Implementace (spolupráce):

- **Propojování a síťování v oblasti společného vzdělávání, socioemoční rozvoj** – síťování, propojování aktérů v oblasti společného vzdělávání, pokračování realizace vzdělávacích aktivit na jednotlivých školách nebo v rámci řešeného území na téma společného vzdělávání a k tématu socioemočního rozvoje.

Cíl 4.1: Rozvoj spolupráce

Posilovat minimálně do roku 2025 efektivní spolupráci mezi aktéry v oblasti regionálního školství, a to na úrovni spolupráce jak v rámci škol na Karlovarsku, tak mezi školami a zřizovateli, ale i v rámci dalších projektů a institucí, které se zabývají regionálním školstvím a obecně vzděláváním

Aktivity škol: *Spolupráce školy a zřizovatele, příklady dobré praxe, hledání nových řešení, spolupráce a s poradenskými pracovišti, koordinace a propojování škol se sociálním sektorem, přeshraniční spolupráce, sdílení informací a spolupráce s dalšími organizacemi a projekty působícími v regionálním školství.*

Aktivity spolupráce: *Cíl bude naplňován prostřednictvím spolupráce s dalšími projekty a organizacemi působícími ve vzdělávání. Realizace dalších společných aktivit s dalšími projekty (např. střední článek). Součástí aktivit v rámci činnosti projektového týmu bude spolupráce se zřizovateli, propojování jednotlivých typů a stupňů škol a škol se zřizovateli. Vhodná je synergie s dalšími aktéry ve vzdělávání, proto je rozvoji spolupráce věnována pozornost a je toto téma vyčleněno do samostatné priority. Snaha o změnu myšlení od konkurence ke kooperaci v rámci řešeného území. Spolupráce na přípravě pokračování spolupráce v dalších letech.*

- Činnost pracovní skupiny financování
- Tematická plánovací setkání
- Spolupráce s dalšími organizacemi a projekty zabývajícími se vzděláváním
- Propojování a síťování

Přehled změn v rámci aktualizace:

- Str. 1: Popis a zdůvodnění aktualizace, kontext MAP Karlovarsko III a MAP Karlovarsko IV.
- Str. 11: Doplnění prvních ročníků základních škol do aktivity „Podpora řemesel a manuální zručnosti v mateřských školách“.
- Str. 13: Úprava popisu u aktivity „Prevence a připravenost v oblasti bezpečnosti“.



Místní akční plán rozvoje vzdělávání v ORP Karlovy Vary do roku 2028
MAP Karlovarsko IV - reg. č. CZ.02.02.XX/00/23_017/0008128

- *Str. 22 a 23: Změna charakteru aktivity „Prevence a připravenost v oblasti bezpečnosti“ z dlouhodobé navazující aktivity profesního učení pedagogů v jednorázové aktivitě spolupráce a vzdělávání.*
- *Str. 23: Doplnění prvních ročníků základních škol do aktivity „Podpora řemesel a manuální zručnosti v mateřských školách“.*

Změny v akčním plánu jsou provedeny na základě žádostí o změnu, které byly schváleny ze strany ŘO OP JAK:

- *Změna u aktivity „Prevence a připravenost v oblasti bezpečnosti“ s účinností od 22. 2. 2024.*
- *Změna u aktivity „Podpora řemesel a manuální zručnosti v mateřských školách“ s účinností od 1. 6. 2024.*

Změna akčního plánu byla ze strany Řídícího výboru MAP Karlovarsko projednána dne 20. 9. 2024.

6.2 Akční plán na školní rok 2025/2026 – část relevantní od 1. 1. 2026 do konce školního roku

Tato kapitola obsahuje část akčního plánu na školní rok 2025/2026, a to na období od 1. 1. 2026 do konce školního roku. Tato část akčního plánu byla vytvořena v rámci projektu MAP Karlovarsko IV a týká se období po ukončení realizace projektu MAP Karlovarsko IV. Akční plán na školní rok 2025/2026 je tak rozdělen do dvou částí.

Č. priority	Název priority a cíle
1	<u>Infrastruktura a vybavení</u> 1.1 Učebny na ZŠ a MŠ 1.2 Sport na ZŠ a MŠ 1.3 Technický stav objektů 1.4 Kapacita ZŠ a MŠ 1.5 Infrastruktura pro zájmové, neformální a celoživotní vzdělávání 1.6 Infrastruktura pro ZUŠ
2	<u>Kvalita a motivace</u> 2.2 Kompetentní a motivovaní aktéři
3	<u>Kvalitní společné vzdělávání</u> 3.2 Tolerance 3.2 Společné vzdělávání
4	<u>Rozvoj spolupráce</u> 4.1 Rozvoj spolupráce



Priorita č. 1 Cíle 1.1 až 1.6	Infrastruktura a vybavení 1.1 Učebny na ZŠ a MŠ 1.2 Sport na ZŠ a MŠ 1.3 Technický stav objektů 1.4 Kapacita ZŠ a MŠ 1.5 Infrastruktura pro zájmové, neformální a celoživotní vzdělávání 1.6 Infrastruktura pro ZUŠ
Aktivity škol	Není relevantní. Jedná se o prioritu obsahující pouze infrastrukturní cíle.
Aktivity spolupráce	Není relevantní. Jedná se o prioritu obsahující pouze infrastrukturní cíle.
Infrastruktura	<p>Konkrétní investiční záměry vč. podrobných údajů viz tabulky investičních záměrů Strategického rámce MAP: https://mmr.gov.cz/cs/microsites/uzemni-dimenze/regionalni-rozvoj/map-kap/strategie-ramce-map-2021</p> <p>Indikátory:</p> <p>1.1 Počet nově vybudovaných a nově vybavených odborných učeben na ZŠ realizovaných v rámci projektu podpořeného z IROP nebo dalších dotačních titulů. Počet nově vybudovaných a nově vybavených odborných učeben na ZŠ realizovaných mimo dotační tituly. Počet nově vybavených učeben na MŠ.</p> <p>1.2 Počet nově vybudovaných a rekonstruovaných sportovišť a hřišť na ZŠ. Počet nově vybudovaných a rekonstruovaných hřišť na MŠ.</p> <p>1.3 Počet zrealizovaných rekonstrukcí nebo obnov MŠ a ZŠ a školských zařízení v souvislosti s technickým stavem objektů. Počet zrealizovaných stavebních úprav a pořízení vybavení v souvislosti se zajištěním bezbariérovosti škol.</p> <p>1.4 Počet projektů realizovaných za účelem rozšíření kapacity ZŠ. Počet projektů realizovaných za účelem rozšíření kapacity MŠ.</p>



	<p>1.5</p> <p>Počet projektů realizovaných za účelem zlepšení infrastruktury a vybavení pro zájmové, neformální a celoživotní vzdělávání realizovaných v rámci projektu podpořeného z IROP nebo jiných dotačních titulů.</p> <p>1.6</p> <p>Počet nově vybavených nebo zrekonstruovaných učeben pro ZUŠ.</p> <p>Počet zrealizovaných rekonstrukcí v souvislosti s technickým stavem objektů základních uměleckých škol.</p>
--	----------------------------------------------------------------------------------------------------------------------------------------------------------------------------------------------------------------------------------------------------------------------------------------------------------------------------------------------------------------------------------------------------------------------------

<p>Priorita č. 2</p> <p>Cíl 2.1</p>	<p>Kvalita a motivace</p> <p>2.2 Kompetentní a motivovaní aktéři</p> <p>Podpořit zvýšení obecných a odborných kompetencí a motivace všech aktérů ve výchově a vzdělávání dětí a žáků do r. 2028: kompetentní a motivovaní: zřizovatelé – ředitelé škol – učitelé – děti/žáci – rodiče – vychovatelé – vedoucí zájmového a neformálního vzdělávání.</p>
<p>Aktivity škol</p>	
<p>Spolupráce škol a knihoven a dalších podobných institucí</p>	<p>Popis: Návštěvy knihoven a spolupráce škol, knihoven a dalších podobných institucí za účelem rozvoje gramotností, kulturního a společenského obohacení, rozvoje kreativity a spolupráce apod.</p> <p>Konkrétní školy: ZŠ Nová Role, ZŠ Toužim, 1. MŠ Karlovy Vary, 2. MŠ Karlovy Vary, LMŠ Svatošky, MŠ Cestička Nová Role, ŠMP Carolina, Waldorfská ZŠ a MŠ Wlaštovka Karlovy Vary, ZŠ a MŠ Moudrá sova, ZŠ a SŠ Karlovy Vary, ZŠ a ZUŠ Šmeralova Karlovy Vary, ZŠ JAK Karlovy Vary, ZŠ jazyků Karlovy Vary, ZŠ 1. Máje Karlovy Vary, ZŠ Dukelských hrdinů Karlovy Vary, ZŠ Konečná Karlovy Vary, ZŠ Poštovní Karlovy Vary, ZŠ Krušnohorská Karlovy Vary, ZŠ Truhlářská Karlovy Vary, ZŠ pro žáky se SPU Karlovy Vary, DD se školou Žlutice, Carlsbad Montessori School, ZŠ a MŠ Elipsa, ZŠ Nejdek Nám. Karla IV., MŠ Nejdek Závodu Míru, MŠ Šikulka Nová Role, MŠ Krásné Údolí, ZŠ Nejdek Karlovarská, ZŠ a MŠ Regionu Karlovarský venkov, ZŠ a MŠ Dalovice, MŠ Nejdek Husova, MŠ Nejdek Lipová, MŠ Nejdek Nerudova, ZŠ a MŠ Valeč, ZŠ a MŠ Štědrá, ZŠ a MŠ Božičany, ZŠ a MŠ Kyselka, ZŠ a MŠ Chyše, MŠ Žlutice, MŠ Březová, ZŠ a MŠ Toužim, ZŠ a ZUŠ Žlutice, ZŠ Kolová, ZŠ Bochov</p> <p>Časový plán: školní rok 2025/2026 průběžně – od 01/2026</p> <p>Odhad finančních nákladů: Bez nákladů v případě místních aktivit. V případě výjezdů mimo obec: cca 5 000 Kč za jednu cestu pronajatým autobusem, cca 500 Kč při využití hromadné dopravy (za třídu a doprovod pedagoga).</p> <p>Zdroj financování: zřizovatel, šablony, nadace, vlastní zdroje škol.</p> <p>Indikátory: Vzdělávací výsledky – např. výsledky jednotné přijímací zkoušky na SŠ, výsledky testování ČŠI ve vybraných oblastech.</p>



Místní akční plán rozvoje vzdělávání v ORP Karlovy Vary do roku 2028
MAP Karlovarsko IV - reg. č. CZ.02.02.XX/00/23_017/0008128

<p>Aktivita pro obec a okolí</p>	<p>Popis: Aktivita pro obec (např. vítání občánků, vystoupení na akcích obce) a okolí (např. besídka, vystoupení pro seniory, dětský jarmark).</p> <p>Konkrétní školy: ZŠ Nová Role, ZŠ Toužim, 1. MŠ Karlovy Vary, 2. MŠ Karlovy Vary, LMŠ Svatošky, MŠ Cestička Nová Role, ŠMP Carolina, Waldorfská ZŠ a MŠ Wlaštovka Karlovy Vary, ZŠ a MŠ Moudrá sova, ZŠ a SŠ Karlovy Vary, ZŠ a ZUŠ Šmeralova Karlovy Vary, ZŠ JAK Karlovy Vary, ZŠ jazyků Karlovy Vary, ZŠ 1. Máje Karlovy Vary, ZŠ Dukelských hrdinů Karlovy Vary, ZŠ Poštovní Karlovy Vary, ZŠ Krušnohorská Karlovy Vary, ZŠ Truhlářská Karlovy Vary, ZŠ pro žáky se SPU Karlovy Vary, ZUŠ Karlovy Vary, DD se školou Žlutice, Carlsbad Montessori School, MŠ Šemnice, ZŠ Nejdek Nám. Karla IV., MŠ Nejdek Závodu Míru, ZUŠ Nejdek, MŠ Šikulka Nová Role, MŠ Krásné Údolí, ZŠ Nejdek Karlovarská, MŠ Stružná, ZŠ a MŠ Regionu Karlovarský venkov, ZŠ a MŠ Dalovice, MŠ Nejdek Lipová, MŠ Nejdek Nerudova, ZŠ a MŠ Valeč, ZŠ a MŠ Štědrá, ZŠ a MŠ Božičany, ZŠ a MŠ Kyselka, ZŠ a MŠ Chyše, MŠ Žlutice, MŠ Březová, ZŠ a MŠ Toužim, ZŠ a ZUŠ Žlutice, ZŠ Kolová, MŠ Bochov, ZŠ Bochov, ZUŠ Teplá, ZŠ a MŠ Bečov nad Teplou</p> <p>Časový plán: školní rok 2025/2026 dle aktivit (např. vazba na Velikonoce nebo konec školního roku) – od 01/2026</p> <p>Odhad finančních nákladů: Bez nákladů v případě aktivit realizovaných v místě a s využitím stávajícího vybavení. V případě potřeby pořízení materiálu (např. výtvarné potřeby, drobné dekorace, kostýmy) lze předpokládat náklady v řádu stovek korun na akci.</p> <p>Zdroj financování: zřizovatel, šablony, nadace, vlastní zdroje škol.</p> <p>Indikátory: Vzdělávací výsledky – např. výsledky jednotné přijímací zkoušky na SŠ, výsledky testování ČŠI ve vybraných oblastech.</p>
<p>Angličtina v MŠ</p>	<p>Popis: Doplnková výuka angličtiny v MŠ hravou formou, první seznamování dětí s angličtinou.</p> <p>Konkrétní školy: 1. MŠ Karlovy Vary, 2. MŠ Karlovy Vary, LMŠ Svatošky, ZŠ a SŠ Karlovy Vary (přípravná třída), ZŠ Truhlářská Karlovy Vary (přípravná třída) ZŠ a MŠ Elipta, MŠ Nejdek Závodu Míru, MŠ Stružná, ZŠ a MŠ Dalovice, MŠ Nejdek Husova, MŠ Nejdek Lipová, MŠ Nejdek Nerudova, ZŠ a MŠ Valeč, ZŠ a MŠ Kyselka, ZŠ a MŠ Chyše, ZŠ a MŠ Toužim</p> <p>Časový plán: školní rok 2025/2026 průběžně – od 01/2026</p> <p>Odhad finančních nákladů: Při výuce externím lektorem cca 500 Kč za jednu lekci (1x týdně). Roční náklady při pravidelné výuce (např. 30 týdnů): cca 15 000 Kč na třídu.</p> <p>Zdroj financování: vlastní zdroje škol, zřizovatel, rodiče</p> <p>Indikátory: Vzdělávací výsledky – např. výsledky jednotné přijímací zkoušky na SŠ, výsledky testování ČŠI ve vybraných oblastech.</p>
<p>Sportovní aktivity</p>	<p>Popis: Lyžařský kurz, turistický kurz, sebeobrana v rámci tělocviku, další sportovní aktivity (např. plavání mimo povinné, bruslení, solná jeskyně).</p> <p>Konkrétní školy: ZŠ Nová Role, ZŠ Toužim, 1. MŠ Karlovy Vary, 2. MŠ Karlovy Vary, LMŠ Svatošky, MŠ Cestička Nová Role, ŠMP Carolina, Waldorfská ZŠ a MŠ Wlaštovka Karlovy Vary, ZŠ a MŠ Moudrá sova, ZŠ a SŠ Karlovy Vary, ZŠ a ZUŠ Šmeralova Karlovy Vary, ZŠ JAK Karlovy Vary, ZŠ jazyků Karlovy Vary, ZŠ 1. Máje Karlovy Vary, ZŠ Dukelských hrdinů Karlovy Vary, ZŠ Konečná Karlovy Vary, ZŠ Poštovní Karlovy Vary, ZŠ Krušnohorská Karlovy Vary, ZŠ Truhlářská Karlovy Vary, ZŠ pro žáky se SPU Karlovy Vary, DD se školou Žlutice, Carlsbad</p>



Místní akční plán rozvoje vzdělávání v ORP Karlovy Vary do roku 2028
MAP Karlovarsko IV - reg. č. CZ.02.02.XX/00/23_017/0008128

	<p>Montessori School, MŠ Šemnice, ZŠ Nejdek Nám. Karla IV. , MŠ Nejdek Závodu Míru, MŠ Šikulka Nová Role, ZŠ Nejdek Karlovarská, ZŠ a MŠ Regionu Karlovarský venkov, ZŠ a MŠ Dalovice, MŠ Nejdek Husova, MŠ Nejdek Lipová, MŠ Nejdek Nerudova, ZŠ a MŠ Valeč, ZŠ a MŠ Kyselka, ZŠ a MŠ Chyš, MŠ Žlutice, MŠ Březová, ZŠ a MŠ Toužim, ZŠ a ZUŠ Žlutice, ZŠ Kolová, MŠ Bocho, MŠ Toužim</p>
	<p>Časový plán: školní rok 2025/2026 průběžně – od 01/2026</p>
	<p>Odhad finančních nákladů: Náklady se liší dle typu aktivity:</p> <p>Jednorázové aktivity (např. sebeobrana, bruslení, plavání mimo povinné, solná jeskyně):</p> <ul style="list-style-type: none"> - externí lektor: cca 500–700 Kč za lekci, - vstupné: dle místa (např. plavání 50–80 Kč/žák, solná jeskyně cca 100 Kč/žák), - doprava: cca 1 500–5 000 Kč dle vzdálenosti a počtu žáků (při objednaném autobusu). <p>Vícedenní kurzy (např. lyžařský nebo turistický kurz):</p> <ul style="list-style-type: none"> - ubytování: cca 400–600 Kč/os./noc, - stravování: cca 200–300 Kč/os./den, - doprava: cca 5 000–10 000 Kč/celkem dle místa, - skipasy: cca 150–300 Kč/den/žák, - lektoři/instruktoři: dle poskytovatele (např. 3 000–5 000 Kč za kurz/skupinu). <p>Celkové náklady na vícedenní sportovní kurz (např. 5 dní, 20 žáků): cca 60 000–90 000 Kč, v závislosti na lokalitě a rozsahu služeb.</p>
	<p>Zdroj financování: vlastní zdroje škol, zřizovatel, rodiče, nadace</p>
	<p>Indikátory: Vzdělávací výsledky – např. výsledky jednotné přijímací zkoušky na SŠ, výsledky testování ČŠI ve vybraných oblastech.</p>
<p>Environmentální aktivity</p>	<p>Popis: Aktivity škol environmentálního charakteru, např. projektové vyučování, návštěva externích environmentálních organizací, třídni odpadu, cílené snižování nákladů za energie, zapojování do úklidových akcí typu Uklidme Česko, Čištění řeky Ohře a Den pro náš region.</p>
	<p>Konkrétní školy: ZŠ Nová Role, ZŠ Toužim, 1. MŠ Karlovy Vary, 2. MŠ Karlovy Vary, LMŠ Svatošky, MŠ Cestička Nová Role, ŠMP Carolina, Waldorfská ZŠ a MŠ Wlaštovka Karlovy Vary, ZŠ a MŠ Moudrá sova, ZŠ a SŠ Karlovy Vary, ZŠ a ZUŠ Šmeralova Karlovy Vary, ZŠ JAK Karlovy Vary, ZŠ jazyků Karlovy Vary, ZŠ 1. Máje Karlovy Vary, ZŠ Dukelských hrdinů Karlovy Vary, ZŠ Konečná Karlovy Vary, ZŠ Poštovní Karlovy Vary, ZŠ Truhlářská Karlovy Vary, DD se školou Žlutice, ZŠ a MŠ Elipsa, MŠ Šemnice, ZŠ Nejdek Nám. Karla IV. , MŠ Nejdek Závodu Míru, MŠ Krásné Údolí, ZŠ Nejdek Karlovarská, ZŠ a MŠ Regionu Karlovarský venkov, MŠ Nejdek Nerudova, ZŠ a MŠ Valeč, ZŠ a MŠ Štědrá, ZŠ a MŠ Kyselka, ZŠ a MŠ Chyš, MŠ Žlutice, MŠ Březová, ZŠ a MŠ Toužim, ZŠ a ZUŠ Žlutice, ZŠ Kolová, ZŠ Bocho</p>
	<p>Časový plán: školní rok 2025/2026 průběžně u úklidových akcí dle kalendáře těchto akcí (obvykle duben) – od 01/2026</p>
	<p>Odhad finančních nákladů: Aktivity realizované v místě školy či ve spolupráci s dobrovolnickými organizacemi (např. úklidové akce) jsou zpravidla bez finančních nákladů, případné finanční náklady řeší pořádající organizace.</p> <p>Při návštěvě externích organizací (např. ekocenter) je třeba počítat s těmito náklady:</p> <ul style="list-style-type: none"> - vstupné / program: cca 50–150 Kč/žák, - doprava: cca 1 500–5 000 Kč dle místa a počtu žáků.



Místní akční plán rozvoje vzdělávání v ORP Karlovy Vary do roku 2028
MAP Karlovarsko IV - reg. č. CZ.02.02.XX/00/23_017/0008128

	<p>V případě projektových dnů může být potřeba drobný materiál (např. pracovní pomůcky, výtvarné potřeby) – cca 200–500 Kč na třídu.</p> <p>Zdroj financování: zřizovatel, vlastní zdroje škol, organizace pořádající úklidové akce</p> <p>Indikátory: Vzdělávací výsledky – např. výsledky jednotné přijímací zkoušky na SŠ, výsledky testování ČŠI ve vybraných oblastech.</p>
<p>Exkurze</p>	<p>Popis: Exkurze přírodovědné, vlastivědné, technické</p> <p>Konkrétní školy: ZŠ Nová Role, ZŠ Toužim, 1. MŠ Karlovy Vary, 2. MŠ Karlovy Vary, LMŠ Svatošky, MŠ Cestička Nová Role, ŠMP Carolina, Waldorfská ZŠ a MŠ Wlaštovka Karlovy Vary, ZŠ a MŠ Moudrá sova, ZŠ a MŠ při zdravotnických zařízeních, ZŠ a SŠ Karlovy Vary, ZŠ a ZUŠ Šmeralova Karlovy Vary, ZŠ JAK Karlovy Vary, ZŠ jazyků Karlovy Vary, ZŠ 1. Máje Karlovy Vary, ZŠ Dukelských hrdinů Karlovy Vary, ZŠ Konečná Karlovy Vary, ZŠ Poštovní Karlovy Vary, ZŠ Krušnohorská Karlovy Vary, ZŠ Truhlářská Karlovy Vary, ZŠ pro žáky se SPU Karlovy Vary, DD se školou Žlutice, Carlsbad Montessori School, ZŠ a MŠ Elipsa, MŠ Šemnice, ZŠ Nejdek Nám. Karla IV. , MŠ Nejdek Závodu Míru, ZUŠ Nejdek, MŠ Šikulka Nová Role, MŠ Krásné Údolí, ZŠ Nejdek Karlovarská, MŠ Stružná, ZŠ a MŠ Regionu Karlovarský venkov, ZŠ a MŠ Dalovice, MŠ Nejdek Husova, MŠ Nejdek Lipová, MŠ Nejdek Nerudova, ZŠ a MŠ Valeč, ZŠ a MŠ Štědrá, ZŠ a MŠ Kyselka, ZŠ a MŠ Chyše, MŠ Žlutice, MŠ Březová, ZŠ a MŠ Toužim, ZŠ a ZUŠ Žlutice, ZŠ Kolová, MŠ Teplá, MŠ Bochoř, MŠ Toužim, ZŠ Bochoř, ZŠ a MŠ Bečov nad Teplou</p> <p>Časový plán: školní rok 2025/2026 průběžně – od 01/2026</p> <p>Odhad finančních nákladů: Náklady zahrnují především dopravu a vstupné: – doprava: cca 2 000–6 000 Kč za exkurzi (dle vzdálenosti a typu dopravy), – vstupné: cca 50–150 Kč/žák (např. muzea, science centra, technické provozy).</p> <p>Celkové náklady na jednu exkurzi (např. třída + doprovod): cca 3 000–10 000 Kč v závislosti na místě konání a programu.</p> <p>Zdroj financování: zřizovatel, vlastní zdroje škol, rodiče, nadace, krajské dotace, šablony</p> <p>Indikátory: Vzdělávací výsledky – např. výsledky jednotné přijímací zkoušky na SŠ, výsledky testování ČŠI ve vybraných oblastech.</p>
<p>Spolupráce při přechodech mezi stupni vzdělávání</p>	<p>Popis: Spolupráce mezi MŠ a ZŠ, spolupráce mezi ZŠ a SŠ, aktivity k usnadnění přechodu dětí a žáků mezi stupni vzdělávání, např. informování mezi pedagogy, vč. plynulosti přechodu ohledně ŠVP, vzájemné návštěvy dětí a žáků a pedagogů.</p> <p>Konkrétní školy: ZŠ Nová Role, ZŠ Toužim, 1. MŠ Karlovy Vary, 2. MŠ Karlovy Vary, LMŠ Svatošky, MŠ Cestička Nová Role, ŠMP Carolina, Waldorfská ZŠ a MŠ Wlaštovka Karlovy Vary, ZŠ a MŠ Moudrá sova, ZŠ a SŠ Karlovy Vary, ZŠ a ZUŠ Šmeralova Karlovy Vary, ZŠ JAK Karlovy Vary, ZŠ jazyků Karlovy Vary, ZŠ 1. Máje Karlovy Vary, ZŠ Dukelských hrdinů Karlovy Vary, ZŠ Konečná Karlovy Vary, ZŠ Poštovní Karlovy Vary, ZŠ Krušnohorská Karlovy Vary, ZŠ Truhlářská Karlovy Vary, ZŠ pro žáky se SPU Karlovy Vary, ZUŠ Karlovy Vary, DD se školou Žlutice, Carlsbad Montessori School, ZŠ a MŠ Elipsa, MŠ Šemnice, ZŠ Nejdek Nám. Karla IV. , MŠ Nejdek Závodu Míru, MŠ Šikulka Nová Role, MŠ Krásné Údolí, ZŠ Nejdek Karlovarská, MŠ Stružná, ZŠ a MŠ Regionu Karlovarský venkov, ZŠ a MŠ Dalovice, MŠ Nejdek Husova, MŠ</p>



Místní akční plán rozvoje vzdělávání v ORP Karlovy Vary do roku 2028
MAP Karlovarsko IV - reg. č. CZ.02.02.XX/00/23_017/0008128

	Nejdek Lipová, MŠ Nejdek Nerudova, ZŠ a MŠ Valeč, ZŠ a MŠ Štědrá, ZŠ a MŠ Kyselka, ZŠ a MŠ Chyšce, MŠ Žlutice, MŠ Březová, ZŠ a ZUŠ Žlutice, ZŠ Kolová, ZŠ a MŠ Bečov nad Teplou
	Časový plán: školní rok 2025/2026 průběžně – od 01/2026
	Odhad finančních nákladů: Většina aktivit je realizovatelná bez nákladů (např. schůzky pedagogů, návštěvy v místě, sdílení informací). Při realizaci doprovodných programů (např. workshopy, společné dny, doprava mezi školami) mohou vzniknout náklady: – materiál na aktivity: cca 200–500 Kč na třídu, – doprava (v případě návštěv mezi školami v jiných obcích): cca 1 000–3 000 Kč.
	Zdroj financování: zřizovatel, vlastní zdroje škol
	Indikátory: Vzdělávací výsledky – např. výsledky jednotné přijímací zkoušky na SŠ, výsledky testování ČŠI ve vybraných oblastech.
Příprava žáků na přijímací zkoušky na SŠ	Popis: Cílená příprava žáků ZŠ na přijímací zkoušky na SŠ, zejména Cermat testy, nad rámec běžného vyučování.
	Konkrétní školy: ZŠ Nová Role, ZŠ Toužim, ŠMP Carolina, Waldorfská ZŠ a MŠ Wlaštovka Karlovy Vary, ZŠ a SŠ Karlovy Vary, ZŠ JAK Karlovy Vary, ZŠ jazyků Karlovy Vary, ZŠ 1. Máje Karlovy Vary, ZŠ Dukelských hrdinů Karlovy Vary, ZŠ Konečná Karlovy Vary, ZŠ Poštovní Karlovy Vary, ZŠ Krušnohorská Karlovy Vary, ZŠ Truhlářská Karlovy Vary, ZŠ Nejdek Nám. Karla IV., ZUŠ Nejdek (talentové zkoušky), ZŠ Nejdek Karlovarská, ZŠ a MŠ Regionu Karlovarský venkov, ZŠ a MŠ Dalovice, ZŠ a MŠ Kyselka, ZŠ a ZUŠ Žlutice, ZŠ a MŠ Bečov nad Teplou
	Časový plán: školní rok 2025/2026 průběžně – od 01/2026, zejména před termínem přijímacích zkoušek
	Odhad finančních nákladů: bez nákladů, max. odměny nebo DPP pro zapojené pedagogy.
	Zdroj financování: bez nákladů
	Indikátory: Vzdělávací výsledky – např. výsledky jednotné přijímací zkoušky na SŠ, výsledky testování ČŠI ve vybraných oblastech.
Propojování předmětů	Popis: Cílení propojování předmětů v rámci jedné školy, např. projektové vyučování, sladování vyučovaného obsahu mezi jednotlivými pedagogy, cílem je zejména smysluplnost.
	Konkrétní školy: ZŠ Nová Role, ZŠ Toužim, ŠMP Carolina, Waldorfská ZŠ a MŠ Wlaštovka Karlovy Vary, ZŠ a MŠ Moudrá sova, ZŠ a MŠ při zdravotnických zařízeních, ZŠ a SŠ Karlovy Vary, ZŠ a ZUŠ Šmeralova Karlovy Vary, ZŠ JAK Karlovy Vary, ZŠ jazyků Karlovy Vary, ZŠ Konečná Karlovy Vary, ZŠ Poštovní Karlovy Vary, ZŠ Krušnohorská Karlovy Vary, ZŠ pro žáky se SPU Karlovy Vary, ZUŠ Karlovy Vary, DD se školou Žlutice, Carlsbad Montessori School, ZŠ a MŠ Elipsa, ZŠ Nejdek Nám. Karla IV., ZUŠ Nejdek, ZŠ Nejdek Karlovarská, ZŠ a MŠ Regionu Karlovarský venkov, ZŠ a MŠ Dalovice, ZŠ a MŠ Valeč, ZŠ a MŠ Štědrá, ZŠ a MŠ Božičany, ZŠ a MŠ Kyselka, ZŠ a MŠ Chyšce, ZŠ a MŠ Toužim, ZŠ a ZUŠ Žlutice, ZŠ Kolová, ZŠ a MŠ Bečov nad Teplou
	Časový plán: školní rok 2025/2026 průběžně – od 01/2026



Místní akční plán rozvoje vzdělávání v ORP Karlovy Vary do roku 2028
MAP Karlovarsko IV - reg. č. CZ.02.02.XX/00/23_017/0008128

	Odhad finančních nákladů: bez nákladů
	Zdroj financování: bez nákladů
	Indikátory: Vzdělávací výsledky – např. výsledky jednotné přijímací zkoušky na SŠ, výsledky testování ČŠI ve vybraných oblastech.
DVPP	Popis: Účast pedagogů na DVPP zaměřeném zejména na moderní didaktické formy, přenos poznatků do praxe, sdílení mezi pedagogy jedné školy.
	Konkrétní školy: ZŠ Nová Role, ZŠ Toužim, 1. MŠ Karlovy Vary, 2. MŠ Karlovy Vary, LMŠ Svatošky, MŠ Cestička Nová Role, ŠMP Carolina, Waldorfská ZŠ a MŠ Wlaštovka Karlovy Vary, ZŠ a MŠ Moudrá sova, ZŠ a MŠ při zdravotnických zařízeních, ZŠ a SŠ Karlovy Vary, ZŠ a ZUŠ Šmeralova Karlovy Vary, ZŠ JAK Karlovy Vary, ZŠ jazyků Karlovy Vary, ZŠ 1. Máje Karlovy Vary, ZŠ Dukelských hrdinů Karlovy Vary, ZŠ Konečná Karlovy Vary, ZŠ Poštovní Karlovy Vary, ZŠ Krušnohorská Karlovy Vary, ZŠ Truhlářská Karlovy Vary, ZŠ pro žáky se SPU Karlovy Vary, ZUŠ Karlovy Vary, DD se školou Žlutice, Carlsbad Montessori School, ZŠ a MŠ Elipsa, MŠ Šemnice, ZŠ Nejdek Nám. Karla IV., ZUŠ Nejdek, MŠ Šikulka Nová Role, MŠ Krásné Údolí, ZŠ Nejdek Karlovarská, MŠ Stružná, ZŠ a MŠ Regionu Karlovarský venkov, ZŠ a MŠ Dalovice, MŠ Nejdek Lipová, MŠ Nejdek Nerudova, ZŠ a MŠ Valeč, ZŠ a MŠ Štědrá, ZŠ a MŠ Božičany, ZŠ a MŠ Kyselka, ZŠ a MŠ Chyšce, MŠ Žlutice, MŠ Březová, ZŠ a MŠ Toužim, ZŠ a ZUŠ Žlutice, ZŠ Kolová, MŠ Bochov, ZŠ Bochov, ZŠ a MŠ Bečov nad Teplou
	Časový plán: školní rok 2025/2026 průběžně – od 01/2026
	Odhad finančních nákladů: Odhad finančních nákladů: – kurzovné: cca 1 000 –3 000 Kč/pedagog/akce (dle rozsahu a poskytovatele), – doprava: dle místa konání, obvykle 300–800 Kč/pedagog, – sdílení v rámci školy (např. workshop pro kolegy): bez nákladů nebo pouze s minimálními náklady na materiál (cca 100–300 Kč). Celkové náklady na účast jednoho pedagoga na DVPP se pohybují obvykle v rozmezí 1 000–4 000 Kč.
	Zdroj financování: zřizovatel, vlastní zdroje škol, nadace, šablony, krajské dotace
	Indikátory: Počet pedagogů proškolených v rámci DVPP ve vazbě na témata relevantní pro rozvoj kvality a motivace v rámci vzdělávání.
Aktivity spolupráce	
Regionální identita	Popis: Aktivita navazuje na implementační aktivity v MAP II a MAP IV. Cílem je naučit učitele, jak podporovat u žáků/děti regionální identitu, zapracovávat toto téma do běžné výuky a využívat poznání regionu v rámci naplňování ŠVP své školy. K tomu bude docházet pomocí metody zážitkového učení. Řešenou potřebou je nedostatečná sounáležitost místních obyvatel k regionu, absence znalosti kulturních a historických souvislostí, s tím spojená i nedostatečná znalost přírodního dědictví. Aktivita je koncipována tak, aby vedla k rozvoji kompetencí nejen dětí a žáků, ale i u přítomných pedagogů, kteří budou seznámeni s metodami a formami, jak mohou sami podporovat rozvoj regionální identity. Přidanou hodnotou je sdílení mezi pedagogy různých škol.



Místní akční plán rozvoje vzdělávání v ORP Karlovy Vary do roku 2028
MAP Karlovarsko IV - reg. č. CZ.02.02.XX/00/23_017/0008128

	<p>Předpoklad je, že v období 01/2026 do konce školního roku dojde především k implementaci poznatků získaných díky MAP v předchozích letech. Školy si mohou objednávat programy regionální identity.</p>
	<p>Nositel a partneři: MAS Kraj živých vod, lektori a organizátoři jednotlivých programů, školy a zřizovatelé</p>
	<p>Časový plán: školní rok 2025/2026 průběžně – od 01/2026</p>
	<p>Odhad finančních nákladů: Náklady zahrnují především dopravu a vstupné: – doprava: cca 2 000–6 000 Kč za exkurzi (dle vzdálenosti a typu dopravy), – vstupné: cca 50–150 Kč/žák (např. muzea, science centra, technické provozy).</p> <p>Celkové náklady na jednu exkurzi (např. třída + doprovod): cca 3 000–10 000 Kč v závislosti na místě konání a programu.</p> <p>Náklady na koordinaci, pokud se bude jednat o společnou aktivitu více škol v minimální variantě desítky tisíc Kč ročně.</p>
	<p>Zdroj financování: zřizovatel, vlastní zdroje škol, rodiče, nadace, krajské dotace</p>
	<p>Indikátory: Vzdělávací výsledky – např. výsledky jednotné přijímací zkoušky na SŠ, výsledky testování ČŠI ve vybraných oblastech.</p>
<p>Rozvoj komunikačních dovedností v cizích jazycích</p>	<p>Popis: Aktivita navazuje na implementační aktivity v MAP II a MAP IV. Cílem aktivity je rozvoj komunikačních dovedností, aktivní používání cizích jazyků ze strany žáků i pedagogů a podpora vztahu žáků k angličtině a němčině. Součástí jsou také činnosti zaměřené na výuku češtiny jako cizího jazyka. Aktivita cílí na žáky i na pedagogy. Přidanou hodnotou je sdílení mezi pedagogy různých škol.</p> <p>Předpoklad je, že v období 01/2026 do konce školního roku dojde především k implementaci poznatků získaných díky MAP v předchozích letech. Neformálním způsobem může pokračovat sdílení mezi pedagogy (dřívější pracovní podskupina MAP). Mohou být realizovány aktivity spolupráce iniciované jednotlivými školami.</p>
	<p>Nositel a partneři: Lektori, jednotlivé školy a zřizovatelé</p>
	<p>Časový plán: školní rok 2025/2026 průběžně – od 01/2026</p>
	<p>Odhad finančních nákladů: Implementace získaných poznatků a sdílení mezi pedagogy je téměř bez nákladů. Při spolupráci s externími lektory se cena může pohybovat od 500 Kč/h do 2000 Kč/h v závislosti na typu aktivity.</p> <p>Náklady na koordinaci, pokud se bude jednat o společnou aktivitu více škol v minimální variantě desítky tisíc Kč ročně.</p>
	<p>Zdroj financování: zřizovatel, vlastní zdroje škol, rodiče, nadace, krajské dotace</p>
	<p>Indikátory: Vzdělávací výsledky – např. výsledky jednotné přijímací zkoušky na SŠ, výsledky testování ČŠI ve vybraných oblastech.</p> <p>Počet pedagogů proškolených v rámci DVPP ve vazbě na témata relevantní pro rozvoj kvality a motivace v rámci vzdělávání.</p>



Místní akční plán rozvoje vzdělávání v ORP Karlovy Vary do roku 2028
MAP Karlovarsko IV - reg. č. CZ.02.02.XX/00/23_017/0008128

Rozvoj řemesel, zručnosti a přírodovědy	<p>Popis: Aktivita navazuje na implementační aktivity v MAP II a MAP IV. Jedná se o programy polytechniky, přírodovědné programy a návštěvy řemeslníků v MŠ a prvních ročnících základních škol. Přidanou hodnotou je sdílení mezi pedagogy různých škol v rámci komunikace mezi školami.</p> <p>Předpoklad je, že v období 01/2026 do konce školního roku budou pedagogové zapojených škol využívat v praxi poznatky z předchozích programů. Školy s mohou samy objednávat lektory a pokračovat ve vyzkoušených programech.</p> <p>Náklady na koordinaci, pokud se bude jednat o společnou aktivitu více škol v minimální variantě desítky tisíc Kč ročně.</p>
	<p>Nositel a partneři: Lektori, jednotlivé školy a zřizovatelé</p>
	<p>Časový plán: školní rok 2025/2026 průběžně – od 01/2026</p>
	<p>Odhad finančních nákladů: Ceny u polytechnických programů se odvíjí od spotřeby materiálu, ceny se mohou pohybovat od cca 100 Kč do 200 Kč za dítě/žáka. Ostatní programy mohou vycházet na cca 1000 Kč až 2000 Kč za program. Vlastní aktivity na školách v návaznosti na implementaci získaných poznatků jsou spojeny s náklady na materiál.</p>
	<p>Zdroj financování: zřizovatel, vlastní zdroje škol, rodiče, nadace, krajské dotace</p>
	<p>Indikátory: Vzdělávací výsledky – např. výsledky jednotné přijímací zkoušky na SŠ, výsledky testování ČŠI ve vybraných oblastech.</p>
Vzdělávání a vzájemné sdílení pedagogických pracovníků	<p>Popis: Aktivita navazuje na implementační aktivity v MAP II a MAP IV. Aktivita vychází z potřeby kvalitního a dostupného vzdělávání pro pedagogické pracovníky. Zároveň se jedná o vytvoření prostoru pro vzájemné sdílení mezi pedagogy různých základních škol, což je přidaná hodnota oproti aktivitám jednotlivých škol.</p> <p>Předpoklad je, že v období 01/2026 do konce školního roku budou pedagogové zapojených škol využívat v praxi poznatky z předchozích vzdělávacích aktivit. Může docházet i k realizaci dalších společných vzdělávacích aktivit.</p>
	<p>Nositel a partneři: Lektori, jednotlivé školy a zřizovatelé, NPI ČR, Krajské vzdělávací centrum</p>
	<p>Časový plán: školní rok 2025/2026 průběžně – od 01/2026</p>
	<p>Odhad finančních nákladů: Implementace získaných poznatků a sdílení mezi pedagogy je téměř bez nákladů. Při spolupráci s externími lektory se cena může pohybovat v řádu tisíce Kč až desítky tisíc Kč v závislosti na typu aktivity.</p> <p>Náklady na koordinaci, pokud se bude jednat o společnou aktivitu více škol v minimální variantě desítky tisíc Kč ročně.</p>
	<p>Zdroj financování: zřizovatel, vlastní zdroje škol, nadace, krajské dotace</p>
	<p>Indikátory: Vzdělávací výsledky – např. výsledky jednotné přijímací zkoušky na SŠ, výsledky testování ČŠI ve vybraných oblastech.</p> <p>Počet pedagogů proškolených v rámci DVPP ve vazbě na témata relevantní pro rozvoj kvality a motivace v rámci vzdělávání.</p>



Místní akční plán rozvoje vzdělávání v ORP Karlovy Vary do roku 2028
MAP Karlovarsko IV - reg. č. CZ.02.02.XX/00/23_017/0008128

Prevence a přípravenost na rizika	<p>Popis: Aktivita navazuje na implementační aktivity v MAP II a MAP IV. Cílem je seznamovat žáky a pedagogy aktuálními tématy v oblasti prevence a připravenosti na rizika. Jedná se například o zvýšení schopnosti správně jednat a dokázat eliminovat složité situace, na které nejsou připraveni. Dále o uvědomění si nových rizik v různých oblastech jako jsou dezinformace, sociální sítě a novodobé návykové látky, ale také rizika spojená s bezpečností, šikanou, požárem, dopravní nehodou. Přidanou hodnotou je sdílení mezi pedagogy různých škol.</p> <p>Předpoklad je, že v období 01/2026 do konce školního roku budou pedagogové zapojených škol využívat v praxi poznatky z předchozích vzdělávacích aktivit. Školy si mohou samostatně objednávat besedy pro žáky, které si vyzkoušely v předchozí fázi MAP.</p>
	<p>Nositel a partneři: Lektori, jednotlivé školy a zřizovatelé, NPI ČR, Krajské vzdělávací centrum, bezpečnostní složky</p>
	<p>Časový plán: školní rok 2025/2026 průběžně – od 01/2026</p>
	<p>Odhad finančních nákladů: Implementace získaných poznatků a sdílení mezi pedagogy je téměř bez nákladů. Při spolupráci s externími lektory se cena může pohybovat v řádu tisíce Kč až desítky tisíc Kč v závislosti na typu aktivity.</p> <p>Náklady na koordinaci, pokud se bude jednat o společnou aktivitu více škol v minimální variantě desítky tisíc Kč ročně.</p>
	<p>Zdroj financování: zřizovatel, vlastní zdroje škol, nadace, krajské dotace</p>
	<p>Indikátory: Vzdělávací výsledky – např. výsledky jednotné přijímací zkoušky na SŠ, výsledky testování ČŠI ve vybraných oblastech.</p> <p>Počet pedagogů proškolených v rámci DVPP ve vazbě na témata relevantní pro rozvoj kvality a motivace v rámci vzdělávání.</p>
Environmentální aktivita spolupráce	<p>Popis: Aktivita navazuje na aktivitu zaměřenou na prevenci a připravenost na rizika a zaměřuje se na environmentální aspekty v oblasti spolupráce mezi školami. Například se jedná o společné činnosti zaměřené na třídění odpadu, snižování spotřeby energie a osvětu ohledně dopadů činnosti člověka na životní prostředí.</p>
	<p>Nositel a partneři: zřizovatelé a jednotlivé školy, lektori a environmentálně zaměřené organizace</p>
	<p>Časový plán: školní rok 2025/2026 průběžně – od 01/2026</p>
	<p>Odhad finančních nákladů:</p> <ul style="list-style-type: none">- materiální zabezpečení aktivit (např. pomůcky, třídící boxy, tisk osvětových materiálů): cca 15–20 tis. Kč ročně,- výjezdy a exkurze (doprava, vstupné, organizační zajištění): cca 20–30 tis. Kč ročně,- externí lektorné (workshopy, přednášky): cca 5–10 tis. Kč ročně. <p>Náklady na koordinaci, pokud se bude jednat o společnou aktivitu více škol v minimální variantě desítky tisíc Kč ročně.</p> <p>Zdroj financování: zřizovatel, vlastní zdroje škol, nadace, krajské dotace</p>



Místní akční plán rozvoje vzdělávání v ORP Karlovy Vary do roku 2028
MAP Karlovarsko IV - reg. č. CZ.02.02.XX/00/23_017/0008128

	<p>Indikátory: Vzdělávací výsledky – např. výsledky jednotné přijímací zkoušky na SŠ, výsledky testování ČŠI ve vybraných oblastech.</p> <p>Počet pedagogů proškolených v rámci DVPP ve vazbě na témata relevantní pro rozvoj kvality a motivace v rámci vzdělávání.</p>
Sportovní aktivity spolupráce	<p>Popis: Cílem podpora pohybu jako přirozené součásti zdravého životního stylu. Aktivita se zaměřuje na děti/žáky (různé sportovní soutěže, sportovní dny a další sportovní činnosti pro více škol) a na pedagogy (vzdělávací aktivity, sdílení).</p>
	<p>Nositel a partneři: zřizovatelé a jednotlivé školy, sportovní kluby</p>
	<p>Časový plán: školní rok 2025/2026 průběžně – od 01/2026</p>
	<p>Odhad finančních nákladů: Předpokládané náklady se liší dle rozsahu akcí, počtu zapojených škol a formy spolupráce, nicméně orientačně lze pro několik společných aktivit během školního roku počítat s následujícími položkami:</p> <ul style="list-style-type: none">- zajištění sportovišť, pomůcek, drobných cen a zázemí: cca 15–25 tis. Kč ročně,- doprava žáků na sportovní akce (pokud nejsou v místě školy): cca 10–20 tis. Kč ročně,- odborné lektorné a metodická podpora pro pedagogy: cca 5–10 tis. Kč ročně,- drobný servis, propagace, pojištění, občerstvení: cca 5–10 tis. Kč ročně. <p>Náklady na koordinaci, pokud se bude jednat o společnou aktivitu více škol v minimální variantě desítky tisíc Kč ročně.</p>
	<p>Zdroj financování: zřizovatel, vlastní zdroje škol, nadace, krajské dotace, sponzoring, rodiče</p>
	<p>Indikátory: Vzdělávací výsledky – např. výsledky jednotné přijímací zkoušky na SŠ, výsledky testování ČŠI ve vybraných oblastech.</p> <p>Počet pedagogů proškolených v rámci DVPP ve vazbě na témata relevantní pro rozvoj kvality a motivace v rámci vzdělávání.</p>
Smysluplné využití IT a umělé inteligence ve vzdělávání	<p>Popis: Aktivita navazuje na semináře pro pedagogy o využití umělé inteligence, které byly součástí projektu MAP Karlovarsko IV. Jedná se o nové dynamicky se rozvíjející téma, na které škola musí chtít nechtět reagovat. V zásadě je potřeba zaměřit se na dvě oblasti: nástroje (jejich znalost a využití ze strany pedagogů), didaktika (vliv IT a AI na učitelskou práci, co ztrácí smysl, jak IT a AI smysluplně využít a učit pracovat žáky s těmito nástroji, vč. etických a právních hledisek). Přidanou hodnotou je sdílení mezi pedagogy různých škol.</p> <p>Předpoklad je, že v období 01/2026 do konce školního roku budou pedagogové zapojených škol využívat v praxi poznatky z předchozích vzdělávacích aktivit. Může docházet k dalším vzdělávacím aktivitám a vzájemnému sdílení.</p>
	<p>Nositel a partneři: Lektoři, jednotlivé školy a zřizovatelé, NPI ČR, Krajské vzdělávací centrum, Krajská agentura rozvoje podnikání</p>
	<p>Časový plán: školní rok 2025/2026 průběžně – od 01/2026</p>
	<p>Odhad finančních nákladů: Implementace získaných poznatků a sdílení mezi pedagogy je téměř bez nákladů. Při spolupráci s externími lektory se cena může pohybovat v řádu tisíce Kč v závislosti na typu aktivity.</p>



Místní akční plán rozvoje vzdělávání v ORP Karlovy Vary do roku 2028
MAP Karlovarsko IV - reg. č. CZ.02.02.XX/00/23_017/0008128

	Náklady na koordinaci, pokud se bude jednat o společnou aktivitu více škol v minimální variantě desítky tisíc Kč ročně.
	Zdroj financování: zřizovatel, vlastní zdroje škol, nadace, krajské dotace, sponzoring
	Indikátory: Vzdělávací výsledky – např. výsledky jednotné přijímací zkoušky na SŠ, výsledky testování ČŠI ve vybraných oblastech. Počet pedagogů proškolených v rámci DVPP ve vazbě na témata relevantní pro rozvoj kvality a motivace v rámci vzdělávání.
Rozvoj čtenářské gramotnosti a podpora čtenářství a pisatelství	Popis: Čtenářská gramotnost je důležitá pro pochopení textu a práci s informacemi, je proto podstatná pro další gramotnosti, vč. matematické. Rozvoj čtenářství a pisatelství je v této aktivitě chápán v širších souvislostech v návaznosti na nové RVP. Aktivita cílí jak na pedagogy, tak na děti a žáky, příp. jejich rodiče. Přidanou hodnotou je sdílení mezi pedagogy různých škol.
	Nositel a partneři: Lektoři, jednotlivé školy a zřizovatelé, knihovny
	Časový plán: školní rok 2025/2026 průběžně – od 01/2026
	Odhad finančních nákladů: Sdílení mezi pedagogy je téměř bez nákladů. Při spolupráci s externími lektory se cena může pohybovat v řádu tisíce Kč v závislosti na typu aktivity. Náklady na koordinaci, pokud se bude jednat o společnou aktivitu více škol v minimální variantě desítky tisíc Kč ročně.
	Zdroj financování: zřizovatel, vlastní zdroje škol, nadace, krajské dotace, sponzoring, rodiče
	Indikátory: Vzdělávací výsledky – např. výsledky jednotné přijímací zkoušky na SŠ, výsledky testování ČŠI ve vybraných oblastech. Počet pedagogů proškolených v rámci DVPP ve vazbě na témata relevantní pro rozvoj kvality a motivace v rámci vzdělávání.
Kreativita a podnikavost	Popis: Aktivita navazuje na implementační aktivity v MAP IV. Kreativně myslet znamená, že člověk nemusí vše vědět, ale musí si umět poradit. Aktivita cílí na žáky i pedagogy. U pedagogů se předpokládá zejména implementace již získaných poznatků do praxe, vzájemné sdílení a obohacování a další spolupráce s lektory. Pedagogové, kteří se v MAP IV nezúčastnili vzdělávání v této oblasti, mohou absolvovat úvodní a pokročilé semináře. U žáků se jedná o projektové dny a workshopy. Přidanou hodnotou je sdílení mezi pedagogy různých škol. Předpoklad je, že v období 01/2026 do konce školního roku budou pedagogové zapojených škol využívat v praxi poznatky z předchozích vzdělávacích aktivit. Může docházet k dalším vzdělávacím aktivitám a vzájemnému sdílení.
	Nositel a partneři: lektoři, jednotlivé školy a zřizovatelé
	Časový plán: školní rok 2025/2026 průběžně – od 01/2026
	Odhad finančních nákladů: Implementace získaných poznatků a sdílení mezi pedagogy je téměř bez nákladů. Při spolupráci s externími lektory se cena může pohybovat v řádu tisíce



Místní akční plán rozvoje vzdělávání v ORP Karlovy Vary do roku 2028
MAP Karlovarsko IV - reg. č. CZ.02.02.XX/00/23_017/0008128

	<p>Kč až desítky tisíc Kč v závislosti na typu aktivity. Aktivita také může obnášet náklady na spotřební materiál.</p> <p>Náklady na koordinaci, pokud se bude jednat o společnou aktivitu více škol v minimální variantě desítky tisíc Kč ročně.</p>
	<p>Zdroj financování: zřizovatel, vlastní zdroje škol, nadace, krajské dotace, sponzoring, rodiče</p>
	<p>Indikátory: Vzdělávací výsledky – např. výsledky jednotné přijímací zkoušky na SŠ, výsledky testování ČŠI ve vybraných oblastech.</p> <p>Počet pedagogů proškolených v rámci DVPP ve vazbě na témata relevantní pro rozvoj kvality a motivace v rámci vzdělávání.</p>
Paměť a efektivní učení	<p>Popis: Aktivita navazuje na implementační aktivity v MAP II a MAP IV. Cílem aktivity je pomoc naučit se postupy snadnějšího a efektivnějšího učení a lepší paměti s využitím moderních poznatků o mozku a paměti. Přidanou hodnotou je sdílení mezi pedagogy různých škol.</p> <p>Předpoklad je, že v období 01/2026 do konce školního roku budou pedagogové zapojených škol využívat v praxi poznatky z předchozích vzdělávacích aktivit. Může docházet k dalším vzdělávacím aktivitám a vzájemnému sdílení mezi pedagogy. Školy si mohou objednávat samostatně programy pro žáky nebo pro rodiče.</p>
	<p>Nositel a partneři: lektori, jednotlivé školy a zřizovatelé</p>
	<p>Časový plán: školní rok 2025/2026 průběžně – od 01/2026</p>
	<p>Odhad finančních nákladů: Sdílení mezi pedagogy je téměř bez nákladů. Při spolupráci s externími lektory se cena může pohybovat v řádu tisíce Kč a desítky tisíc Kč v závislosti na typu aktivity.</p> <p>Náklady na koordinaci, pokud se bude jednat o společnou aktivitu více škol v minimální variantě desítky tisíc Kč ročně.</p>
	<p>Zdroj financování: zřizovatel, vlastní zdroje, nadace, krajské dotace, sponzoring, rodiče</p>
	<p>Indikátory: Vzdělávací výsledky – např. výsledky jednotné přijímací zkoušky na SŠ, výsledky testování ČŠI ve vybraných oblastech.</p> <p>Počet pedagogů proškolených v rámci DVPP ve vazbě na témata relevantní pro rozvoj kvality a motivace v rámci vzdělávání.</p>
Infrastruktura	
<p>Není relevantní. Cíl 2.1 se týká neinvestičních aktivit. Konkrétní investiční záměry jsou vázány na cíle 1.1 až 1.6 v prioritě č. 1 a jsou zapsány v seznamu investičních záměrů Strategického rámce. Realizace investičních záměrů přispěje k možnosti naplňovat aktivity neinvestičního cíle 2.1.</p>	



<p>Priorita č. 3 Cíl 3. 1</p>	<p>Kvalitní společné vzdělávání 3.1 Tolerance (PŘÍLEŽITOST) Zlepšit pomocí postupných kroků pochopení inkluze a zvýšit toleranci společnosti ve vztahu k jakýmkoliv odlišnostem do r. 2028.</p>
<p>Aktivity škol</p>	
<p>Pobytové aktivity (PŘÍLEŽITOST)</p>	<p>Popis: Vícedenní pobytové aktivity jako například školy v přírodě, preventivní a adaptační pobyty</p> <p>Konkrétní školy: ZŠ Nová Role, ZŠ Toužim, ŠMP Carolina, Waldorfská ZŠ a MŠ Wlaštovka Karlovy Vary, ZŠ a MŠ Moudrá sova, ZŠ a SŠ Karlovy Vary, ZŠ a ZUŠ Šmeralova Karlovy Vary, ZŠ JAK Karlovy Vary, ZŠ jazyků Karlovy Vary, ZŠ 1. Máje Karlovy Vary, ZŠ Dukelských hrdinů Karlovy Vary, ZŠ Konečná Karlovy Vary, ZŠ Poštovní Karlovy Vary, ZŠ Krušnohorská Karlovy Vary, ZŠ Truhlářská Karlovy Vary, ZUŠ Karlovy Vary, DD se školou Žlutice, Carlsbad Montessori School, MŠ Šemnice, ZŠ Nejdek Nám. Karla IV., ZUŠ Nejdek, ZŠ Nejdek Karlovarská, ZŠ a MŠ Regionu Karlovarský venkov, ZŠ a MŠ Dalovice, MŠ Nejdek Lipová, MŠ Nejdek Nerudova, ZŠ a MŠ Valeč, ZŠ a MŠ Božičany, ZŠ a MŠ Kyselka, ZŠ a MŠ Chyš, MŠ Žlutice, MŠ Březová, ZŠ a MŠ Toužim, ZŠ a ZUŠ Žlutice</p> <p>Časový plán: školní rok 2025/2026 průběžně – od 01/2026</p> <p>Odhad finančních nákladů: Celkové náklady zahrnují ubytování, stravu, dopravu a program: – ubytování: cca 400–600 Kč/os./noc, – stravování: cca 200–300 Kč/os./den, – doprava: cca 5 000–10 000 Kč/celkem (dle vzdálenosti), – program/preventivní nebo adaptační lektor: cca 3 000–6 000 Kč/pobyt/skupinu. Celkové náklady na 5denní pobyt pro jednu třídu (cca 20 žáků): cca 70 000–100 000 Kč.</p> <p>Zdroj financování: dotace (např. OP Spravedlivá transformace), zřizovatel, krajské dotace, rodiče</p> <p>Indikátory: Vzdělávací výsledky se zohledněním sociální situace a místních podmínek</p>
<p>Nadstandardní spolupráce se zákonnými zástupci dětí a žáků (PŘÍLEŽITOST)</p>	<p>Popis: Aktivity škol k prohlubování spolupráce se zákonnými zástupci dětí a žáků nad rámec běžné standardní spolupráce, např. tripartity místo klasických třídních schůzek, spolupráce se sdruženími rodičů, vzdělávací aktivity pro rodiče, komunitní aktivity typu zahradní slavnost, cílená komunikace s rodiči, vstřícný přístup, bezpečné prostředí a otevřená komunikace jako nutný základ.</p> <p>Konkrétní školy: ZŠ Nová Role, 2. MŠ Karlovy Vary, LMŠ Svatošky, MŠ Cestička Nová Role, ŠMP Carolina, Waldorfská ZŠ a MŠ Wlaštovka Karlovy Vary, ZŠ a MŠ Moudrá sova, ZŠ a MŠ při zdravotnických zařízeních, ZŠ a SŠ Karlovy Vary, ZŠ JAK Karlovy Vary, ZŠ jazyků Karlovy Vary, ZŠ Dukelských hrdinů Karlovy Vary, ZŠ Konečná Karlovy Vary, ZŠ Poštovní Karlovy Vary, ZŠ Krušnohorská Karlovy Vary, ZŠ Truhlářská Karlovy Vary, ZŠ pro žáky se SPU Karlovy Vary, Carlsbad Montessori School, ZŠ a MŠ Elipsa, MŠ Šemnice, ZŠ Nejdek Nám. Karla IV., MŠ Nejdek Závodu Míru, MŠ Šikulka Nová Role, MŠ Krásné Údolí, ZŠ Nejdek Karlovarská, MŠ Stružná, ZŠ a MŠ Regionu Karlovarský venkov, ZŠ a MŠ Dalovice, MŠ Nejdek Husova, MŠ Nejdek Lipová, MŠ Nejdek Nerudova, ZŠ a MŠ Štědrá, ZŠ a MŠ Chyš, MŠ Žlutice, MŠ Březová, ZŠ a MŠ Toužim, ZŠ Kolová, MŠ Bochoř, ZŠ a MŠ Bečov nad Teplou</p> <p>Časový plán: školní rok 2025/2026 průběžně – od 01/2026</p>



Místní akční plán rozvoje vzdělávání v ORP Karlovy Vary do roku 2028
MAP Karlovarsko IV - reg. č. CZ.02.02.XX/00/23_017/0008128

	<p>Odhad finančních nákladů: Většina aktivit (např. tripartity, cílená komunikace, spolupráce se sdruženími rodičů) je realizovatelná bez přímých nákladů, v rámci organizačních kapacit školy.</p> <p>V případě komunitních nebo vzdělávacích aktivit (např. zahradní slavnost, přednáška pro rodiče):</p> <ul style="list-style-type: none"> – materiál, drobné občerstvení, technické zajištění: cca 500–3 000 Kč na akci, – externí lektor/přednášející: cca 1 500–5 000 Kč dle rozsahu. <p>Zdroj financování: šablony a další dotace, vlastní zdroje škol, zřizovatel</p> <p>Indikátory: Vzdělávací výsledky se zohledněním sociální situace a místních podmínek</p>
<p>Volnočasové aktivity v rámci školy (PŘÍLEŽITOST)</p>	<p>Popis: Kroužky a další aktivity smysluplného trávení volného času pořádané přímo školou nebo školou ve spolupráci se středisky volného času nebo dalšími poskytovateli volnočasových aktivit.</p> <p>Konkrétní školy: 1. MŠ Karlovy Vary, 2. MŠ Karlovy Vary, LMŠ Svatošky, ŠMP Carolina, Waldorfská ZŠ a MŠ Wlaštovka Karlovy Vary, ZŠ a MŠ Moudrá sova, ZŠ a MŠ při zdravotnických zařízeních, ZŠ a SŠ Karlovy Vary, ZŠ a ZUŠ Šmeralova Karlovy Vary, ZŠ JAK Karlovy Vary, ZŠ jazyků Karlovy Vary, ZŠ 1. Máje Karlovy Vary, ZŠ Dukelských hrdinů Karlovy Vary, ZŠ Konečná Karlovy Vary, ZŠ Poštovní Karlovy Vary, ZŠ Krušnohorská Karlovy Vary, ZŠ pro žáky se SPU Karlovy Vary, DD se školou Žlutice, ZŠ Nejdek Nám. Karla IV., MŠ Nejdek Závodu Míru, ZUŠ Nejdek, ZŠ Nejdek Karlovarská, ZŠ a MŠ Regionu Karlovarský venkov, MŠ Nejdek Lipová, ZŠ a MŠ Valeč, ZŠ a MŠ Štědrá, ZŠ a MŠ Kyselka, ZŠ a MŠ Chyšce, ZŠ a MŠ Toužim, ZŠ a ZUŠ Žlutice, ZŠ Kolová, ZŠ Bochov, ZŠ a MŠ Bečov nad Teplou</p> <p>Časový plán: školní rok 2025/2026 průběžně – od 01/2026</p> <p>Odhad finančních nákladů: Náklady závisí na typu aktivity a poskytovateli:</p> <ul style="list-style-type: none"> – vedení kroužku interním pedagogem: bez přímých nákladů (v rámci úvazku nebo odměny z vlastních zdrojů), – externí lektor: cca 300–500 Kč/hod, – spolupráce s DDM nebo SVČ: dle dohody, obvykle 500–1 000 Kč za lekci/skupinu, – materiál (např. výtvarné, technické, sportovní pomůcky): cca 500–2 000 Kč na pololetí/kroužek. <p>Zdroj financování: rodiče, dotace, zřizovatel, nadace</p> <p>Indikátory: Vzdělávací výsledky se zohledněním sociální situace a místních podmínek</p>
<p>Aktivity spolupráce</p>	
<p>Rozvoj dovedností v práci s třídním kolektivem (PŘÍLEŽITOST)</p>	<p>Popis: Aktivita navazuje na implementační aktivity v MAP II a MAP IV. Aktivita cílí na pedagogy a dále rozvíjí jejich dovednosti v práci s třídním kolektivem. U pedagogů, kteří již absolvovali vzdělávání a sdílení v této oblasti v předchozích projektech MAP jde zejména o implementaci poznatků do praxe, sdílení a konzultace s lektory. Mohou se zapojit i další pedagogové, kteří projedou aktivitou od začátku. I u pedagogů, kteří jsou v práci s třídním kolektivem již zkušenější, je žádoucí další prohlubování dovedností a vzájemné sdílení. Přidanou hodnotou je sdílení mezi pedagogy různých škol.</p> <p>Předpoklad je, že v období 01/2026 do konce školního roku budou pedagogové zapojených škol využívat v praxi poznatky z předchozích vzdělávacích aktivit. Může docházet k dalším vzdělávacím aktivitám a vzájemnému sdílení mezi pedagogy. Školy si mohou objednávat samostatně některé činnosti ve spolupráci s lektory.</p> <p>Nositel a partneři: lektori, jednotlivé školy a zřizovatelé</p> <p>Časový plán: školní rok 2025/2026 průběžně – od 01/2026</p>



Místní akční plán rozvoje vzdělávání v ORP Karlovy Vary do roku 2028
MAP Karlovarsko IV - reg. č. CZ.02.02.XX/00/23_017/0008128

	<p>Odhad finančních nákladů: Sdílení mezi pedagogy je téměř bez nákladů. Při spolupráci s externími lektory se cena může pohybovat v řádu tisíce Kč a desítky tisíc Kč v závislosti na typu aktivity.</p> <p>Náklady na koordinaci, pokud se bude jednat o společnou aktivitu více škol v minimální variantě desítky tisíc Kč ročně.</p> <p>Zdroj financování: zřizovatel, vlastní zdroje škol, nadace, krajské dotace, sponzoring, rodiče</p> <p>Indikátory: Vzdělávací výsledky se zohledněním sociální situace a místních podmínek</p>
<p>Osobnostní rozvoj, manažerské a komunikační dovednosti pro vedení škol (PŘÍLEŽITOST)</p>	<p>Popis: Aktivita navazuje na implementační aktivity v MAP IV. U zástupců vedení škol, kteří již absolvovali kurz složený ze seminářů osobnostního rozvoje, manažerských a komunikačních dovedností, je žádostí podpora při implementaci poznatků do praxe, prohlubování dovedností, vzájemné sdílení a konzultace. Zástupci vedení škol, kteří se tohoto kurzu ještě nezúčastnili nebo neměli možnost získat tyto dovednosti jiným způsobem, by tato aktivita spolupráce pomohla v jejich roli ve vedení školy. Přidanou hodnotou je sdílení mezi vedoucími pracovníky různých škol.</p> <p>Předpoklad je, že v období 01/2026 do konce školního roku bude vedení zapojených škol využívat v praxi poznatky z předchozích vzdělávacích aktivit. Může docházet k dalším vzdělávacím aktivitám a vzájemnému sdílení mezi účastníky kurzů, které proběhly v MAP IV.</p> <p>Nositel a partneři: lektori, jednotlivé školy a zřizovatelé</p> <p>Časový plán: školní rok 2025/2026 průběžně – od 01/2026</p> <p>Odhad finančních nákladů: Sdílení mezi vedení škol je téměř bez nákladů. Při spolupráci s externími lektory se cena může pohybovat v řádu tisíce Kč a desítky tisíc Kč v závislosti na typu aktivity.</p> <p>Náklady na koordinaci, pokud se bude jednat o společnou aktivitu více škol v minimální variantě desítky tisíc Kč ročně.</p> <p>Zdroj financování: zřizovatel, vlastní zdroje škol, nadace, krajské dotace</p> <p>Indikátory: Vzdělávací výsledky se zohledněním sociální situace a místních podmínek</p>
<p>Osobnostní rozvoj a komunikační dovednosti pro pedagogy (PŘÍLEŽITOST)</p>	<p>Popis: Aktivita navazuje na kurz pro vedení škol, který probíhal v MAP IV. Pro cílovou skupinu pedagogové jsou vhodné vzdělávací a seberozvojové aktivity zaměřené na komunikační dovednosti (vč. komunikace s rodiči), řešení konfliktů, time management apod. Přidanou hodnotou je sdílení mezi pedagogy různých škol.</p> <p>Nositel a partneři: lektori, jednotlivé školy a zřizovatelé</p> <p>Časový plán: školní rok 2025/2026 průběžně – od 01/2026</p> <p>Odhad finančních nákladů: Sdílení mezi pedagogy je téměř bez nákladů. Při spolupráci s externími lektory se cena může pohybovat v řádu tisíce Kč a desítky tisíc Kč v závislosti na typu aktivity.</p> <p>Náklady na koordinaci, pokud se bude jednat o společnou aktivitu více škol v minimální variantě desítky tisíc Kč ročně.</p> <p>Zdroj financování: zřizovatel, vlastní zdroje škol, nadace, krajské dotace</p> <p>Indikátory: Vzdělávací výsledky se zohledněním sociální situace a místních podmínek</p>



Místní akční plán rozvoje vzdělávání v ORP Karlovy Vary do roku 2028
MAP Karlovarsko IV - reg. č. CZ.02.02.XX/00/23_017/0008128

Občanské kompetence (PŘÍLEŽITOST)	Popis: Aktivita reaguje na změny ve společnosti, které se mimo jiné promítají do nového RVP, je zde akcentován význam občanských kompetencí. Jedná se o aktivitu zaměřenou převážně na pedagogy. Cílem je naučit pedagogy, jak vhodně podporovat u dětí a žáků rozvoj občanských kompetencí. Přidanou hodnotou je sdílení mezi pedagogy různých škol.
	Nositel a partneři: lektori, jednotlivé školy a zřizovatelé
	Časový plán: školní rok 2025/2026 průběžně – od 01/2026
	Odhad finančních nákladů: Sdílení mezi pedagogy je téměř bez nákladů. Při spolupráci s externími lektory se cena může pohybovat v řádu tisíce Kč a desítky tisíc Kč v závislosti na typu aktivity.
	Náklady na koordinaci, pokud se bude jednat o společnou aktivitu více škol v minimální variantě desítky tisíc Kč ročně.
	Zdroj financování: zřizovatel, vlastní zdroje škol, nadace, krajské dotace
Indikátory: Vzdělávací výsledky se zohledněním sociální situace a místních podmínek	
Infrastruktura	
Není relevantní. Cíl 3.1 se týká neinvestičních aktivit. Konkrétní investiční záměry jsou vázány na cíle 1.1 až 1.6 v prioritě č. 1 a jsou zapsány v seznamu investičních záměrů Strategického rámce. Realizace investičních záměrů přispěje k možnosti naplňovat aktivity neinvestičního cíle 3.1.	
Priorita č. 3	Kvalitní společné vzdělávání
Cíl 3.2	3.2 Společné vzdělávání (PŘÍLEŽITOST)
	Podpořit práci škol s heterogonním třídním kolektivem v systému společného vzdělávání s ohledem na prospěch všech aktérů ve výchově a vzdělávání dětí a žáků do r. 2028.
Aktivity škol	
Kariérové poradenství, výběr SŠ a povolání (PŘÍLEŽITOST)	Popis: Cílené kariérové poradenství zaměřené na žáky a jejich zákonné zástupce, pomoc ze strany školy s výběrem SŠ/SOU a podáním přihlášky na SŠ/SOU. Spolupráce ZŠ se SŠ/SOU a firmami za účelem pomoci žákům s budoucím profesní orientací a studiem. Cílem není nábor pracovníků dle aktuálních požadavků firem na trhu práce.
	Konkrétní školy: ZŠ Nová Role, ZŠ Toužim, ŠMP Carolina, Waldorfská ZŠ a MŠ Wlaštovka Karlovy Vary, ZŠ a SŠ Karlovy Vary, ZŠ a ZUŠ Šmeralova Karlovy Vary, ZŠ JAK Karlovy Vary, ZŠ jazyků Karlovy Vary, ZŠ 1. Máje Karlovy Vary, ZŠ Dukelských hrdinů Karlovy Vary, ZŠ Konečná Karlovy Vary, ZŠ Poštovní Karlovy Vary, ZŠ Krušnohorská Karlovy Vary, ZŠ Truhlářská Karlovy Vary, ZUŠ Karlovy Vary, DD se školou Žlutice, ZŠ Nejdek Nám. Karla IV., ZŠ Nejdek Karlovarská, ZŠ a MŠ Regionu Karlovarský venkov, ZŠ a MŠ Dalovice, ZŠ a MŠ Kyselka, ZŠ a MŠ Toužim, ZŠ a ZUŠ Žlutice
	Časový plán: školní rok 2025/2026 průběžně – od 01/2026
	Odhad finančních nákladů: Základní poradenství poskytované školou (např. individuální pohovory, práce s atlasem školství, informační letáky) je bez finančních nákladů. Při rozšířených aktivitách (např. návštěvy SŠ/SOU, besedy s odborníky, exkurze do firem, zapojení externího kariérového poradce) mohou vznikat náklady: – doprava: cca 1 500–5 000 Kč na akci,



Místní akční plán rozvoje vzdělávání v ORP Karlovy Vary do roku 2028
MAP Karlovarsko IV - reg. č. CZ.02.02.XX/00/23_017/0008128

	<p>– lektorné (kariérový poradce, hosté): cca 1 000–3 000 Kč/akce, – programové a informační materiály: cca 200–500 Kč na skupinu.</p> <p>Zdroj financování: zřizovatel, vlastní zdroje škol, nadace, šablony, krajské dotace</p> <p>Indikátory: Počet škol s fungujícím plnohodnotným školním poradenským pracovištěm. Počet škol se sociálním pedagogem nebo jinou podpůrnou pozicí. Počet pedagogů účastnících se DVPP ve vazbě na společné vzdělávání.</p>
<p>Školní poradenské pracoviště a podpůrné pozice (PŘÍLEŽITOST)</p>	<p>Popis: Fungující školní poradenské pracoviště, zaměstnání nebo spolupráce s externími odborníky na pozicích typu: školní psycholog, sociální pedagog, speciální pedagog, logoped.</p> <p>Konkrétní školy: ZŠ Nová Role, ZŠ Toužim, 1. MŠ Karlovy Vary, 2. MŠ Karlovy Vary, LMŠ Svatošky, MŠ Cestička Nová Role, ŠMP Carolina, Waldorfská ZŠ a MŠ Wlaštovka Karlovy Vary, ZŠ a MŠ Moudrá sova, ZŠ a MŠ při zdravotnických zařízeních, ZŠ a SŠ Karlovy Vary, ZŠ a ZUŠ Šmeralova Karlovy Vary, ZŠ JAK Karlovy Vary, ZŠ jazyků Karlovy Vary, ZŠ 1. Máje Karlovy Vary, ZŠ Dukelských hrdinů Karlovy Vary, ZŠ Konečná Karlovy Vary, ZŠ Poštovní Karlovy Vary, ZŠ Krušnohorská Karlovy Vary, ZŠ Truhlářská Karlovy Vary, ZŠ pro žáky se SPU Karlovy Vary, DD se školou Žlutice, MŠ Šemnice, ZŠ Nejdek Nám. Karla IV., MŠ Nejdek Závodu Míru, MŠ Šikulka Nová Role, MŠ Krásné Údolí, ZŠ Nejdek Karlovarská, ZŠ a MŠ Regionu Karlovarský venkov, ZŠ a MŠ Dalovice, MŠ Nejdek Husova, MŠ Nejdek Lipová, ZŠ a MŠ Štědrá, ZŠ a MŠ Božičany, ZŠ a MŠ Kyselka, ZŠ a MŠ Chyšce, MŠ Žlutice, ZŠ a MŠ Toužim, ZŠ a ZUŠ Žlutice, ZŠ Kolová, ZŠ Bochoř, ZŠ a MŠ Bečov nad Teplou</p> <p>Časový plán: školní rok 2025/2026 průběžně – od 01/2026</p> <p>Odhad finančních nákladů: Náklady se odvíjejí podle typu a formy zajištění odborné pozice: – interní zaměstnanec (např. školní psycholog, speciální pedagog, sociální pedagog): náklady na mzdu včetně odvodů dle úvazku (např. 0,5 úvazku = cca 20 000–30 000 Kč/měsíc), – externí odborník (např. logoped, psycholog): cca 500–1 000 Kč/hod dle specializace a formy spolupráce.</p> <p>Roční náklady na jednu podpůrnou pozici (např. 0,5 úvazku): cca 240 000–360 000 Kč, krátkodobé výkony externistů (např. diagnostika, krizová intervence): cca 5 000–20 000 Kč/rok.</p> <p>Zdroj financování: státní rozpočet, zřizovatel, dotace (např. OP Spravedlivá transformace)</p> <p>Indikátory: Počet škol s fungujícím plnohodnotným školním poradenským pracovištěm. Počet škol se sociálním pedagogem nebo jinou podpůrnou pozicí.</p> <p>Počet pedagogů účastnících se DVPP ve vazbě na společné vzdělávání.</p>
<p>Aktivity spolupráce</p>	
<p>Vzdělávání a sdílení pedagogů v oblasti společného</p>	<p>Popis: Aktivita navazuje na implementační aktivity v MAP II a MAP IV. Aktivita vychází z potřeby kvalitního a dostupného vzdělávání pro pedagogické pracovníky. Hlavním tématem je společné vzdělávání (inkluze), hlavní téma může být naplňováno pomocí dalších podtémat. Mezi vyzkoušená a nadále potřebná podtémata patří například: komunikace s rodiči, práce s třídním kolektivem, školní poradenské pracoviště, školní zralost a</p>



Místní akční plán rozvoje vzdělávání v ORP Karlovy Vary do roku 2028
MAP Karlovarsko IV - reg. č. CZ.02.02.XX/00/23_017/0008128

vzdělávání (PŘÍLEŽITOST)	připravenost, pedagogická diagnostika, podpora nadání, práce s heterogenním kolektivem a žáky se SVP (vč. využití umělé inteligence jako pomocníka pedagoga v této oblasti).
	Zároveň se jedná o vytvoření prostoru pro vzájemné sdílení mezi pedagogy různých základních škol, což je přidaná hodnota oproti aktivitám jednotlivých škol. Případně byl v projektech MAP vyzkoušený a osvědčený model seminářů pro sborovny, neboť tak dochází k lepšímu zacílení na potřeby dané školy, aktivita spolupráce pak spočívala zejména v koordinaci a zajištění lektorů a vzdělávání na míru a sdílení poznatků a potřeb skrz koordinátory MAP.
	Předpoklad je, že v období 01/2026 do konce školního roku budou pedagogové zapojených škol využívat v praxi poznatky z předchozích vzdělávacích aktivit. Může docházet i k realizaci dalších společných vzdělávacích aktivit nebo seminářů pro jednotlivé sborovny.
	Nositel a partneři: lektoři, jednotlivé školy a zřizovatelé
	Časový plán: školní rok 2025/2026 průběžně – od 01/2026
	Odhad finančních nákladů: Sdílení mezi pedagogy je téměř bez nákladů. Při spolupráci s externími lektory se cena může pohybovat v řádu tisíce Kč a desítky tisíc Kč v závislosti na typu aktivity. Náklady na koordinaci, pokud se bude jednat o společnou aktivitu více škol v minimální variantě desítky tisíc Kč ročně.
Zdroj financování: zřizovatel, vlastní zdroje škol, nadace, krajské dotace	
Indikátory: Počet pedagogů účastnících se DVPP ve vazbě na společné vzdělávání.	
Sdílení a propojování v oblasti společného vzdělávání (PŘÍLEŽITOST)	Popis: Aktivita navazuje zejména na činnost pracovní skupiny rovné příležitosti v MAP IV. Žádoucí je udržení a pokračování sdílení mezi pedagogy a dalšími aktéry.
	Nositel a partneři: pedagogové a další aktéři v oblasti společného vzdělávání, Pedagogicko – psychologická poradna Karlovy Vary, Speciální pedagogické centrum Karlovy Vary
	Časový plán: školní rok 2025/2026 průběžně – od 01/2026
	Odhad finančních nákladů: Sdílení mezi pedagogy je téměř bez nákladů.
	Zdroj financování: Sdílení mezi pedagogy je téměř bez nákladů.
Indikátory: Počet pedagogů účastnících se DVPP ve vazbě na společné vzdělávání.	
Infrastruktura	
Není relevantní. Cíl 3.2 se týká neinvestičních aktivit. Konkrétní investiční záměry jsou vázány na cíle 1.1 až 1.6 v prioritě č. 1 a jsou zapsány v seznamu investičních záměrů Strategického rámce. Realizace investičních záměrů přispěje k možnosti naplňovat aktivity neinvestičního cíle 3.2.	



Priorita č. 4 Cíl 4.1	Rozvoj spolupráce
	4.1 Rozvoj spolupráce Posilovat minimálně do roku 2028 efektivní spolupráci mezi aktéry v oblasti regionálního školství, a to na úrovni spolupráce jak v rámci škol na Karlovarsku, tak mezi školami a zřizovateli, různými stupni a typy škol, ale i v rámci dalších projektů a institucí, které se zabývají regionálním školstvím a obecně vzděláváním.
Aktivity škol	
Zapojení škol a školských zařízení do vzájemné spolupráce a spolupráce s dalšími aktéry	Popis: Zapojení škol do vzájemné spolupráce a spolupráce s dalšími aktéry.
	Konkrétní školy: všechny školy v rámci projektu MAP Karlovarsko IV, následně lze říci, že součástí plánu je, aby zahájená spolupráce v nějaké formě pokračovala.
	Časový plán: školní rok 2025/2026 průběžně – od 01/2026
	Odhad finančních nákladů: bez nákladů
	Zdroj financování: bez nákladů
	Indikátory: Existující a funkční mechanismy spolupráce a koordinace mezi aktéry regionálního školství na území ORP Karlovy Vary (jako například pravidelné pracovní skupiny, síťování, sdílení dat, koordinační platformy, mezioborové týmy).
Aktivity spolupráce	
Poradenství k dotačním a dalším finančním zdrojům ve školství	Popis: Aktivita navazuje na činnost sdíleného koordinátora v MAP IV. Dotační poradenství, předávání informací o dotacích a dalších zdrojích financování v oblasti školství se nadále ukazuje jako zásadní pro efektivní využívání zdrojů ve stávajícím systému financování a řízení regionálního školství.
	Nositel a partneři: MAS Vladař, MAS Kraj živých vod, jednotlivé školy a zřizovatelé
	Časový plán: školní rok 2025/2026 průběžně – od 01/2026
	Odhad finančních nákladů: Dle typu aktivity řádově kolem desítek tisíc Kč.
	Zdroj financování: zřizovatel, vlastní zdroje škol
	Indikátory: Existující a funkční mechanismy spolupráce a koordinace mezi aktéry regionálního školství na území ORP Karlovy Vary (jako například pravidelné pracovní skupiny, síťování, sdílení dat, koordinační platformy, mezioborové týmy).
Rozvoj spolupráce	Popis: Další pokračování propojování a spolupráce všech aktérů v regionálním školství na území správního obvodu ORP Karlovy Vary, vč. dalších aktérů na vyšších úrovních. Minimální varianta této aktivity představuje pokračování v participativním projednávání priorit a cílů a aktualizaci investičních záměrů ve Strategickém rámci MAP.
	Nositel a partneři: všichni aktéři, v aktivitě aktualizace Strategického rámce je nositelem Statutární město Karlovy Vary
	Časový plán: školní rok 2025/2026 průběžně – od 01/2026
	Odhad finančních nákladů: prakticky bez nákladů, náklady jsou spojeni s koordinačními činnostmi ohledně aktualizace Strategického rámce MAP



Místní akční plán rozvoje vzdělávání v ORP Karlovy Vary do roku 2028
MAP Karlovarsko IV - reg. č. CZ.02.02.XX/00/23_017/0008128

	Zdroj financování: Statutární město Karlovy Vary ve vazbě na aktualizaci Strategického rámce
	Indikátory: Existující a funkční mechanismy spolupráce a koordinace mezi aktéry regionálního školství na území ORP Karlovy Vary (jako například pravidelné pracovní skupiny, síťování, sdílení dat, koordinační platformy, mezioborové týmy).
Infrastruktura	
Není relevantní. Cíl 4.1 se týká neinvestičních aktivit. Konkrétní investiční záměry jsou vázány na cíle 1.1 až 1.6 v prioritě č. 1 a jsou zapsány v seznamu investičních záměrů Strategického rámce. Realizace investičních záměrů přispěje k možnosti naplňovat aktivity neinvestičního cíle 4.1.	



6.3 Akční plán na školní rok 2026/2027

Č. priority	Název priority a cíle
1	<u>Infrastruktura a vybavení</u> 1.7 Učebny na ZŠ a MŠ 1.8 Sport na ZŠ a MŠ 1.9 Technický stav objektů 1.10 Kapacita ZŠ a MŠ 1.11 Infrastruktura pro zájmové, neformální a celoživotní vzdělávání 1.12 Infrastruktura pro ZUŠ
2	<u>Kvalita a motivace</u> 2.3 Kompetentní a motivovaní aktéři
3	<u>Kvalitní společné vzdělávání</u> 3.3 Tolerance 3.2 Společné vzdělávání
4	<u>Rozvoj spolupráce</u> 4.1 Rozvoj spolupráce

Priorita č. 1 Cíle 1.1 až 1.6	Infrastruktura a vybavení 1.1 Učebny na ZŠ a MŠ 1.2 Sport na ZŠ a MŠ 1.3 Technický stav objektů 1.4 Kapacita ZŠ a MŠ 1.5 Infrastruktura pro zájmové, neformální a celoživotní vzdělávání 1.6 Infrastruktura pro ZUŠ
Aktivity škol	Není relevantní. Jedná se o prioritu obsahující pouze infrastrukturní cíle.
Aktivity spolupráce	Není relevantní. Jedná se o prioritu obsahující pouze infrastrukturní cíle.



Infrastruktura	<p>Konkrétní investiční záměry vč. podrobných údajů viz tabulky investičních záměrů Strategického rámce MAP: https://mmr.gov.cz/cs/microsites/uzemni-dimenze/regionalni-rozvoj/map-kap/strategicke-ramce-map-2021</p> <p>Indikátory:</p> <p>1.1</p> <p>Počet nově vybudovaných a nově vybavených odborných učeben na ZŠ realizovaných v rámci projektu podpořeného z IROP nebo dalších dotačních titulů.</p> <p>Počet nově vybudovaných a nově vybavených odborných učeben na ZŠ realizovaných mimo dotační tituly.</p> <p>Počet nově vybavených učeben na MŠ.</p> <p>1.2</p> <p>Počet nově vybudovaných a rekonstruovaných sportovišť a hřišť na ZŠ.</p> <p>Počet nově vybudovaných a rekonstruovaných hřišť na MŠ.</p> <p>1.3</p> <p>Počet zrealizovaných rekonstrukcí nebo obnov MŠ a ZŠ a školských zařízení v souvislosti s technickým stavem objektů.</p> <p>Počet zrealizovaných stavebních úprav a pořízení vybavení v souvislosti se zajištěním bezbariérovosti škol.</p> <p>1.4</p> <p>Počet projektů realizovaných za účelem rozšíření kapacity ZŠ.</p> <p>Počet projektů realizovaných za účelem rozšíření kapacity MŠ.</p> <p>1.5</p> <p>Počet projektů realizovaných za účelem zlepšení infrastruktury a vybavení pro zájmové, neformální a celoživotní vzdělávání realizovaných v rámci projektu podpořeného z IROP nebo jiných dotačních titulů.</p> <p>1.6</p> <p>Počet nově vybavených nebo zrekonstruovaných učeben pro ZUŠ.</p> <p>Počet zrealizovaných rekonstrukcí v souvislosti s technickým stavem objektů základních uměleckých škol.</p>
-----------------------	---------------------------------------------------------------------------------------------------------------------------------------------------------------------------------------------------------------------------------------------------------------------------------------------------------------------------------------------------------------------------------------------------------------------------------------------------------------------------------------------------------------------------------------------------------------------------------------------------------------------------------------------------------------------------------------------------------------------------------------------------------------------------------------------------------------------------------------------------------------------------------------------------------------------------------------------------------------------------------------------------------------------------------------------------------------------------------------------------------------------------------------------------------------------------------------------------------------------------------------------------------------------------------------------------------------------------------------------------------------------------------------------------------------------------------------------------------------------------------------------------------------------------------------------------------------------------------------------------------------------------------------------------------------------------------------



<p>Priorita č. 2 Cíl 2.1</p>	<p>Kvalita a motivace</p> <p>2.3 Kompetentní a motivovaní aktéři</p> <p>Podpořit zvýšení obecných a odborných kompetencí a motivace všech aktérů ve výchově a vzdělávání dětí a žáků do r. 2028: kompetentní a motivovaní: zřizovatelé – ředitelé škol – učitelé – děti/žáci – rodiče – vychovatelé – vedoucí zájmového a neformálního vzdělávání.</p>
<p>Aktivity škol</p>	
<p>Spolupráce škol a knihoven a dalších podobných institucí</p>	<p>Popis: Návštěvy knihoven a spolupráce škol, knihoven a dalších podobných institucí za účelem rozvoje gramotností, kulturního a společenského obohacení, rozvoje kreativity a spolupráce apod.</p> <p>Konkrétní školy: ZŠ Nová Role, ZŠ Toužim, 1. MŠ Karlovy Vary, 2. MŠ Karlovy Vary, LMŠ Svatošky, MŠ Cestička Nová Role, ŠMP Carolina, Waldorfská ZŠ a MŠ Wlaštovka Karlovy Vary, ZŠ a MŠ Moudrá sova, ZŠ a SŠ Karlovy Vary, ZŠ a ZUŠ Šmeralova Karlovy Vary, ZŠ JAK Karlovy Vary, ZŠ jazyků Karlovy Vary, ZŠ 1. Máje Karlovy Vary, ZŠ Dukelských hrdinů Karlovy Vary, ZŠ Konečná Karlovy Vary, ZŠ Poštovní Karlovy Vary, ZŠ Krušnohorská Karlovy Vary, ZŠ Truhlářská Karlovy Vary, ZŠ pro žáky se SPU Karlovy Vary, DD se školou Žlutice, Carlsbad Montessori School, ZŠ a MŠ Elipsa, ZŠ Nejdek Nám. Karla IV., MŠ Nejdek Závodu Míru, MŠ Šikulka Nová Role, MŠ Krásné Údolí, ZŠ Nejdek Karlovarská, ZŠ a MŠ Regionu Karlovarský venkov, ZŠ a MŠ Dalovice, MŠ Nejdek Husova, MŠ Nejdek Lipová, MŠ Nejdek Nerudova, ZŠ a MŠ Valeč, ZŠ a MŠ Štědrá, ZŠ a MŠ Božičany, ZŠ a MŠ Kyselka, ZŠ a MŠ Chyše, MŠ Žlutice, MŠ Březová, ZŠ a MŠ Toužim, ZŠ a ZUŠ Žlutice, ZŠ Kolová, ZŠ Bochov</p> <p>Časový plán: školní rok 2026/2027 průběžně</p> <p>Odhad finančních nákladů: Bez nákladů v případě místních aktivit. V případě výjezdů mimo obec: cca 5 000 Kč za jednu cestu pronajatým autobusem, cca 500 Kč při využití hromadné dopravy (za třídu a doprovod pedagoga). Nutno počítat případný nárůst cen o inflaci.</p> <p>Zdroj financování: zřizovatel, šablony, nadace, vlastní zdroje škol.</p> <p>Indikátory: Vzdělávací výsledky – např. výsledky jednotné přijímací zkoušky na SŠ, výsledky testování ČŠI ve vybraných oblastech.</p>
<p>Aktivity pro obec a okolí</p>	<p>Popis: Aktivity pro obec (např. vítání občánků, vystoupení na akcích obce) a okolí (např. besídka, vystoupení pro seniory, dětský jarmark).</p> <p>Konkrétní školy: ZŠ Nová Role, ZŠ Toužim, 1. MŠ Karlovy Vary, 2. MŠ Karlovy Vary, LMŠ Svatošky, MŠ Cestička Nová Role, ŠMP Carolina, Waldorfská ZŠ a MŠ Wlaštovka Karlovy Vary, ZŠ a MŠ Moudrá sova, ZŠ a SŠ Karlovy Vary, ZŠ a ZUŠ Šmeralova Karlovy Vary, ZŠ JAK Karlovy Vary, ZŠ jazyků Karlovy Vary, ZŠ 1. Máje Karlovy Vary, ZŠ Dukelských hrdinů Karlovy Vary, ZŠ Poštovní Karlovy Vary, ZŠ Krušnohorská Karlovy Vary, ZŠ Truhlářská Karlovy Vary, ZŠ pro žáky se SPU Karlovy Vary, ZUŠ Karlovy Vary, DD se školou Žlutice, Carlsbad Montessori School, MŠ Šemnice, ZŠ Nejdek Nám. Karla IV., MŠ Nejdek Závodu Míru, ZUŠ Nejdek, MŠ Šikulka Nová Role, MŠ Krásné Údolí, ZŠ Nejdek Karlovarská, MŠ Stružná, ZŠ a MŠ Regionu Karlovarský venkov, ZŠ a MŠ Dalovice, MŠ Nejdek Lipová, MŠ Nejdek Nerudova, ZŠ a MŠ Valeč, ZŠ a MŠ Štědrá, ZŠ a MŠ Božičany, ZŠ a MŠ Kyselka, ZŠ a MŠ Chyše, MŠ Žlutice,</p>



Místní akční plán rozvoje vzdělávání v ORP Karlovy Vary do roku 2028
MAP Karlovarsko IV - reg. č. CZ.02.02.XX/00/23_017/0008128

	<p>MŠ Březová, ZŠ a MŠ Toužim, ZŠ a ZUŠ Žlutice, ZŠ Kolová, MŠ Bochoř, ZŠ Bochoř, ZUŠ Teplá, ZŠ a MŠ Bečov nad Teplou</p> <p>Časový plán: školní rok 2026/2027 (např. vazba na Vánoce, Velikonoce nebo konec školního roku)</p> <p>Odhad finančních nákladů: Bez nákladů v případě aktivit realizovaných v místě a s využitím stávajícího vybavení. V případě potřeby pořízení materiálu (např. výtvarné potřeby, drobné dekorace, kostýmy) lze předpokládat náklady v řádu stovek korun na akci. Nutno počítat případný nárůst cen o inflaci.</p> <p>Zdroj financování: zřizovatel, šablony, nadace, vlastní zdroje škol.</p> <p>Indikátory: Vzdělávací výsledky – např. výsledky jednotné přijímací zkoušky na SŠ, výsledky testování ČŠI ve vybraných oblastech.</p>
Angličtina v MŠ	<p>Popis: Doplňková výuka angličtiny v MŠ hravou formou, první seznamování dětí s angličtinou.</p> <p>Konkrétní školy: 1. MŠ Karlovy Vary, 2. MŠ Karlovy Vary, LMŠ Svatošky, ZŠ a SŠ Karlovy Vary (přípravná třída), ZŠ Truhlářská Karlovy Vary (přípravná třída) ZŠ a MŠ Elipsa, MŠ Nejdek Závodu Míru, MŠ Stružná, ZŠ a MŠ Dalovice, MŠ Nejdek Husova, MŠ Nejdek Lipová, MŠ Nejdek Nerudova, ZŠ a MŠ Valeč, ZŠ a MŠ Kyselka, ZŠ a MŠ Chyšce, ZŠ a MŠ Toužim</p> <p>Časový plán: školní rok 2026/2027 průběžně</p> <p>Odhad finančních nákladů: Při výuce externím lektorem cca 500 Kč za jednu lekci (1x týdně). Roční náklady při pravidelné výuce (např. 30 týdnů): cca 15 000 Kč na třídu. Nutno počítat případný nárůst cen o inflaci.</p> <p>Zdroj financování: vlastní zdroje škol, zřizovatel, rodiče</p> <p>Indikátory: Vzdělávací výsledky – např. výsledky jednotné přijímací zkoušky na SŠ, výsledky testování ČŠI ve vybraných oblastech.</p>
Sportovní aktivity	<p>Popis: Lyžařský kurz, turistický kurz, sebeobrana v rámci tělocviku, další sportovní aktivity (např. plavání mimo povinné, bruslení, solná jeskyně).</p> <p>Konkrétní školy: ZŠ Nová Role, ZŠ Toužim, 1. MŠ Karlovy Vary, 2. MŠ Karlovy Vary, LMŠ Svatošky, MŠ Cestička Nová Role, ŠMP Carolina, Waldorfská ZŠ a MŠ Wlaštovka Karlovy Vary, ZŠ a MŠ Moudrá sova, ZŠ a SŠ Karlovy Vary, ZŠ a ZUŠ Šmeralova Karlovy Vary, ZŠ JAK Karlovy Vary, ZŠ jazyků Karlovy Vary, ZŠ 1. Máje Karlovy Vary, ZŠ Dukelských hrdinů Karlovy Vary, ZŠ Konečná Karlovy Vary, ZŠ Poštovní Karlovy Vary, ZŠ Krušnohorská Karlovy Vary, ZŠ Truhlářská Karlovy Vary, ZŠ pro žáky se SPU Karlovy Vary, DD se školou Žlutice, Carlsbad Montessori School, MŠ Šemnice, ZŠ Nejdek Nám. Karla IV. , MŠ Nejdek Závodu Míru, MŠ Šikulka Nová Role, ZŠ Nejdek Karlovarská, ZŠ a MŠ Regionu Karlovarský venkov, ZŠ a MŠ Dalovice, MŠ Nejdek Husova, MŠ Nejdek Lipová, MŠ Nejdek Nerudova, ZŠ a MŠ Valeč, ZŠ a MŠ Kyselka, ZŠ a MŠ Chyšce, MŠ Žlutice, MŠ Březová, ZŠ a MŠ Toužim, ZŠ a ZUŠ Žlutice, ZŠ Kolová, MŠ Bochoř, MŠ Toužim</p> <p>Časový plán: školní rok 2026/2027 průběžně</p> <p>Odhad finančních nákladů: Náklady se liší dle typu aktivity:</p>



Místní akční plán rozvoje vzdělávání v ORP Karlovy Vary do roku 2028
MAP Karlovarsko IV - reg. č. CZ.02.02.XX/00/23_017/0008128

	<p>Jednorázové aktivity (např. sebeobrana, bruslení, plavání mimo povinné, solná jeskyně):</p> <ul style="list-style-type: none"> - externí lektor: cca 500–700 Kč za lekci, - vstupné: dle místa (např. plavání 50–80 Kč/žák, solná jeskyně cca 100 Kč/žák), - doprava: cca 1 500–5 000 Kč dle vzdálenosti a počtu žáků (při objednaném autobusu). <p>Vícedenní kurzy (např. lyžařský nebo turistický kurz):</p> <ul style="list-style-type: none"> - ubytování: cca 400–600 Kč/os./noc, - stravování: cca 200–300 Kč/os./den, - doprava: cca 5 000–10 000 Kč/celkem dle místa, - skipasy: cca 150–300 Kč/den/žák, - lektoři/instruktoři: dle poskytovatele (např. 3 000–5 000 Kč za kurz/skupinu). <p>Celkové náklady na vícedenní sportovní kurz (např. 5 dní, 20 žáků): cca 60 000–90 000 Kč, v závislosti na lokalitě a rozsahu služeb. Nutno počítat případný nárůst cen o inflaci.</p> <p>Zdroj financování: vlastní zdroje škol, zřizovatel, rodiče, nadace</p> <p>Indikátory: Vzdělávací výsledky – např. výsledky jednotné přijímací zkoušky na SŠ, výsledky testování ČŠI ve vybraných oblastech.</p>
<p>Environmentální aktivity</p>	<p>Popis: Aktivity škol environmentálního charakteru, např. projektové vyučování, návštěva externích environmentálních organizací, třídni odpadu, cílené snižování nákladů za energie, zapojování do úklidových akcí typu Uklidíme Česko, Čištění řeky Ohře a Den pro náš region.</p> <p>Konkrétní školy: ZŠ Nová Role, ZŠ Toužim, 1. MŠ Karlovy Vary, 2. MŠ Karlovy Vary, LMŠ Svatošky, MŠ Cestička Nová Role, ŠMP Carolina, Waldorfská ZŠ a MŠ Wlaštovka Karlovy Vary, ZŠ a MŠ Moudrá sova, ZŠ a SŠ Karlovy Vary, ZŠ a ZUŠ Šmeralova Karlovy Vary, ZŠ JAK Karlovy Vary, ZŠ jazyků Karlovy Vary, ZŠ 1. Máje Karlovy Vary, ZŠ Dukelských hrdinů Karlovy Vary, ZŠ Konečná Karlovy Vary, ZŠ Poštovní Karlovy Vary, ZŠ Truhlářská Karlovy Vary, DD se školou Žlutice, ZŠ a MŠ Elipsa, MŠ Šemnice, ZŠ Nejdek Nám. Karla IV. , MŠ Nejdek Závodu Míru, MŠ Krásné Údolí, ZŠ Nejdek Karlovarská, ZŠ a MŠ Regionu Karlovarský venkov, MŠ Nejdek Nerudova, ZŠ a MŠ Valeč, ZŠ a MŠ Štědrá, ZŠ a MŠ Kyselka, ZŠ a MŠ Chyš, MŠ Žlutice, MŠ Březová, ZŠ a MŠ Toužim, ZŠ a ZUŠ Žlutice, ZŠ Kolová, ZŠ Bocho</p> <p>Časový plán: školní rok 2026/2027 průběžně, u úklidových akcí dle kalendáře těchto akcí (obvykle duben)</p> <p>Odhad finančních nákladů: Aktivity realizované v místě školy či ve spolupráci s dobrovolnickými organizacemi (např. úklidové akce) jsou zpravidla bez finančních nákladů, případné finanční náklady řeší pořádající organizace.</p> <p>Při návštěvě externích organizací (např. ekocenter) je třeba počítat s těmito náklady:</p> <ul style="list-style-type: none"> – vstupné / program: cca 50–150 Kč/žák, – doprava: cca 1 500–5 000 Kč dle místa a počtu žáků. <p>V případě projektových dnů může být potřeba drobný materiál (např. pracovní pomůcky, výtvarné potřeby) – cca 200–500 Kč na třídu.</p> <p>Nutno počítat případný nárůst cen o inflaci.</p> <p>Zdroj financování: zřizovatel, vlastní zdroje škol, organizace pořádající úklidové akce</p>



Místní akční plán rozvoje vzdělávání v ORP Karlovy Vary do roku 2028
MAP Karlovarsko IV - reg. č. CZ.02.02.XX/00/23_017/0008128

	<p>Indikátory: Vzdělávací výsledky – např. výsledky jednotné přijímací zkoušky na SŠ, výsledky testování ČŠI ve vybraných oblastech.</p>
Exkurze	<p>Popis: Exkurze přírodovědné, vlastivědné, technické</p>
	<p>Konkrétní školy: ZŠ Nová Role, ZŠ Toužim, 1. MŠ Karlovy Vary, 2. MŠ Karlovy Vary, LMŠ Svatošky, MŠ Cestička Nová Role, ŠMP Carolina, Waldorfská ZŠ a MŠ Wlaštovka Karlovy Vary, ZŠ a MŠ Moudrá sova, ZŠ a MŠ při zdravotnických zařízeních, ZŠ a SŠ Karlovy Vary, ZŠ a ZUŠ Šmeralova Karlovy Vary, ZŠ JAK Karlovy Vary, ZŠ jazyků Karlovy Vary, ZŠ 1. Máje Karlovy Vary, ZŠ Dukelských hrdinů Karlovy Vary, ZŠ Konečná Karlovy Vary, ZŠ Poštovní Karlovy Vary, ZŠ Krušnohorská Karlovy Vary, ZŠ Truhlářská Karlovy Vary, ZŠ pro žáky se SPU Karlovy Vary, DD se školou Žlutice, Carlsbad Montessori School, ZŠ a MŠ Elipsa, MŠ Šemnice, ZŠ Nejdek Nám. Karla IV. , MŠ Nejdek Závodu Míru, ZUŠ Nejdek, MŠ Šikulka Nová Role, MŠ Krásné Údolí, ZŠ Nejdek Karlovarská, MŠ Stružná, ZŠ a MŠ Regionu Karlovarský venkov, ZŠ a MŠ Dalovice, MŠ Nejdek Husova, MŠ Nejdek Lipová, MŠ Nejdek Nerudova, ZŠ a MŠ Valeč, ZŠ a MŠ Štědrá, ZŠ a MŠ Kyselka, ZŠ a MŠ Chyše, MŠ Žlutice, MŠ Březová, ZŠ a MŠ Toužim, ZŠ a ZUŠ Žlutice, ZŠ Kolová, MŠ Teplá, MŠ Bochov, MŠ Toužim, ZŠ Bochov, ZŠ a MŠ Bečov nad Teplou</p>
	<p>Časový plán: školní rok 2026/2027 - průběžně</p>
	<p>Odhad finančních nákladů: Náklady zahrnují především dopravu a vstupné: – doprava: cca 2 000–6 000 Kč za exkurzi (dle vzdálenosti a typu dopravy), – vstupné: cca 50–150 Kč/žák (např. muzea, science centra, technické provozy).</p> <p>Celkové náklady na jednu exkurzi (např. třída + doprovod): cca 3 000–10 000 Kč v závislosti na místě konání a programu.</p> <p>Nutno počítat případný nárůst cen o inflaci.</p>
	<p>Zdroj financování: zřizovatel, vlastní zdroje škol, rodiče, nadace, krajské dotace, šablony</p>
	<p>Indikátory: Vzdělávací výsledky – např. výsledky jednotné přijímací zkoušky na SŠ, výsledky testování ČŠI ve vybraných oblastech.</p>
Spolupráce při přechodech mezi stupni vzdělávání	<p>Popis: Spolupráce mezi MŠ a ZŠ, spolupráce mezi ZŠ a SŠ, aktivity k usnadnění přechodu dětí a žáků mezi stupni vzdělávání, např. informování mezi pedagogy, vč. plynulosti přechodu ohledně ŠVP, vzájemné návštěvy dětí a žáků a pedagogů.</p>
	<p>Konkrétní školy: ZŠ Nová Role, ZŠ Toužim, 1. MŠ Karlovy Vary, 2. MŠ Karlovy Vary, LMŠ Svatošky, MŠ Cestička Nová Role, ŠMP Carolina, Waldorfská ZŠ a MŠ Wlaštovka Karlovy Vary, ZŠ a MŠ Moudrá sova, ZŠ a SŠ Karlovy Vary, ZŠ a ZUŠ Šmeralova Karlovy Vary, ZŠ JAK Karlovy Vary, ZŠ jazyků Karlovy Vary, ZŠ 1. Máje Karlovy Vary, ZŠ Dukelských hrdinů Karlovy Vary, ZŠ Konečná Karlovy Vary, ZŠ Poštovní Karlovy Vary, ZŠ Krušnohorská Karlovy Vary, ZŠ Truhlářská Karlovy Vary, ZŠ pro žáky se SPU Karlovy Vary, ZUŠ Karlovy Vary, DD se školou Žlutice, Carlsbad Montessori School, ZŠ a MŠ Elipsa, MŠ Šemnice, ZŠ Nejdek Nám. Karla IV., MŠ Nejdek Závodu Míru, MŠ Šikulka Nová Role, MŠ Krásné Údolí, ZŠ Nejdek Karlovarská, MŠ Stružná, ZŠ a MŠ Regionu Karlovarský venkov, ZŠ a MŠ Dalovice, MŠ Nejdek Husova, MŠ Nejdek Lipová, MŠ Nejdek Nerudova, ZŠ a MŠ Valeč, ZŠ a MŠ Štědrá, ZŠ a MŠ Kyselka, ZŠ a MŠ Chyše, MŠ Žlutice, MŠ Březová, ZŠ a ZUŠ Žlutice, ZŠ Kolová, ZŠ a MŠ Bečov nad Teplou</p>
	<p>Časový plán: školní rok 2026/2027 průběžně</p>



Místní akční plán rozvoje vzdělávání v ORP Karlovy Vary do roku 2028
MAP Karlovarsko IV - reg. č. CZ.02.02.XX/00/23_017/0008128

	<p>Odhad finančních nákladů: Většina aktivit je realizovatelná bez nákladů (např. schůzky pedagogů, návštěvy v místě, sdílení informací). Při realizaci doprovodných programů (např. workshopy, společné dny, doprava mezi školami) mohou vzniknout náklady: – materiál na aktivity: cca 200–500 Kč na třídu, – doprava (v případě návštěv mezi školami v jiných obcích): cca 1 000–3 000 Kč.</p> <p>Nutno počítat případný nárůst cen o inflaci.</p>
	<p>Zdroj financování: zřizovatel, vlastní zdroje škol</p>
	<p>Indikátory: Vzdělávací výsledky – např. výsledky jednotné přijímací zkoušky na SŠ, výsledky testování ČŠI ve vybraných oblastech.</p>
Příprava žáků na přijímací zkoušky na SŠ	<p>Popis: Cílená příprava žáků ZŠ na přijímací zkoušky na SŠ, zejména Cermat testy, nad rámec běžného vyučování.</p>
	<p>Konkrétní školy: ZŠ Nová Role, ZŠ Toužim, ŠMP Carolina, Waldorfská ZŠ a MŠ Wlaštovka Karlovy Vary, ZŠ a SŠ Karlovy Vary, ZŠ JAK Karlovy Vary, ZŠ jazyků Karlovy Vary, ZŠ 1. Máje Karlovy Vary, ZŠ Dukelských hrdinů Karlovy Vary, ZŠ Konečná Karlovy Vary, ZŠ Poštovní Karlovy Vary, ZŠ Krušnohorská Karlovy Vary, ZŠ Truhlářská Karlovy Vary, ZŠ Nejdek Nám. Karla IV., ZUŠ Nejdek (talentové zkoušky), ZŠ Nejdek Karlovarská, ZŠ a MŠ Regionu Karlovarský venkov, ZŠ a MŠ Dalovice, ZŠ a MŠ Kyselka, ZŠ a ZUŠ Žlutice, ZŠ a MŠ Bečov nad Teplou</p>
	<p>Časový plán: školní rok 2026/2027 průběžně, zejména před termínem přijímacích zkoušek</p>
	<p>Odhad finančních nákladů: bez nákladů, max. odměny nebo DPP pro zapojené pedagogy.</p>
	<p>Zdroj financování: bez nákladů</p>
	<p>Indikátory: Vzdělávací výsledky – např. výsledky jednotné přijímací zkoušky na SŠ, výsledky testování ČŠI ve vybraných oblastech.</p>
Propojování předmětů	<p>Popis: Cílení propojování předmětů v rámci jedné školy, např. projektové vyučování, sladování vyučovaného obsahu mezi jednotlivými pedagogy, cílem je zejména smysluplnost.</p>
	<p>Konkrétní školy: ZŠ Nová Role, ZŠ Toužim, ŠMP Carolina, Waldorfská ZŠ a MŠ Wlaštovka Karlovy Vary, ZŠ a MŠ Moudrá sova, ZŠ a MŠ při zdravotnických zařízeních, ZŠ a SŠ Karlovy Vary, ZŠ a ZUŠ Šmeralova Karlovy Vary, ZŠ JAK Karlovy Vary, ZŠ jazyků Karlovy Vary, ZŠ Konečná Karlovy Vary, ZŠ Poštovní Karlovy Vary, ZŠ Krušnohorská Karlovy Vary, ZŠ pro žáky se SPU Karlovy Vary, ZUŠ Karlovy Vary, DD se školou Žlutice, Carlsbad Montessori School, ZŠ a MŠ Elipsa, ZŠ Nejdek Nám. Karla IV., ZUŠ Nejdek, ZŠ Nejdek Karlovarská, ZŠ a MŠ Regionu Karlovarský venkov, ZŠ a MŠ Dalovice, ZŠ a MŠ Valeč, ZŠ a MŠ Štědrá, ZŠ a MŠ Božičany, ZŠ a MŠ Kyselka, ZŠ a MŠ Chyše, ZŠ a MŠ Toužim, ZŠ a ZUŠ Žlutice, ZŠ Kolová, ZŠ a MŠ Bečov nad Teplou</p>
	<p>Časový plán: školní rok 2026/2027 průběžně</p>
	<p>Odhad finančních nákladů: bez nákladů</p>
	<p>Zdroj financování: bez nákladů</p>



Místní akční plán rozvoje vzdělávání v ORP Karlovy Vary do roku 2028
MAP Karlovarsko IV - reg. č. CZ.02.02.XX/00/23_017/0008128

	<p>Indikátory: Vzdělávací výsledky – např. výsledky jednotné přijímací zkoušky na SŠ, výsledky testování ČŠI ve vybraných oblastech.</p>
DVPP	<p>Popis: Účast pedagogů na DVPP zaměřeném zejména na moderní didaktické formy, přenos poznatků do praxe, sdílení mezi pedagogy jedné školy.</p>
	<p>Konkrétní školy: ZŠ Nová Role, ZŠ Toužim, 1. MŠ Karlovy Vary, 2. MŠ Karlovy Vary, LMŠ Svatošky, MŠ Cestička Nová Role, ŠMP Carolina, Waldorfská ZŠ a MŠ Wlaštovka Karlovy Vary, ZŠ a MŠ Moudrá sova, ZŠ a MŠ při zdravotnických zařízeních, ZŠ a SŠ Karlovy Vary, ZŠ a ZUŠ Šmeralova Karlovy Vary, ZŠ JAK Karlovy Vary, ZŠ jazyků Karlovy Vary, ZŠ 1. Máje Karlovy Vary, ZŠ Dukelských hrdinů Karlovy Vary, ZŠ Konečná Karlovy Vary, ZŠ Poštovní Karlovy Vary, ZŠ Krušnohorská Karlovy Vary, ZŠ Truhlářská Karlovy Vary, ZŠ pro žáky se SPU Karlovy Vary, ZUŠ Karlovy Vary, DD se školou Žlutice, Carlsbad Montessori School, ZŠ a MŠ Elipsa, MŠ Šemnice, ZŠ Nejdek Nám. Karla IV., ZUŠ Nejdek, MŠ Šikulka Nová Role, MŠ Krásné Údolí, ZŠ Nejdek Karlovarská, MŠ Stružná, ZŠ a MŠ Regionu Karlovarský venkov, ZŠ a MŠ Dalovice, MŠ Nejdek Lipová, MŠ Nejdek Nerudova, ZŠ a MŠ Valeč, ZŠ a MŠ Štědrá, ZŠ a MŠ Božičany, ZŠ a MŠ Kyselka, ZŠ a MŠ Chyšce, MŠ Žlutice, MŠ Březová, ZŠ a MŠ Toužim, ZŠ a ZUŠ Žlutice, ZŠ Kolová, MŠ Bochov, ZŠ Bochov, ZŠ a MŠ Bečov nad Teplou</p>
	<p>Časový plán: školní rok 2026/2027 průběžně</p>
	<p>Odhad finančních nákladů: Odhad finančních nákladů: – kurzovné: cca 1 000 –3 000 Kč/pedagog/akce (dle rozsahu a poskytovatele), – doprava: dle místa konání, obvykle 300–800 Kč/pedagog, – sdílení v rámci školy (např. workshop pro kolegy): bez nákladů nebo pouze s minimálními náklady na materiál (cca 100–300 Kč).</p> <p>Celkové náklady na účast jednoho pedagoga na DVPP se pohybují obvykle v rozmezí 1 000–4 000 Kč.</p> <p>Nutno počítat případný nárůst cen o inflaci.</p>
	<p>Zdroj financování: zřizovatel, vlastní zdroje škol, nadace, šablony, krajské dotace</p>
	<p>Indikátory: Počet pedagogů proškolených v rámci DVPP ve vazbě na témata relevantní pro rozvoj kvality a motivace v rámci vzdělávání.</p>
Aktivita spolupráce	
Regionální identita	<p>Popis: Aktivita navazuje na implementační aktivity v MAP II a MAP IV. Cílem je naučit učitele, jak podporovat u žáků/děti regionální identitu, zapracovávat toto téma do běžné výuky a využívat poznání regionu v rámci naplňování ŠVP své školy. K tomu bude docházet pomocí metody zážitkového učení. Řešenou potřebou je nedostatečná sounáležitost místních obyvatel k regionu, absence znalosti kulturních a historických souvislostí, s tím spojená i nedostatečná znalost přírodního dědictví. Aktivita je koncipována tak, aby vedla k rozvoji kompetencí nejen dětí a žáků, ale i u přítomných pedagogů, kteří budou seznámeni s metodami a formami, jak mohou sami podporovat rozvoj regionální identity. Přidanou hodnotou je sdílení mezi pedagogy různých škol.</p> <p>Předpoklad je další implementace získaných poznatků do praxe a sdílení ohledně zapojování regionální identity do výchovně vzdělávacího procesu. Školy si mohou objednávat programy regionální identity.</p>



Místní akční plán rozvoje vzdělávání v ORP Karlovy Vary do roku 2028
MAP Karlovarsko IV - reg. č. CZ.02.02.XX/00/23_017/0008128

	<p>Nositel a partneři: MAS Kraj živých vod, lektori a organizátoři jednotlivých programů, školy a zřizovatelé</p> <p>Pokud by se našel nositel projektu a bude pro toto období relevantní navazující projekt MAP Karlovarsko V, byl by koordinátorem (nositelem) této aktivit realizátor projektu MAP Karlovarsko V. Tato aktivita spolupráce by mohla být jednou z implementačních aktivit.</p>
	<p>Časový plán: školní rok 2026/2027 průběžně</p>
	<p>Odhad finančních nákladů: Náklady zahrnují především dopravu a vstupné:</p> <ul style="list-style-type: none">– doprava: cca 2 000–6 000 Kč za exkurzi (dle vzdálenosti a typu dopravy),– vstupné: cca 50–150 Kč/žák (např. muzea, science centra, technické provozy). <p>Celkové náklady na jednu exkurzi (např. třída + doprovod): cca 3 000–10 000 Kč v závislosti na místě konání a programu.</p> <p>Náklady na koordinaci, pokud se bude jednat o společnou aktivitu více škol v minimální variantě desítky tisíc Kč ročně.</p> <p>Nutno počítat případný nárůst cen o inflaci.</p>
	<p>Zdroj financování: zřizovatel, vlastní zdroje škol, rodiče, nadace, krajské dotace, příp. OP JAK MAP V</p>
	<p>Indikátory: Vzdělávací výsledky – např. výsledky jednotné přijímací zkoušky na SŠ, výsledky testování ČŠI ve vybraných oblastech.</p>
	<p>Popis: Aktivita navazuje na implementační aktivity v MAP II a MAP IV. Cílem aktivity je rozvoj komunikačních dovedností, aktivní používání cizích jazyků ze strany žáků i pedagogů a podpora vztahu žáků k angličtině a němčině. Součástí jsou také činnosti zaměřené na výuku češtiny jako cizího jazyka. Aktivita cílí na žáky i na pedagogy. Přidanou hodnotou je sdílení mezi pedagogy různých škol.</p> <p>Předpoklad je další implementace poznatků do praxe, sdílení, propojování a různé aktivity cílené na žáky i pedagogy v rámci rozvoje komunikačních dovedností v cizích jazycích. Neformálním způsobem může pokračovat sdílení mezi pedagogy (dřívější pracovní podskupina MAP).</p>
Rozvoj komunikačních dovedností v cizích jazycích	<p>Nositel a partneři: Lektori, jednotlivé školy a zřizovatelé</p> <p>Pokud by se našel nositel projektu a bude pro toto období relevantní navazující projekt MAP Karlovarsko V, byl by koordinátorem (nositelem) této aktivit realizátor projektu MAP Karlovarsko V. Tato aktivita spolupráce by mohla být jednou z implementačních aktivit.</p>
	<p>Časový plán: školní rok 2026/2027 průběžně</p>
	<p>Odhad finančních nákladů: Implementace získaných poznatků a sdílení mezi pedagogy je téměř bez nákladů. Při spolupráci s externími lektory se cena může pohybovat od 500 Kč/h do 2000 Kč/h v závislosti na typu aktivity.</p> <p>Náklady na koordinaci, pokud se bude jednat o společnou aktivitu více škol v minimální variantě desítky tisíc Kč ročně.</p> <p>Nutno počítat případný nárůst cen o inflaci.</p>



Místní akční plán rozvoje vzdělávání v ORP Karlovy Vary do roku 2028
MAP Karlovarsko IV - reg. č. CZ.02.02.XX/00/23_017/0008128

	<p>Zdroj financování: zřizovatel, vlastní zdroje škol, rodiče, nadace, krajské dotace, příp. OP JAK MAP V</p>
	<p>Indikátory: Vzdělávací výsledky – např. výsledky jednotné přijímací zkoušky na SŠ, výsledky testování ČŠI ve vybraných oblastech.</p> <p>Počet pedagogů proškolených v rámci DVPP ve vazbě na témata relevantní pro rozvoj kvality a motivace v rámci vzdělávání.</p>
Rozvoj řemesel, zručnosti a přírodovědy	<p>Popis: Aktivita navazuje na implementační aktivity v MAP II a MAP IV. Jedná se o programy polytechniky, přírodovědné programy a návštěvy řemeslníků v MŠ a prvních ročnících základních škol. Přidanou hodnotou je sdílení mezi pedagogy různých škol v rámci komunikace mezi školami.</p> <p>Školy s mohou samy objednávat lektory a pokračovat ve vyzkoušených programech. Může probíhat sdílení mezi pedagogy či koordinace aktivity pro více škol ze strany společného koordinátora.</p>
	<p>Nositel a partneři: Lektoři, jednotlivé školy a zřizovatelé</p> <p>Pokud by se našel nositel projektu a bude pro toto období relevantní navazující projekt MAP Karlovarsko V, byl by koordinátorem (nositelem) této aktivit realizátor projektu MAP Karlovarsko V. Tato aktivita spolupráce by mohla být jednou z implementačních aktivit.</p>
	<p>Časový plán: školní rok 2026/2027 průběžně</p>
	<p>Odhad finančních nákladů: Ceny u polytechnických programů se odvíjí od spotřeby materiálu, ceny se mohou pohybovat od cca 100 Kč do 200 Kč za dítě/žáka. Ostatní programy mohou vycházet na cca 1000 Kč až 2000 Kč za program. Vlastní aktivity na školách v návaznosti na implementaci získaných poznatků jsou spojeny s náklady na materiál.</p> <p>Náklady na koordinaci, pokud se bude jednat o společnou aktivitu více škol v minimální variantě desítky tisíc Kč ročně.</p> <p>Nutno počítat případný nárůst cen o inflaci.</p>
	<p>Zdroj financování: zřizovatel, vlastní zdroje škol, rodiče, nadace, krajské dotace, příp. OP JAK MAP V</p>
	<p>Indikátory: Vzdělávací výsledky – např. výsledky jednotné přijímací zkoušky na SŠ, výsledky testování ČŠI ve vybraných oblastech.</p>
Vzdělávání a vzájemné sdílení pedagogických pracovníků	<p>Popis: Aktivita navazuje na implementační aktivity v MAP II a MAP IV. Aktivita vychází z potřeby kvalitního a dostupného vzdělávání pro pedagogické pracovníky. Zároveň se jedná o vytvoření prostoru pro vzájemné sdílení mezi pedagogy různých základních škol, což je přidaná hodnota oproti aktivitám jednotlivých škol.</p> <p>Předpoklad je, že dochází průběžně k implementaci získaných poznatků do praxe a realizaci společných vzdělávacích aktivity iniciovaných a koordinovaných ze strany škol či jiného společného koordinátora.</p>
	<p>Nositel a partneři: Lektoři, jednotlivé školy a zřizovatelé, NPI ČR, Krajské vzdělávací centrum</p>



Místní akční plán rozvoje vzdělávání v ORP Karlovy Vary do roku 2028
MAP Karlovarsko IV - reg. č. CZ.02.02.XX/00/23_017/0008128

	<p>Pokud by se našel nositel projektu a bude pro toto období relevantní navazující projekt MAP Karlovarsko V, byl by koordinátorem (nositel) této aktivit realizátor projektu MAP Karlovarsko V. Tato aktivita spolupráce by mohla být jednou z implementačních aktivit.</p>
	<p>Časový plán: školní rok 2026/2027 průběžně</p>
	<p>Odhad finančních nákladů: Implementace získaných poznatků a sdílení mezi pedagogy je téměř bez nákladů. Při spolupráci s externími lektory se cena může pohybovat v řádu tisíce Kč až desítky tisíc Kč v závislosti na typu aktivity.</p> <p>Náklady na koordinaci, pokud se bude jednat o společnou aktivitu více škol v minimální variantě desítky tisíc Kč ročně.</p> <p>Nutno počítat případný nárůst cen o inflaci.</p>
	<p>Zdroj financování: zřizovatel, vlastní zdroje škol, nadace, krajské dotace, příp. OP JAK MAP V</p>
	<p>Indikátory: Vzdělávací výsledky – např. výsledky jednotné přijímací zkoušky na SŠ, výsledky testování ČŠI ve vybraných oblastech.</p> <p>Počet pedagogů proškolených v rámci DVPP ve vazbě na témata relevantní pro rozvoj kvality a motivace v rámci vzdělávání.</p>
Prevence a přípravenost na rizika	<p>Popis: Aktivita navazuje na implementační aktivity v MAP II a MAP IV. Cílem je seznamovat žáky a pedagogy aktuálními tématy v oblasti prevence a připravenosti na rizika. Jedná se například o zvýšení schopnosti správně jednat a dokázat eliminovat složité situace, na které nejsou připraveni. Dále o uvědomění si nových rizik v různých oblastech jako jsou dezinformace, sociální sítě a novodobé návykové látky, ale také rizika spojená s bezpečností, šikanou, požárem, dopravní nehodou. Přidanou hodnotou je sdílení mezi pedagogy různých škol.</p> <p>Předpoklad je, že dochází průběžně k implementaci získaných poznatků do praxe a realizaci společných vzdělávacích aktivity iniciovaných a koordinovaných ze strany škol či jiného společného koordinátora. Případně dochází k realizaci aktivit na jednotlivých školách ve vazbě na společné téma. Školy si mohou samostatně objednávat besedy pro žáky, které si vyzkoušely v předchozí fázi MAP.</p>
	<p>Nositel a partneři: Lektori, jednotlivé školy a zřizovatelé, NPI ČR, Krajské vzdělávací centrum, bezpečnosti složky</p> <p>Pokud by se našel nositel projektu a bude pro toto období relevantní navazující projekt MAP Karlovarsko V, byl by koordinátorem (nositel) této aktivit realizátor projektu MAP Karlovarsko V. Tato aktivita spolupráce by mohla být jednou z implementačních aktivit.</p>
	<p>Časový plán: školní rok 2026/2027 průběžně</p>
	<p>Odhad finančních nákladů: Implementace získaných poznatků a sdílení mezi pedagogy je téměř bez nákladů. Při spolupráci s externími lektory se cena může pohybovat v řádu tisíce Kč až desítky tisíc Kč v závislosti na typu aktivity.</p> <p>Náklady na koordinaci, pokud se bude jednat o společnou aktivitu více škol v minimální variantě desítky tisíc Kč ročně.</p>



Místní akční plán rozvoje vzdělávání v ORP Karlovy Vary do roku 2028
MAP Karlovarsko IV - reg. č. CZ.02.02.XX/00/23_017/0008128

	<p>Nutno počítat případný nárůst cen o inflaci.</p> <p>Zdroj financování: zřizovatel, vlastní zdroje škol, nadace, krajské dotace, příp. OP JAK MAP V</p> <p>Indikátory: Vzdělávací výsledky – např. výsledky jednotné přijímací zkoušky na SŠ, výsledky testování ČŠI ve vybraných oblastech.</p> <p>Počet pedagogů proškolených v rámci DVPP ve vazbě na témata relevantní pro rozvoj kvality a motivace v rámci vzdělávání.</p>
Environmentální aktivita spolupráce	<p>Popis: Aktivita navazuje na aktivitu zaměřenou na prevenci a připravenost na rizika a zaměřuje se na environmentální aspekty v oblasti spolupráce mezi školami. Například se jedná o společné činnosti zaměřené na třídění odpadu, snižování spotřeby energie a osvětu ohledně dopadů činnosti člověka na životní prostředí.</p> <p>Předpokladem je, že dochází k pokračování a prohlubování činností v této aktivitě. Koordinace může být na straně jednotlivých aktérů nebo případně společného koordinátora.</p> <p>Nositel a partneři: zřizovatelé a jednotlivé školy, lektori a environmentálně zaměřené organizace</p> <p>Pokud by se našel nositel projektu a bude pro toto období relevantní navazující projekt MAP Karlovarsko V, byl by koordinátorem (nositelem) této aktivit realizátor projektu MAP Karlovarsko V. Tato aktivita spolupráce by mohla být jednou z implementačních aktivit.</p> <p>Časový plán: školní rok 2026/2027 průběžně</p> <p>Odhad finančních nákladů:</p> <ul style="list-style-type: none">- materiální zabezpečení aktivit (např. pomůcky, třídící boxy, tisk osvětových materiálů): cca 15–20 tis. Kč ročně,- výjezdy a exkurze (doprava, vstupné, organizační zajištění): cca 20–30 tis. Kč ročně,- externí lektorné (workshopy, přednášky): cca 5–10 tis. Kč ročně. <p>Náklady na koordinaci, pokud se bude jednat o společnou aktivitu více škol v minimální variantě desítky tisíc Kč ročně.</p> <p>Nutno počítat případný nárůst cen o inflaci.</p> <p>Zdroj financování: zřizovatel, vlastní zdroje škol, nadace, krajské dotace, příp. OP JAK MAP V</p> <p>Indikátory: Vzdělávací výsledky – např. výsledky jednotné přijímací zkoušky na SŠ, výsledky testování ČŠI ve vybraných oblastech.</p> <p>Počet pedagogů proškolených v rámci DVPP ve vazbě na témata relevantní pro rozvoj kvality a motivace v rámci vzdělávání.</p>
Sportovní aktivita spolupráce	<p>Popis: Cílem podpora pohybu jako přirozené součásti zdravého životního stylu. Aktivita se zaměřuje na děti/žáky (různé sportovní soutěže, sportovní dny a další sportovní činnosti pro více škol) a na pedagogy (vzdělávací aktivity, sdílení).</p>



Místní akční plán rozvoje vzdělávání v ORP Karlovy Vary do roku 2028
MAP Karlovarsko IV - reg. č. CZ.02.02.XX/00/23_017/0008128

	<p>Předpokladem je, že dochází k pokračování a prohlubování činností v této aktivitě. Koordinace může být na straně jednotlivých aktérů nebo případně společného koordinátora.</p>
	<p>Nositel a partneři: zřizovatelé a jednotlivé školy, sportovní kluby</p>
	<p>Časový plán: školní rok 2026/2027 průběžně</p>
	<p>Odhad finančních nákladů: Předpokládané náklady se liší dle rozsahu akcí, počtu zapojených škol a formy spolupráce, nicméně orientačně lze pro několik společných aktivit během školního roku počítat s následujícími položkami:</p> <ul style="list-style-type: none">- zajištění sportovišť, pomůcek, drobných cen a zázemí: cca 15–25 tis. Kč ročně,- doprava žáků na sportovní akce (pokud nejsou v místě školy): cca 10–20 tis. Kč ročně,- odborné lektorné a metodická podpora pro pedagogy: cca 5–10 tis. Kč ročně,- drobný servis, propagace, pojištění, občerstvení: cca 5–10 tis. Kč ročně.
	<p>Náklady na koordinaci, pokud se bude jednat o společnou aktivitu více škol v minimální variantě desítky tisíc Kč ročně. Nutno počítat případný nárůst cen o inflaci.</p>
	<p>Zdroj financování: zřizovatel, vlastní zdroje škol, nadace, krajské dotace, sponzoring, rodiče</p>
Smysluplné využití IT a umělé inteligence ve vzdělávání	<p>Indikátory: Vzdělávací výsledky – např. výsledky jednotné přijímací zkoušky na SŠ, výsledky testování ČŠI ve vybraných oblastech.</p> <p>Počet pedagogů proškolených v rámci DVPP ve vazbě na témata relevantní pro rozvoj kvality a motivace v rámci vzdělávání.</p>
	<p>Popis: Aktivita navazuje na semináře pro pedagogy o využití umělé inteligence, které byly součástí projektu MAP Karlovarsko IV. Jedná se o nové dynamicky se rozvíjející téma, na které škola musí chtít nechtě reagovat. V zásadě je potřeba zaměřit se na dvě oblasti: nástroje (jejich znalost a využití ze strany pedagogů), didaktika (vliv IT a AI na učitelskou práci, co ztrácí smysl, jak IT a AI smysluplně využít a učit pracovat žáky s těmito nástroji, vč. etických a právních hledisek). Přidanou hodnotou je sdílení mezi pedagogy různých škol.</p> <p>Předpoklad je, že dochází průběžně k implementaci získaných poznatků do praxe a realizaci společných vzdělávacích aktivity iniciovaných a koordinovaných ze strany škol či jiného společného koordinátora.</p>
	<p>Nositel a partneři: Lektoři, jednotlivé školy a zřizovatelé, NPI ČR, Krajské vzdělávací centrum, Krajská agentura rozvoje podnikání</p> <p>Pokud by se našel nositel projektu a bude pro toto období relevantní navazující projekt MAP Karlovarsko V, byl by koordinátorem (nositelem) této aktivit realizátor projektu MAP Karlovarsko V. Tato aktivita spolupráce by mohla být jednou z implementačních aktivit.</p>
	<p>Časový plán: školní rok 2026/2027 průběžně</p>
	<p>Odhad finančních nákladů: Implementace získaných poznatků a sdílení mezi pedagogy je téměř bez nákladů. Při spolupráci s externími lektory se cena může pohybovat v řádu tisíce Kč v závislosti na typu aktivity.</p> <p>Náklady na koordinaci, pokud se bude jednat o společnou aktivitu více škol v minimální variantě desítky tisíc Kč ročně.</p>



Místní akční plán rozvoje vzdělávání v ORP Karlovy Vary do roku 2028
MAP Karlovarsko IV - reg. č. CZ.02.02.XX/00/23_017/0008128

	<p>Nutno počítat případný nárůst cen o inflaci.</p> <p>Zdroj financování: zřizovatel, vlastní zdroje škol, nadace, krajské dotace, sponzoring, příp. OP JAK MAP V</p> <p>Indikátory: Vzdělávací výsledky – např. výsledky jednotné přijímací zkoušky na SŠ, výsledky testování ČŠI ve vybraných oblastech.</p> <p>Počet pedagogů proškolených v rámci DVPP ve vazbě na témata relevantní pro rozvoj kvality a motivace v rámci vzdělávání.</p>
<p>Rozvoj čtenářské gramotnosti a podpora čtenářství a pisatelství</p>	<p>Popis: Čtenářská gramotnost je důležitá pro pochopení textu a práci s informacemi, je proto podstatná pro další gramotnosti, vč. matematické. Rozvoj čtenářství a pisatelství je v této aktivitě chápán v širších souvislostech v návaznosti na nové RVP. Aktivita cílí jak na pedagogy, tak na děti a žáky, příp. jejich rodiče. Přidanou hodnotou je sdílení mezi pedagogy různých škol.</p> <p>Předpokladem je, že dochází k pokračování a prohlubování činností v této aktivitě. Koordinace může být na straně jednotlivých aktérů nebo případně společného koordinátora.</p> <p>Nositel a partneři: Lektoři, jednotlivé školy a zřizovatelé, knihovny</p> <p>Pokud by se našel nositel projektu a bude pro toto období relevantní navazující projekt MAP Karlovarsko V, byl by koordinátorem (nositelem) této aktivit realizátor projektu MAP Karlovarsko V. Tato aktivita spolupráce by mohla být jednou z implementačních aktivit.</p> <p>Časový plán: školní rok 2026/2027 průběžně</p> <p>Odhad finančních nákladů: Sdílení mezi pedagogy je téměř bez nákladů. Při spolupráci s externími lektory se cena může pohybovat v řádu tisíce Kč v závislosti na typu aktivity.</p> <p>Náklady na koordinaci, pokud se bude jednat o společnou aktivitu více škol v minimální variantě desítky tisíc Kč ročně.</p> <p>Nutno počítat případný nárůst cen o inflaci.</p> <p>Zdroj financování: zřizovatel, vlastní zdroje škol, nadace, krajské dotace, sponzoring, rodiče, příp. OP JAK MAP V</p> <p>Indikátory: Vzdělávací výsledky – např. výsledky jednotné přijímací zkoušky na SŠ, výsledky testování ČŠI ve vybraných oblastech.</p> <p>Počet pedagogů proškolených v rámci DVPP ve vazbě na témata relevantní pro rozvoj kvality a motivace v rámci vzdělávání.</p>
<p>Kreativita a podnikavost</p>	<p>Popis: Aktivita navazuje na implementační aktivity v MAP IV. Kreativně myslet znamená, že člověk nemusí vše vědět, ale musí si umět poradit. Aktivita cílí na žáky i pedagogy. U pedagogů se předpokládá zejména implementace již získaných poznatků do praxe, vzájemné sdílení a obohacování a další spolupráce s lektory. Pedagogové, kteří se v MAP IV neúčastnili vzdělávání v této oblasti, mohou absolvovat úvodní a pokročilé semináře. U žáků se jedná o projektové dny a workshopy. Přidanou hodnotou je sdílení mezi pedagogy různých škol.</p>



Místní akční plán rozvoje vzdělávání v ORP Karlovy Vary do roku 2028
MAP Karlovarsko IV - reg. č. CZ.02.02.XX/00/23_017/0008128

	<p>Předpokladem je, že dochází k pokračování a prohlubování činností v této aktivitě. Koordinace může být na straně jednotlivých aktérů nebo případně společného koordinátora.</p>
	<p>Nositel a partneři: lektori, jednotlivé školy a zřizovatelé</p> <p>Pokud by se našel nositel projektu a bude pro toto období relevantní navazující projekt MAP Karlovarsko V, byl by koordinátorem (nositelem) této aktivit realizátor projektu MAP Karlovarsko V. Tato aktivita spolupráce by mohla být jednou z implementačních aktivit.</p>
	<p>Časový plán: školní rok 2026/2027 průběžně</p>
	<p>Odhad finančních nákladů: Implementace získaných poznatků a sdílení mezi pedagogy je téměř bez nákladů. Při spolupráci s externími lektory se cena může pohybovat v řádu tisíce Kč až desítky tisíc Kč v závislosti na typu aktivity. Aktivita také může obnášet náklady na spotřební materiál.</p> <p>Náklady na koordinaci, pokud se bude jednat o společnou aktivitu více škol v minimální variantě desítky tisíc Kč ročně.</p> <p>Nutno počítat případný nárůst cen o inflaci.</p>
	<p>Zdroj financování: zřizovatel, vlastní zdroje škol, nadace, krajské dotace, sponzoring, rodiče, příp. OP JAK MAP V</p>
	<p>Indikátory: Vzdělávací výsledky – např. výsledky jednotné přijímací zkoušky na SŠ, výsledky testování ČŠI ve vybraných oblastech.</p> <p>Počet pedagogů proškolených v rámci DVPP ve vazbě na témata relevantní pro rozvoj kvality a motivace v rámci vzdělávání.</p>
Paměť a efektivní učení	<p>Popis: Aktivita navazuje na implementační aktivity v MAP II a MAP IV. Cílem aktivity je pomoc naučit se postupy snadnějšího a efektivnějšího učení a lepší paměti s využitím moderních poznatků o mozku a paměti. Přidanou hodnotou je sdílení mezi pedagogy různých škol.</p> <p>Předpokladem je, že dochází k pokračování a prohlubování činností v této aktivitě. Školy si mohou objednávat samostatně programy pro žáky nebo pro rodiče.</p>
	<p>Nositel a partneři: lektori, jednotlivé školy a zřizovatelé</p>
	<p>Časový plán: školní rok 2026/2027 průběžně</p>
	<p>Odhad finančních nákladů: Sdílení mezi pedagogy je téměř bez nákladů. Při spolupráci s externími lektory se cena může pohybovat v řádu tisíce Kč a desítky tisíc Kč v závislosti na typu aktivity.</p> <p>Náklady na koordinaci, pokud se bude jednat o společnou aktivitu více škol v minimální variantě desítky tisíc Kč ročně.</p> <p>Nutno počítat případný nárůst cen o inflaci.</p>
	<p>Zdroj financování: zřizovatel, vlastní zdroje škol, nadace, krajské dotace, sponzoring, rodiče</p>



Místní akční plán rozvoje vzdělávání v ORP Karlovy Vary do roku 2028
MAP Karlovarsko IV - reg. č. CZ.02.02.XX/00/23_017/0008128

	<p>Indikátory: Vzdělávací výsledky – např. výsledky jednotné přijímací zkoušky na SŠ, výsledky testování ČŠI ve vybraných oblastech.</p> <p>Počet pedagogů proškolených v rámci DVPP ve vazbě na témata relevantní pro rozvoj kvality a motivace v rámci vzdělávání.</p>
Infrastruktura	
Není relevantní. Cíl 2.1 se týká neinvestičních aktivit. Konkrétní investiční záměry jsou vázány na cíle 1.1 až 1.6 v prioritě č. 1 a jsou zapsány v seznamu investičních záměrů Strategického rámce. Realizace investičních záměrů přispěje k možnosti naplňovat aktivity neinvestičního cíle 2.1.	

<p>Priorita č. 3</p> <p>Cíl 3. 1</p>	<p>Kvalitní společné vzdělávání</p> <p>3.1 Tolerance (PŘÍLEŽITOST)</p> <p>Zlepšit pomocí postupných kroků pochopení inkluze a zvýšit toleranci společnosti ve vztahu k jakýmkoliv odlišnostem do r. 2028.</p>
Aktivity škol	
<p>Pobytové aktivity (PŘÍLEŽITOST)</p>	<p>Popis: Vícedenní pobytové aktivity jako například školy v přírodě, preventivní a adaptační pobyty</p> <p>Konkrétní školy: ZŠ Nová Role, ZŠ Toužim, ŠMP Carolina, Waldorfská ZŠ a MŠ Wlaštovka Karlovy Vary, ZŠ a MŠ Moudrá sova, ZŠ a SŠ Karlovy Vary, ZŠ a ZUŠ Šmeralova Karlovy Vary, ZŠ JAK Karlovy Vary, ZŠ jazyků Karlovy Vary, ZŠ 1. Máje Karlovy Vary, ZŠ Dukelských hrdinů Karlovy Vary, ZŠ Konečná Karlovy Vary, ZŠ Poštovní Karlovy Vary, ZŠ Krušnohorská Karlovy Vary, ZŠ Truhlářská Karlovy Vary, ZUŠ Karlovy Vary, DD se školou Žlutice, Carlsbad Montessori School, MŠ Šemnice, ZŠ Nejdek Nám. Karla IV., ZUŠ Nejdek, ZŠ Nejdek Karlovarská, ZŠ a MŠ Regionu Karlovarský venkov, ZŠ a MŠ Dalovice, MŠ Nejdek Lipová, MŠ Nejdek Nerudova, ZŠ a MŠ Valeč, ZŠ a MŠ Božičany, ZŠ a MŠ Kyselka, ZŠ a MŠ Chyšce, MŠ Žlutice, MŠ Březová, ZŠ a MŠ Toužim, ZŠ a ZUŠ Žlutice</p> <p>Časový plán: školní rok 2026/2027 průběžně</p> <p>Odhad finančních nákladů: Celkové náklady zahrnují ubytování, stravu, dopravu a program: – ubytování: cca 400–600 Kč/os./noc, – stravování: cca 200–300 Kč/os./den, – doprava: cca 5 000–10 000 Kč/celkem (dle vzdálenosti), – program/preventivní nebo adaptační lektor: cca 3 000–6 000 Kč/pobyt/skupinu. Celkové náklady na 5denní pobyt pro jednu třídu (cca 20 žáků): cca 70 000–100 000 Kč. Nutno počítat případný nárůst cen o inflaci.</p> <p>Zdroj financování: dotace (např. OP Spravedlivá transformace), zřizovatel, krajské dotace, rodiče</p> <p>Indikátory: Vzdělávací výsledky se zohledněním sociální situace a místních podmínek</p>
<p>Nadstandardní spolupráce se</p>	<p>Popis: Aktivity škol k prohlubování spolupráce se zákonnými zástupci dětí a žáků nad rámec běžné standardní spolupráce, např. tripartitní místo klasických třídních schůzek, spolupráce se sdruženími rodičů, vzdělávací aktivity pro rodiče, komunitní aktivity typu zahradník</p>



Místní akční plán rozvoje vzdělávání v ORP Karlovy Vary do roku 2028
MAP Karlovarsko IV - reg. č. CZ.02.02.XX/00/23_017/0008128

zákonnými zástupci dětí a žáků (PŘÍLEŽITOST)	<p>slavnost, cílená komunikace s rodiči, vstřícný přístup, bezpečné prostředí a otevřená komunikace jako nutný základ.</p>
	<p>Konkrétní školy: ZŠ Nová Role, 2. MŠ Karlovy Vary, LMŠ Svatošky, MŠ Cestička Nová Role, ŠMP Carolina, Waldorfská ZŠ a MŠ Wlaštovka Karlovy Vary, ZŠ a MŠ Moudrá sova, ZŠ a MŠ při zdravotnických zařízeních, ZŠ a SŠ Karlovy Vary, ZŠ JAK Karlovy Vary, ZŠ jazyků Karlovy Vary, ZŠ Dukelských hrdinů Karlovy Vary, ZŠ Konečná Karlovy Vary, ZŠ Poštovní Karlovy Vary, ZŠ Krušnohorská Karlovy Vary, ZŠ Truhlářská Karlovy Vary, ZŠ pro žáky se SPU Karlovy Vary, Carlsbad Montessori School, ZŠ a MŠ Elipsa, MŠ Šemnice, ZŠ Nejdek Nám. Karla IV., MŠ Nejdek Závodu Míru, MŠ Šikulka Nová Role, MŠ Krásné Údolí, ZŠ Nejdek Karlovarská, MŠ Stružná, ZŠ a MŠ Regionu Karlovarský venkov, ZŠ a MŠ Dalovice, MŠ Nejdek Husova, MŠ Nejdek Lipová, MŠ Nejdek Nerudova, ZŠ a MŠ Štědrá, ZŠ a MŠ Chyšě, MŠ Žlutice, MŠ Březová, ZŠ a MŠ Toužim, ZŠ Kolová, MŠ Bochov, ZŠ a MŠ Bečov nad Teplou</p>
	<p>Časový plán: školní rok 2026/2027 průběžně</p>
	<p>Odhad finančních nákladů: Většina aktivit (např. tripartity, cílená komunikace, spolupráce se sdruženími rodičů) je realizovatelná bez přímých nákladů, v rámci organizačních kapacit školy. V případě komunitních nebo vzdělávacích aktivit (např. zahradní slavnost, přednáška pro rodiče): – materiál, drobné občerstvení, technické zajištění: cca 500–3 000 Kč na akci, – externí lektor/přednášející: cca 1 500–5 000 Kč dle rozsahu. Nutno počítat případný nárůst cen o inflaci.</p>
	<p>Zdroj financování: šablony a další dotace, vlastní zdroje škol, zřizovatel</p>
	<p>Indikátory: Vzdělávací výsledky se zohledněním sociální situace a místních podmínek</p>
Volnočasové aktivity v rámci školy (PŘÍLEŽITOST)	<p>Popis: Kroužky a další aktivity smysluplného trávení volného času pořádané přímo školou nebo školou ve spolupráci se středisky volného času nebo dalšími poskytovateli volnočasových aktivit.</p>
	<p>Konkrétní školy: 1. MŠ Karlovy Vary, 2. MŠ Karlovy Vary, LMŠ Svatošky, ŠMP Carolina, Waldorfská ZŠ a MŠ Wlaštovka Karlovy Vary, ZŠ a MŠ Moudrá sova, ZŠ a MŠ při zdravotnických zařízeních, ZŠ a SŠ Karlovy Vary, ZŠ a ZUŠ Šmeralova Karlovy Vary, ZŠ JAK Karlovy Vary, ZŠ jazyků Karlovy Vary, ZŠ 1. Máje Karlovy Vary, ZŠ Dukelských hrdinů Karlovy Vary, ZŠ Konečná Karlovy Vary, ZŠ Poštovní Karlovy Vary, ZŠ Krušnohorská Karlovy Vary, ZŠ pro žáky se SPU Karlovy Vary, DD se školou Žlutice, ZŠ Nejdek Nám. Karla IV., MŠ Nejdek Závodu Míru, ZUŠ Nejdek, ZŠ Nejdek Karlovarská, ZŠ a MŠ Regionu Karlovarský venkov, MŠ Nejdek Lipová, ZŠ a MŠ Valeč, ZŠ a MŠ Štědrá, ZŠ a MŠ Kyselka, ZŠ a MŠ Chyšě, ZŠ a MŠ Toužim, ZŠ a ZUŠ Žlutice, ZŠ Kolová, ZŠ Bochov, ZŠ a MŠ Bečov nad Teplou</p>
	<p>Časový plán: školní rok 2026/2027 průběžně</p>
	<p>Odhad finančních nákladů: Náklady závisí na typu aktivity a poskytovateli: – vedení kroužku interním pedagogem: bez přímých nákladů (v rámci úvazku nebo odměny z vlastních zdrojů), – externí lektor: cca 300–500 Kč/hod, – spolupráce s DDM nebo SVČ: dle dohody, obvykle 500–1 000 Kč za lekci/skupinu, – materiál (např. výtvarné, technické, sportovní pomůcky): cca 500–2 000 Kč na pololetí/kroužek. Nutno počítat případný nárůst cen o inflaci.</p>
	<p>Zdroj financování: rodiče, dotace, zřizovatel, nadace</p>
	<p>Indikátory: Vzdělávací výsledky se zohledněním sociální situace a místních podmínek</p>



Místní akční plán rozvoje vzdělávání v ORP Karlovy Vary do roku 2028
MAP Karlovarsko IV - reg. č. CZ.02.02.XX/00/23_017/0008128

Aktivity spolupráce	
Rozvoj dovedností v práci s třídním kolektivem (PŘÍLEŽITOST)	<p>Popis: Aktivita navazuje na implementační aktivity v MAP II a MAP IV. Aktivita cílí na pedagogy a dále rozvíjí jejich dovednosti v práci s třídním kolektivem. U pedagogů, kteří již absolvovali vzdělávání a sdílení v této oblasti v předchozích projektech MAP jde zejména o implementaci poznatků do praxe, sdílení a konzultace s lektory. Mohou se zapojit i další pedagogové, kteří projedou aktivitou od začátku. I u pedagogů, kteří jsou v práci s třídním kolektivem již zkušenější, je žádoucí další prohlubování dovedností a vzájemné sdílení. Přidanou hodnotou je sdílení mezi pedagogy různých škol.</p> <p>Předpokladem je, že dochází k pokračování a prohlubování činností v této aktivitě. Může docházet k dalším vzdělávacím aktivitám a vzájemnému sdílení mezi pedagogy. Školy si mohou objednávat samostatně některé činnosti ve spolupráci s lektory. Koordinace může být na straně jednotlivých aktérů nebo případně společného koordinátora.</p>
	<p>Nositel a partneři: lektori, jednotlivé školy a zřizovatelé</p>
	<p>Pokud by se našel nositel projektu a bude pro toto období relevantní navazující projekt MAP Karlovarsko V, byl by koordinátorem (nositelem) této aktivit realizátor projektu MAP Karlovarsko V. Tato aktivita spolupráce by mohla být jednou z implementačních aktivit.</p>
	<p>Časový plán: školní rok 2026/2027 průběžně</p>
	<p>Odhad finančních nákladů: Sdílení mezi pedagogy je téměř bez nákladů. Při spolupráci s externími lektory se cena může pohybovat v řádu tisíce Kč a desítky tisíc Kč v závislosti na typu aktivity.</p> <p>Náklady na koordinaci, pokud se bude jednat o společnou aktivitu více škol v minimální variantě desítky tisíc Kč ročně. Nutno počítat případný nárůst cen o inflaci.</p>
	<p>Zdroj financování: zřizovatel, vlastní zdroje škol, nadace, krajské dotace, sponzoring, rodiče, příp. OP JAK MAP V</p>
	<p>Indikátory: Vzdělávací výsledky se zohledněním sociální situace a místních podmínek</p>
Osobnostní rozvoj, manažerské a komunikační dovednosti pro vedení škol (PŘÍLEŽITOST)	<p>Popis: Aktivita navazuje na implementační aktivity v MAP IV. U zástupců vedení škol, kteří již absolvovali kurz složený ze seminářů osobnostního rozvoje, manažerských a komunikačních dovedností, je žádostí podpora při implementaci poznatků do praxe, prohlubování dovedností, vzájemné sdílení a konzultace. Zástupci vedení škol, kteří se tohoto kurzu ještě nezúčastnili nebo neměli možnost získat tyto dovednosti jiným způsobem, by tato aktivita spolupráce pomohla v jejich roli ve vedení školy. Přidanou hodnotou je sdílení mezi vedoucími pracovníky různých škol.</p> <p>Předpoklad je, že i nadále bude vedení zapojených škol využívat v praxi poznatky z předchozích vzdělávacích aktivit. Může docházet k dalším vzdělávacím aktivitám a vzájemnému sdílení mezi účastníky kurzů, které proběhly v MAP IV. Koordinace může být na straně jednotlivých aktérů nebo případně společného koordinátora.</p>
	<p>Nositel a partneři: lektori, jednotlivé školy a zřizovatelé</p>
	<p>Pokud by se našel nositel projektu a bude pro toto období relevantní navazující projekt MAP Karlovarsko V, byl by koordinátorem (nositelem) této aktivit realizátor projektu MAP Karlovarsko V. Tato aktivita spolupráce by mohla být jednou z implementačních aktivit.</p>
	<p>Časový plán: školní rok 2026/2027 průběžně</p>



Místní akční plán rozvoje vzdělávání v ORP Karlovy Vary do roku 2028
MAP Karlovarsko IV - reg. č. CZ.02.02.XX/00/23_017/0008128

	<p>Odhad finančních nákladů: Sdílení mezi vedení škol je téměř bez nákladů. Při spolupráci s externími lektory se cena může pohybovat v řádu tisíce Kč a desítky tisíc Kč v závislosti na typu aktivity.</p> <p>Náklady na koordinaci, pokud se bude jednat o společnou aktivitu více škol v minimální variantě desítky tisíc Kč ročně. Nutno počítat případný nárůst cen o inflaci.</p> <p>Zdroj financování: zřizovatel, vlastní zdroje škol, nadace, krajské dotace, příp. OP JAK MAP V</p> <p>Indikátory: Vzdělávací výsledky se zohledněním sociální situace a místních podmínek</p>
<p>Osobnostní rozvoj a komunikační dovednosti pro pedagogy (PŘÍLEŽITOST)</p>	<p>Popis: Aktivita navazuje na kurz pro vedení škol, který probíhal v MAP IV. Pro cílovou skupinu pedagogové jsou vhodné vzdělávací a seberozvojové aktivity zaměřené na komunikační dovednosti (vč. komunikace s rodiči), řešení konfliktů, time management apod. Přidanou hodnotou je sdílení mezi pedagogy různých škol.</p> <p>Předpokladem je, že dochází k pokračování a prohlubování činností v této aktivitě. Koordinace může být na straně jednotlivých aktérů nebo případně společného koordinátora.</p> <p>Nositel a partneři: lektori, jednotlivé školy a zřizovatelé</p> <p>Pokud by se našel nositel projektu a bude pro toto období relevantní navazující projekt MAP Karlovarsko V, byl by koordinátorem (nositelem) této aktivit realizátor projektu MAP Karlovarsko V. Tato aktivita spolupráce by mohla být jednou z implementačních aktivit.</p> <p>Časový plán: školní rok 2026/2027 průběžně</p> <p>Odhad finančních nákladů: Sdílení mezi pedagogy je téměř bez nákladů. Při spolupráci s externími lektory se cena může pohybovat v řádu tisíce Kč a desítky tisíc Kč v závislosti na typu aktivity.</p> <p>Náklady na koordinaci, pokud se bude jednat o společnou aktivitu více škol v minimální variantě desítky tisíc Kč ročně. Nutno počítat případný nárůst cen o inflaci.</p> <p>Zdroj financování: zřizovatel, vlastní zdroje škol, nadace, krajské dotace, příp. OP JAK MAP V</p> <p>Indikátory: Vzdělávací výsledky se zohledněním sociální situace a místních podmínek</p>
<p>Občanské kompetence (PŘÍLEŽITOST)</p>	<p>Popis: Aktivita reaguje na změny ve společnosti, které se mimo jiné promítají do nového RVP, je zde akcentován význam občanských kompetencí. Jedná se o aktivitu zaměřenou převážně na pedagogy. Cílem je naučit pedagogy, jak vhodně podporovat u dětí a žáků rozvoj občanských kompetencí. Přidanou hodnotou je sdílení mezi pedagogy různých škol.</p> <p>Předpokladem je, že dochází k pokračování a prohlubování činností v této aktivitě. Koordinace může být na straně jednotlivých aktérů nebo případně společného koordinátora.</p> <p>Nositel a partneři: lektori, jednotlivé školy a zřizovatelé</p> <p>Pokud by se našel nositel projektu a bude pro toto období relevantní navazující projekt MAP Karlovarsko V, byl by koordinátorem (nositelem) této aktivit realizátor projektu MAP Karlovarsko V. Tato aktivita spolupráce by mohla být jednou z implementačních aktivit.</p> <p>Časový plán: školní rok 2026/2027 průběžně</p> <p>Odhad finančních nákladů: Sdílení mezi pedagogy je téměř bez nákladů. Při spolupráci s externími lektory se cena může pohybovat v řádu tisíce Kč a desítky tisíc Kč v závislosti na typu aktivity.</p>



Místní akční plán rozvoje vzdělávání v ORP Karlovy Vary do roku 2028
MAP Karlovarsko IV - reg. č. CZ.02.02.XX/00/23_017/0008128

	<p>Náklady na koordinaci, pokud se bude jednat o společnou aktivitu více škol v minimální variantě desítky tisíc Kč ročně. Nutno počítat případný nárůst cen o inflaci.</p> <p>Zdroj financování: zřizovatel, vlastní zdroje škol, nadace, krajské dotace, příp. OP JAK MAP V</p> <p>Indikátory: Vzdělávací výsledky se zohledněním sociální situace a místních podmínek</p>
Infrastruktura	
<p>Není relevantní. Cíl 3.1 se týká neinvestičních aktivit. Konkrétní investiční záměry jsou vázány na cíle 1.1 až 1.6 v prioritě č. 1 a jsou zapsány v seznamu investičních záměrů Strategického rámce. Realizace investičních záměrů přispěje k možnosti naplňovat aktivity neinvestičního cíle 3.1.</p>	
<p>Priorita č. 3 Cíl 3.2</p>	<p>Kvalitní společné vzdělávání 3.2 Společné vzdělávání (PŘÍLEŽITOST) Podpořit práci škol s heterogonním třídním kolektivem v systému společného vzdělávání s ohledem na prospěch všech aktérů ve výchově a vzdělávání dětí a žáků do r. 2028.</p>
Aktivity škol	
<p>Kariérové poradenství, výběr SŠ a povolání (PŘÍLEŽITOST)</p>	<p>Popis: Cílené kariérové poradenství zaměřené na žáky a jejich zákonné zástupce, pomoc ze strany školy s výběrem SŠ/SOU a podáním přihlášky na SŠ/SOU. Spolupráce ZŠ se SŠ/SOU a firmami za účelem pomoci žákům s budoucím profesní orientací a studiem. Cílem není nábor pracovníků dle aktuálních požadavků firem na trhu práce.</p>
	<p>Konkrétní školy: ZŠ Nová Role, ZŠ Toužim, ŠMP Carolina, Waldorfská ZŠ a MŠ Wlaštovka Karlovy Vary, ZŠ a SŠ Karlovy Vary, ZŠ a ZUŠ Šmeralova Karlovy Vary, ZŠ JAK Karlovy Vary, ZŠ jazyků Karlovy Vary, ZŠ 1. Máje Karlovy Vary, ZŠ Dukelských hrdinů Karlovy Vary, ZŠ Konečná Karlovy Vary, ZŠ Poštovní Karlovy Vary, ZŠ Krušnohorská Karlovy Vary, ZŠ Truhlářská Karlovy Vary, ZUŠ Karlovy Vary, DD se školou Žlutice, ZŠ Nejdek Nám. Karla IV., ZŠ Nejdek Karlovarská, ZŠ a MŠ Regionu Karlovarský venkov, ZŠ a MŠ Dalovice, ZŠ a MŠ Kyselka, ZŠ a MŠ Toužim, ZŠ a ZUŠ Žlutice</p>
	<p>Časový plán: školní rok 2026/2027 průběžně</p>
	<p>Odhad finančních nákladů: Základní poradenství poskytované školou (např. individuální pohovory, práce s atlasem školství, informační letáky) je bez finančních nákladů. Při rozšířených aktivitách (např. návštěvy SŠ/SOU, besedy s odborníky, exkurze do firem, zapojení externího kariérového poradce) mohou vznikat náklady: – doprava: cca 1 500–5 000 Kč na akci, – lektorné (kariérový poradce, hosté): cca 1 000–3 000 Kč/akce, – programové a informační materiály: cca 200–500 Kč na skupinu.</p> <p>Nutno počítat případný nárůst cen o inflaci.</p>
	<p>Zdroj financování: zřizovatel, vlastní zdroje škol, nadace, šablony, krajské dotace</p>
	<p>Indikátory: Počet škol s fungujícím plnohodnotným školním poradenským pracovištěm. Počet škol se sociálním pedagogem nebo jinou podpůrnou pozicí. Počet pedagogů účastnících se DVPP ve vazbě na společné vzdělávání.</p>



Místní akční plán rozvoje vzdělávání v ORP Karlovy Vary do roku 2028
MAP Karlovarsko IV - reg. č. CZ.02.02.XX/00/23_017/0008128

Školní poradenské pracoviště a podpůrné pozice (PŘÍLEŽITOST)	Popis: Fungující školní poradenské pracoviště, zaměstnání nebo spolupráce s externími odborníky na pozicích typu: školní psycholog, sociální pedagog, speciální pedagog, logoped.
	Konkrétní školy: ZŠ Nová Role, ZŠ Toužim, 1. MŠ Karlovy Vary, 2. MŠ Karlovy Vary, LMŠ Svatošky, MŠ Cestička Nová Role, ŠMP Carolina, Waldorfská ZŠ a MŠ Wlaštovka Karlovy Vary, ZŠ a MŠ Moudrá sova, ZŠ a MŠ při zdravotnických zařízeních, ZŠ a SŠ Karlovy Vary, ZŠ a ZUŠ Šmeralova Karlovy Vary, ZŠ JAK Karlovy Vary, ZŠ jazyků Karlovy Vary, ZŠ 1. Máje Karlovy Vary, ZŠ Dukelských hrdinů Karlovy Vary, ZŠ Konečná Karlovy Vary, ZŠ Poštovní Karlovy Vary, ZŠ Krušnohorská Karlovy Vary, ZŠ Truhlářská Karlovy Vary, ZŠ pro žáky se SPU Karlovy Vary, DD se školou Žlutice, MŠ Šemnice, ZŠ Nejdek Nám. Karla IV., MŠ Nejdek Závodu Míru, MŠ Šikulka Nová Role, MŠ Krásné Údolí, ZŠ Nejdek Karlovarská, ZŠ a MŠ Regionu Karlovarský venkov, ZŠ a MŠ Dalovice, MŠ Nejdek Husova, MŠ Nejdek Lipová, ZŠ a MŠ Štědrá, ZŠ a MŠ Božičany, ZŠ a MŠ Kyselka, ZŠ a MŠ Chyšce, MŠ Žlutice, ZŠ a MŠ Toužim, ZŠ a ZUŠ Žlutice, ZŠ Kolová, ZŠ Bochov, ZŠ a MŠ Bečov nad Teplou
	Časový plán: školní rok 2026/2027 průběžně
	Odhad finančních nákladů: Náklady se odvíjejí podle typu a formy zajištění odborné pozice: – interní zaměstnanec (např. školní psycholog, speciální pedagog, sociální pedagog): náklady na mzdu včetně odvodů dle úvazku (např. 0,5 úvazku = cca 20 000–30 000 Kč/měsíc), – externí odborník (např. logoped, psycholog): cca 500–1 000 Kč/hod dle specializace a formy spolupráce. Roční náklady na jednu podpůrnou pozici (např. 0,5 úvazku): cca 240 000–360 000 Kč, krátkodobé výkony externistů (např. diagnostika, krizová intervence): cca 5 000–20 000 Kč/rok. Nutno počítat případný nárůst cen o inflaci.
	Zdroj financování: státní rozpočet, zřizovatel, dotace (např. OP Spravedlivá transformace)
	Indikátory: Počet škol s fungujícím plnohodnotným školním poradenským pracovištěm. Počet škol se sociálním pedagogem nebo jinou podpůrnou pozicí. Počet pedagogů účastnících se DVPP ve vazbě na společné vzdělávání.
Aktivity spolupráce	
Vzdělávání a sdílení pedagogů v oblasti společného vzdělávání (PŘÍLEŽITOST)	Popis: Aktivita navazuje na implementační aktivity v MAP II a MAP IV. Aktivita vychází z potřeby kvalitního a dostupného vzdělávání pro pedagogické pracovníky. Hlavním tématem je společné vzdělávání (inkluze), hlavní téma může být naplňováno pomocí dalších podtémat. Mezi vyzkoušená a nadále potřebná podtémata patří například: komunikace s rodiči, práce s třídním kolektivem, školní poradenské pracoviště, školní zralost a připravenost, pedagogická diagnostika, podpora nadání, práce s heterogenním kolektivem a žáky se SVP (vč. využití umělé inteligence jako pomocníka pedagoga v této oblasti). Zároveň se jedná o vytvoření prostoru pro vzájemné sdílení mezi pedagogy různých základních škol, což je přidaná hodnota oproti aktivitám jednotlivých škol. Případně byl v projektech MAP vyzkoušený a osvědčený model seminářů pro sborovny, neboť tak dochází k lepšímu zacílení na potřeby dané školy, aktivita spolupráce pak spočívala zejména



Místní akční plán rozvoje vzdělávání v ORP Karlovy Vary do roku 2028
MAP Karlovarsko IV - reg. č. CZ.02.02.XX/00/23_017/0008128

	<p>v koordinaci a zajištění lektorů a vzdělávání na míru a sdílení poznatků a potřeb skrz koordinátory MAP.</p> <p>Předpoklad je, že dochází průběžně k implementaci získaných poznatků do praxe a realizaci společných vzdělávacích aktivit iniciovaných a koordinovaných ze strany škol či jiného společného koordinátora.</p> <p>Nositel a partneři: lektori, jednotlivé školy a zřizovatelé</p> <p>Pokud by se našel nositel projektu a bude pro toto období relevantní navazující projekt MAP Karlovarsko V, byl by koordinátorem (nositel) této aktivit realizátor projektu MAP Karlovarsko V. Tato aktivita spolupráce by mohla být jednou z implementačních aktivit.</p> <p>Časový plán: školní rok 2026/2027 průběžně</p> <p>Odhad finančních nákladů: Sdílení mezi pedagogy je téměř bez nákladů. Při spolupráci s externími lektory se cena může pohybovat v řádu tisíce Kč a desítky tisíc Kč v závislosti na typu aktivity.</p> <p>Náklady na koordinaci, pokud se bude jednat o společnou aktivitu více škol v minimální variantě desítky tisíc Kč ročně.</p> <p>Nutno počítat případný nárůst cen o inflaci.</p> <p>Zdroj financování: zřizovatel, vlastní zdroje škol, nadace, krajské dotace, příp. OP JAK MAP V</p> <p>Indikátory: Počet pedagogů účastnících se DVPP ve vazbě na společné vzdělávání.</p>
<p>Sdílení a propojování v oblasti společného vzdělávání (PŘÍLEŽITOST)</p>	<p>Popis: Aktivita navazuje zejména na činnost pracovní skupiny rovné příležitosti v MAP IV. Žádoucí je udržení a pokračování sdílení mezi pedagogy a dalšími aktéry.</p> <p>Nositel a partneři: pedagogové a další aktéři v oblasti společného vzdělávání, Pedagogicko – psychologická poradna Karlovy Vary, Speciální pedagogické centrum Karlovy Vary</p> <p>Pokud by se našel nositel projektu a bude pro toto období relevantní navazující projekt MAP Karlovarsko V, byl by koordinátorem (nositel) této aktivit realizátor projektu MAP Karlovarsko V. Tato aktivita spolupráce by mohla být jednou z implementačních aktivit.</p> <p>Časový plán: školní rok 2026/2027 průběžně</p> <p>Odhad finančních nákladů: Sdílení mezi pedagogy je téměř bez nákladů.</p> <p>Zdroj financování: Sdílení mezi pedagogy je téměř bez nákladů.</p> <p>Indikátory: Počet pedagogů účastnících se DVPP ve vazbě na společné vzdělávání.</p>
<p>Infrastruktura</p>	
<p>Není relevantní. Cíl 3.2 se týká neinvestičních aktivit. Konkrétní investiční záměry jsou vázány na cíle 1.1 až 1.6 v prioritě č. 1 a jsou zapsány v seznamu investičních záměrů Strategického rámce. Realizace investičních záměrů přispěje k možnosti naplňovat aktivity neinvestičního cíle 3.2.</p>	



Priorita č. 4 Cíl 4.1	Rozvoj spolupráce
	4.1 Rozvoj spolupráce
	Posilovat minimálně do roku 2028 efektivní spolupráci mezi aktéry v oblasti regionálního školství, a to na úrovni spolupráce jak v rámci škol na Karlovarsku, tak mezi školami a zřizovateli, různými stupni a typy škol, ale i v rámci dalších projektů a institucí, které se zabývají regionálním školstvím a obecně vzděláváním.
Aktivity škol	
Zapojení škol a školských zařízení do vzájemné spolupráce a spolupráce s dalšími aktéry	Popis: Zapojení škol do vzájemné spolupráce a spolupráce s dalšími aktéry.
	Konkrétní školy: všechny školy v rámci projektu MAP Karlovarsko IV, následně lze říci, že součástí plánu je, aby zahájená spolupráce v nějaké formě pokračovala.
	Časový plán: školní rok 2026/2027 průběžně
	Odhad finančních nákladů: bez nákladů
	Zdroj financování: bez nákladů
	Indikátory: Existující a funkční mechanismy spolupráce a koordinace mezi aktéry regionálního školství na území ORP Karlovy Vary (jako například pravidelné pracovní skupiny, síťování, sdílení dat, koordinační platformy, mezioborové týmy).
Aktivity spolupráce	
Poradenství k dotačním a dalším finančním zdrojům ve školství	Popis: Aktivita navazuje na činnost sdíleného koordinátora v MAP IV. Dotační poradenství, předávání informací o dotacích a dalších zdrojích financování v oblasti školství se nadále ukazuje jako zásadní pro efektivní využívání zdrojů ve stávajícím systému financování a řízení regionálního školství.
	Nositel a partneři: MAS Vladař, MAS Kraj živých vod, jednotlivé školy a zřizovatelé
	Časový plán: školní rok 2026/2027 průběžně
	Odhad finančních nákladů: Dle typu aktivity řádově kolem desítek tisíc Kč. Nutno počítat případný nárůst cen o inflaci.
	Zdroj financování: zřizovatel, vlastní zdroje škol
	Indikátory: Existující a funkční mechanismy spolupráce a koordinace mezi aktéry regionálního školství na území ORP Karlovy Vary (jako například pravidelné pracovní skupiny, síťování, sdílení dat, koordinační platformy, mezioborové týmy).
Rozvoj spolupráce	Popis: Další pokračování propojování a spolupráce všech aktérů v regionálním školství na území správního obvodu ORP Karlovy Vary, vč. dalších aktérů na vyšších úrovních. Minimální varianta této aktivity představuje pokračování v participativním projednávání priorit a cílů a aktualizaci investičních záměrů ve Strategickém rámci MAP.
	Nositel a partneři: všichni aktéři, v aktivitě aktualizace Strategického rámce je nositelem Statutární město Karlovy Vary
	Časový plán: školní rok 2026/2027 průběžně
	Odhad finančních nákladů: prakticky bez nákladů, náklady jsou spojeni s koordinačními činnostmi ohledně aktualizace Strategického rámce MAP



Místní akční plán rozvoje vzdělávání v ORP Karlovy Vary do roku 2028
MAP Karlovarsko IV - reg. č. CZ.02.02.XX/00/23_017/0008128

	Zdroj financování: Statutární město Karlovy Vary ve vazbě na aktualizaci Strategického rámce
	Indikátory: Existující a funkční mechanismy spolupráce a koordinace mezi aktéry regionálního školství na území ORP Karlovy Vary (jako například pravidelné pracovní skupiny, síťování, sdílení dat, koordinační platformy, mezioborové týmy).
Infrastruktura	
Není relevantní. Cíl 4.1 se týká neinvestičních aktivit. Konkrétní investiční záměry jsou vázány na cíle 1.1 až 1.6 v prioritě č. 1 a jsou zapsány v seznamu investičních záměrů Strategického rámce. Realizace investičních záměrů přispěje k možnosti naplňovat aktivity neinvestičního cíle 4.1.	



6.4 Akční plán na školní rok 2027/2028

Č. priority	Název priority a cíle
1	<p><u>Infrastruktura a vybavení</u></p> <p>1.13 Učebny na ZŠ a MŠ 1.14 Sport na ZŠ a MŠ 1.15 Technický stav objektů 1.16 Kapacita ZŠ a MŠ 1.17 Infrastruktura pro zájmové, neformální a celoživotní vzdělávání 1.18 Infrastruktura pro ZUŠ</p>
2	<p><u>Kvalita a motivace</u></p> <p>2.4 Kompetentní a motivovaní aktéři</p>
3	<p><u>Kvalitní společné vzdělávání</u></p> <p>3.4 Tolerance 3.2 Společné vzdělávání</p>
4	<p><u>Rozvoj spolupráce</u></p> <p>4.1 Rozvoj spolupráce</p>

<p>Priorita č. 1 Cíle 1.1 až 1.6</p>	<p>Infrastruktura a vybavení</p> <p>1.1 Učebny na ZŠ a MŠ 1.2 Sport na ZŠ a MŠ 1.3 Technický stav objektů 1.4 Kapacita ZŠ a MŠ 1.5 Infrastruktura pro zájmové, neformální a celoživotní vzdělávání 1.6 Infrastruktura pro ZUŠ</p>
Aktivity škol	Není relevantní. Jedná se o prioritu obsahující pouze infrastrukturní cíle.
Aktivity spolupráce	Není relevantní. Jedná se o prioritu obsahující pouze infrastrukturní cíle.



Infrastruktura	<p>Konkrétní investiční záměry vč. podrobných údajů viz tabulky investičních záměrů Strategického rámce MAP: https://mmr.gov.cz/cs/microsites/uzemni-dimenze/regionalni-rozvoj/map-kap/strategicke-ramce-map-2021</p> <p>Indikátory:</p> <p>1.1</p> <p>Počet nově vybudovaných a nově vybavených odborných učeben na ZŠ realizovaných v rámci projektu podpořeného z IROP nebo dalších dotačních titulů.</p> <p>Počet nově vybudovaných a nově vybavených odborných učeben na ZŠ realizovaných mimo dotační tituly.</p> <p>Počet nově vybavených učeben na MŠ.</p> <p>1.2</p> <p>Počet nově vybudovaných a rekonstruovaných sportovišť a hřišť na ZŠ.</p> <p>Počet nově vybudovaných a rekonstruovaných hřišť na MŠ.</p> <p>1.3</p> <p>Počet zrealizovaných rekonstrukcí nebo obnov MŠ a ZŠ a školských zařízení v souvislosti s technickým stavem objektů.</p> <p>Počet zrealizovaných stavebních úprav a pořízení vybavení v souvislosti se zajištěním bezbariérovosti škol.</p> <p>1.4</p> <p>Počet projektů realizovaných za účelem rozšíření kapacity ZŠ.</p> <p>Počet projektů realizovaných za účelem rozšíření kapacity MŠ.</p> <p>1.5</p> <p>Počet projektů realizovaných za účelem zlepšení infrastruktury a vybavení pro zájmové, neformální a celoživotní vzdělávání realizovaných v rámci projektu podpořeného z IROP nebo jiných dotačních titulů.</p> <p>1.6</p> <p>Počet nově vybavených nebo zrekonstruovaných učeben pro ZUŠ.</p> <p>Počet zrealizovaných rekonstrukcí v souvislosti s technickým stavem objektů základních uměleckých škol.</p>
-----------------------	---------------------------------------------------------------------------------------------------------------------------------------------------------------------------------------------------------------------------------------------------------------------------------------------------------------------------------------------------------------------------------------------------------------------------------------------------------------------------------------------------------------------------------------------------------------------------------------------------------------------------------------------------------------------------------------------------------------------------------------------------------------------------------------------------------------------------------------------------------------------------------------------------------------------------------------------------------------------------------------------------------------------------------------------------------------------------------------------------------------------------------------------------------------------------------------------------------------------------------------------------------------------------------------------------------------------------------------------------------------------------------------------------------------------------------------------------------------------------------------------------------------------------------------------------------------------------------------------------------------------------------------------------------------------------------------



<p>Priorita č. 2 Cíl 2.1</p>	<p>Kvalita a motivace</p> <p>2.4 Kompetentní a motivovaní aktéři</p> <p>Podpořit zvýšení obecných a odborných kompetencí a motivace všech aktérů ve výchově a vzdělávání dětí a žáků do r. 2028: kompetentní a motivovaní: zřizovatelé – ředitelé škol – učitelé – děti/žáci – rodiče – vychovatelé – vedoucí zájmového a neformálního vzdělávání.</p>
<p>Aktivity škol</p>	
<p>Spolupráce škol a knihoven a dalších podobných institucí</p>	<p>Popis: Návštěvy knihoven a spolupráce škol, knihoven a dalších podobných institucí za účelem rozvoje gramotností, kulturního a společenského obohacení, rozvoje kreativity a spolupráce apod.</p> <p>Konkrétní školy: ZŠ Nová Role, ZŠ Toužim, 1. MŠ Karlovy Vary, 2. MŠ Karlovy Vary, LMŠ Svatošky, MŠ Cestička Nová Role, ŠMP Carolina, Waldorfská ZŠ a MŠ Wlaštovka Karlovy Vary, ZŠ a MŠ Moudrá sova, ZŠ a SŠ Karlovy Vary, ZŠ a ZUŠ Šmeralova Karlovy Vary, ZŠ JAK Karlovy Vary, ZŠ jazyků Karlovy Vary, ZŠ 1. Máje Karlovy Vary, ZŠ Dukelských hrdinů Karlovy Vary, ZŠ Konečná Karlovy Vary, ZŠ Poštovní Karlovy Vary, ZŠ Krušnohorská Karlovy Vary, ZŠ Truhlářská Karlovy Vary, ZŠ pro žáky se SPU Karlovy Vary, DD se školou Žlutice, Carlsbad Montessori School, ZŠ a MŠ Elipsa, ZŠ Nejdek Nám. Karla IV., MŠ Nejdek Závodu Míru, MŠ Šikulka Nová Role, MŠ Krásné Údolí, ZŠ Nejdek Karlovarská, ZŠ a MŠ Regionu Karlovarský venkov, ZŠ a MŠ Dalovice, MŠ Nejdek Husova, MŠ Nejdek Lipová, MŠ Nejdek Nerudova, ZŠ a MŠ Valeč, ZŠ a MŠ Štědrá, ZŠ a MŠ Božičany, ZŠ a MŠ Kyselka, ZŠ a MŠ Chyše, MŠ Žlutice, MŠ Březová, ZŠ a MŠ Toužim, ZŠ a ZUŠ Žlutice, ZŠ Kolová, ZŠ Bochov</p> <p>Časový plán: školní rok 2027/2028 průběžně</p> <p>Odhad finančních nákladů: Bez nákladů v případě místních aktivit. V případě výjezdů mimo obec: cca 5 000 Kč za jednu cestu pronajatým autobusem, cca 500 Kč při využití hromadné dopravy (za třídu a doprovod pedagoga). Nutno počítat případný nárůst cen o inflaci.</p> <p>Zdroj financování: zřizovatel, šablony, nadace, vlastní zdroje škol</p> <p>Indikátory: Vzdělávací výsledky – např. výsledky jednotné přijímací zkoušky na SŠ, výsledky testování ČŠI ve vybraných oblastech.</p>
<p>Aktivity pro obec a okolí</p>	<p>Popis: Aktivity pro obec (např. vítání občánků, vystoupení na akcích obce) a okolí (např. besídka, vystoupení pro seniory, dětský jarmark).</p> <p>Konkrétní školy: ZŠ Nová Role, ZŠ Toužim, 1. MŠ Karlovy Vary, 2. MŠ Karlovy Vary, LMŠ Svatošky, MŠ Cestička Nová Role, ŠMP Carolina, Waldorfská ZŠ a MŠ Wlaštovka Karlovy Vary, ZŠ a MŠ Moudrá sova, ZŠ a SŠ Karlovy Vary, ZŠ a ZUŠ Šmeralova Karlovy Vary, ZŠ JAK Karlovy Vary, ZŠ jazyků Karlovy Vary, ZŠ 1. Máje Karlovy Vary, ZŠ Dukelských hrdinů Karlovy Vary, ZŠ Poštovní Karlovy Vary, ZŠ Krušnohorská Karlovy Vary, ZŠ Truhlářská Karlovy Vary, ZŠ pro žáky se SPU Karlovy Vary, ZUŠ Karlovy Vary, DD se školou Žlutice, Carlsbad Montessori School, MŠ Šemnice, ZŠ Nejdek Nám. Karla IV., MŠ Nejdek Závodu Míru, ZUŠ Nejdek, MŠ Šikulka Nová Role, MŠ Krásné Údolí, ZŠ Nejdek Karlovarská, MŠ Stružná, ZŠ a MŠ Regionu Karlovarský venkov, ZŠ a MŠ Dalovice, MŠ Nejdek Lipová, MŠ Nejdek Nerudova, ZŠ a MŠ Valeč, ZŠ a MŠ Štědrá, ZŠ a MŠ Božičany, ZŠ a MŠ Kyselka, ZŠ a MŠ Chyše, MŠ Žlutice,</p>



Místní akční plán rozvoje vzdělávání v ORP Karlovy Vary do roku 2028
MAP Karlovarsko IV - reg. č. CZ.02.02.XX/00/23_017/0008128

	<p>MŠ Březová, ZŠ a MŠ Toužim, ZŠ a ZUŠ Žlutice, ZŠ Kolová, MŠ Bochoř, ZŠ Bochoř, ZUŠ Teplá, ZŠ a MŠ Bečov nad Teplou</p> <p>Časový plán: školní rok 2027/2028 (např. vazba na Vánoce, Velikonoce nebo konec školního roku)</p> <p>Odhad finančních nákladů: Bez nákladů v případě aktivit realizovaných v místě a s využitím stávajícího vybavení. V případě potřeby pořízení materiálu (např. výtvarné potřeby, drobné dekorace, kostýmy) lze předpokládat náklady v řádu stovek korun na akci. Nutno počítat případný nárůst cen o inflaci.</p> <p>Zdroj financování: zřizovatel, šablony, nadace, vlastní zdroje škol</p> <p>Indikátory: Vzdělávací výsledky – např. výsledky jednotné přijímací zkoušky na SŠ, výsledky testování ČŠI ve vybraných oblastech.</p>
Angličtina v MŠ	<p>Popis: Doplňková výuka angličtiny v MŠ hravou formou, první seznamování dětí s angličtinou.</p> <p>Konkrétní školy: 1. MŠ Karlovy Vary, 2. MŠ Karlovy Vary, LMŠ Svatošky, ZŠ a SŠ Karlovy Vary (přípravná třída), ZŠ Truhlářská Karlovy Vary (přípravná třída) ZŠ a MŠ Elipsa, MŠ Nejdek Závodu Míru, MŠ Stružná, ZŠ a MŠ Dalovice, MŠ Nejdek Husova, MŠ Nejdek Lipová, MŠ Nejdek Nerudova, ZŠ a MŠ Valeč, ZŠ a MŠ Kyselka, ZŠ a MŠ Chyšce, ZŠ a MŠ Toužim</p> <p>Časový plán: školní rok 2027/2028 průběžně</p> <p>Odhad finančních nákladů: Při výuce externím lektorem cca 500 Kč za jednu lekci (1x týdně). Roční náklady při pravidelné výuce (např. 30 týdnů): cca 15 000 Kč na třídu. Nutno počítat případný nárůst cen o inflaci.</p> <p>Zdroj financování: vlastní zdroje škol, zřizovatel, rodiče</p> <p>Indikátory: Vzdělávací výsledky – např. výsledky jednotné přijímací zkoušky na SŠ, výsledky testování ČŠI ve vybraných oblastech.</p>
Sportovní aktivity	<p>Popis: Lyžařský kurz, turistický kurz, sebeobrana v rámci tělocviku, další sportovní aktivity (např. plavání mimo povinné, bruslení, solná jeskyně).</p> <p>Konkrétní školy: ZŠ Nová Role, ZŠ Toužim, 1. MŠ Karlovy Vary, 2. MŠ Karlovy Vary, LMŠ Svatošky, MŠ Cestička Nová Role, ŠMP Carolina, Waldorfská ZŠ a MŠ Wlaštovka Karlovy Vary, ZŠ a MŠ Moudrá sova, ZŠ a SŠ Karlovy Vary, ZŠ a ZUŠ Šmeralova Karlovy Vary, ZŠ JAK Karlovy Vary, ZŠ jazyků Karlovy Vary, ZŠ 1. Máje Karlovy Vary, ZŠ Dukelských hrdinů Karlovy Vary, ZŠ Konečná Karlovy Vary, ZŠ Poštovní Karlovy Vary, ZŠ Krušnohorská Karlovy Vary, ZŠ Truhlářská Karlovy Vary, ZŠ pro žáky se SPU Karlovy Vary, DD se školou Žlutice, Carlsbad Montessori School, MŠ Šemnice, ZŠ Nejdek Nám. Karla IV. , MŠ Nejdek Závodu Míru, MŠ Šikulka Nová Role, ZŠ Nejdek Karlovarská, ZŠ a MŠ Regionu Karlovarský venkov, ZŠ a MŠ Dalovice, MŠ Nejdek Husova, MŠ Nejdek Lipová, MŠ Nejdek Nerudova, ZŠ a MŠ Valeč, ZŠ a MŠ Kyselka, ZŠ a MŠ Chyšce, MŠ Žlutice, MŠ Březová, ZŠ a MŠ Toužim, ZŠ a ZUŠ Žlutice, ZŠ Kolová, MŠ Bochoř, MŠ Toužim</p> <p>Časový plán: školní rok 2027/2028 průběžně</p> <p>Odhad finančních nákladů: Náklady se liší dle typu aktivity:</p>



Místní akční plán rozvoje vzdělávání v ORP Karlovy Vary do roku 2028
MAP Karlovarsko IV - reg. č. CZ.02.02.XX/00/23_017/0008128

	<p>Jednorázové aktivity (např. sebeobrana, bruslení, plavání mimo povinné, solná jeskyně):</p> <ul style="list-style-type: none"> - externí lektor: cca 500–700 Kč za lekci, - vstupné: dle místa (např. plavání 50–80 Kč/žák, solná jeskyně cca 100 Kč/žák), - doprava: cca 1 500–5 000 Kč dle vzdálenosti a počtu žáků (při objednaném autobusu). <p>Vícedenní kurzy (např. lyžařský nebo turistický kurz):</p> <ul style="list-style-type: none"> - ubytování: cca 400–600 Kč/os./noc, - stravování: cca 200–300 Kč/os./den, - doprava: cca 5 000–10 000 Kč/celkem dle místa, - skipasy: cca 150–300 Kč/den/žák, - lektoři/instruktoři: dle poskytovatele (např. 3 000–5 000 Kč za kurz/skupinu). <p>Celkové náklady na vícedenní sportovní kurz (např. 5 dní, 20 žáků): cca 60 000–90 000 Kč, v závislosti na lokalitě a rozsahu služeb. Nutno počítat případný nárůst cen o inflaci.</p> <p>Zdroj financování: vlastní zdroje škol, zřizovatel, rodiče, nadace</p> <p>Indikátory: Vzdělávací výsledky – např. výsledky jednotné přijímací zkoušky na SŠ, výsledky testování ČŠI ve vybraných oblastech.</p>
<p>Environmentální aktivity</p>	<p>Popis: Aktivity škol environmentálního charakteru, např. projektové vyučování, návštěva externích environmentálních organizací, třídni odpadu, cílené snižování nákladů za energie, zapojování do úklidových akcí typu Uklidme Česko, Čištění řeky Ohře a Den pro náš region.</p> <p>Konkrétní školy: ZŠ Nová Role, ZŠ Toužim, 1. MŠ Karlovy Vary, 2. MŠ Karlovy Vary, LMŠ Svatošky, MŠ Cestička Nová Role, ŠMP Carolina, Waldorfská ZŠ a MŠ Wlaštovka Karlovy Vary, ZŠ a MŠ Moudrá sova, ZŠ a SŠ Karlovy Vary, ZŠ a ZUŠ Šmeralova Karlovy Vary, ZŠ JAK Karlovy Vary, ZŠ jazyků Karlovy Vary, ZŠ 1. Máje Karlovy Vary, ZŠ Dukelských hrdinů Karlovy Vary, ZŠ Konečná Karlovy Vary, ZŠ Poštovní Karlovy Vary, ZŠ Truhlářská Karlovy Vary, DD se školou Žlutice, ZŠ a MŠ Elipsa, MŠ Šemnice, ZŠ Nejdek Nám. Karla IV. , MŠ Nejdek Závodu Míru, MŠ Krásné Údolí, ZŠ Nejdek Karlovarská, ZŠ a MŠ Regionu Karlovarský venkov, MŠ Nejdek Nerudova, ZŠ a MŠ Valeč, ZŠ a MŠ Štědrá, ZŠ a MŠ Kyselka, ZŠ a MŠ Chyš, MŠ Žlutice, MŠ Březová, ZŠ a MŠ Toužim, ZŠ a ZUŠ Žlutice, ZŠ Kolová, ZŠ Bocho</p> <p>Časový plán: školní rok 2027/2028 průběžně, u úklidových akcí dle kalendáře těchto akcí (obvykle duben)</p> <p>Odhad finančních nákladů: Aktivity realizované v místě školy či ve spolupráci s dobrovolnickými organizacemi (např. úklidové akce) jsou zpravidla bez finančních nákladů, případné finanční náklady řeší pořádající organizace.</p> <p>Při návštěvě externích organizací (např. ekocenter) je třeba počítat s těmito náklady:</p> <ul style="list-style-type: none"> – vstupné / program: cca 50–150 Kč/žák, – doprava: cca 1 500–5 000 Kč dle místa a počtu žáků. <p>V případě projektových dnů může být potřeba drobný materiál (např. pracovní pomůcky, výtvarné potřeby) – cca 200–500 Kč na třídu.</p> <p>Nutno počítat případný nárůst cen o inflaci.</p> <p>Zdroj financování: zřizovatel, vlastní zdroje škol, organizace pořádající úklidové akce</p>



Místní akční plán rozvoje vzdělávání v ORP Karlovy Vary do roku 2028
MAP Karlovarsko IV - reg. č. CZ.02.02.XX/00/23_017/0008128

	<p>Indikátory: Vzdělávací výsledky – např. výsledky jednotné přijímací zkoušky na SŠ, výsledky testování ČŠI ve vybraných oblastech.</p>
Exkurze	<p>Popis: Exkurze přírodovědné, vlastivědné, technické</p>
	<p>Konkrétní školy: ZŠ Nová Role, ZŠ Toužim, 1. MŠ Karlovy Vary, 2. MŠ Karlovy Vary, LMŠ Svatošky, MŠ Cestička Nová Role, ŠMP Carolina, Waldorfská ZŠ a MŠ Wlaštovka Karlovy Vary, ZŠ a MŠ Moudrá sova, ZŠ a MŠ při zdravotnických zařízeních, ZŠ a SŠ Karlovy Vary, ZŠ a ZUŠ Šmeralova Karlovy Vary, ZŠ JAK Karlovy Vary, ZŠ jazyků Karlovy Vary, ZŠ 1. Máje Karlovy Vary, ZŠ Dukelských hrdinů Karlovy Vary, ZŠ Konečná Karlovy Vary, ZŠ Poštovní Karlovy Vary, ZŠ Krušnohorská Karlovy Vary, ZŠ Truhlářská Karlovy Vary, ZŠ pro žáky se SPU Karlovy Vary, DD se školou Žlutice, Carlsbad Montessori School, ZŠ a MŠ Elipsa, MŠ Šemnice, ZŠ Nejdek Nám. Karla IV. , MŠ Nejdek Závodu Míru, ZUŠ Nejdek, MŠ Šikulka Nová Role, MŠ Krásné Údolí, ZŠ Nejdek Karlovarská, MŠ Stružná, ZŠ a MŠ Regionu Karlovarský venkov, ZŠ a MŠ Dalovice, MŠ Nejdek Husova, MŠ Nejdek Lipová, MŠ Nejdek Nerudova, ZŠ a MŠ Valeč, ZŠ a MŠ Štědrá, ZŠ a MŠ Kyselka, ZŠ a MŠ Chyšě, MŠ Žlutice, MŠ Březová, ZŠ a MŠ Toužim, ZŠ a ZUŠ Žlutice, ZŠ Kolová, MŠ Teplá, MŠ Bochov, MŠ Toužim, ZŠ Bochov, ZŠ a MŠ Bečov nad Teplou</p>
	<p>Časový plán: školní rok 2027/2028 - průběžně</p>
	<p>Odhad finančních nákladů: Náklady zahrnují především dopravu a vstupné: – doprava: cca 2 000–6 000 Kč za exkurzi (dle vzdálenosti a typu dopravy), – vstupné: cca 50–150 Kč/žák (např. muzea, science centra, technické provozy).</p> <p>Celkové náklady na jednu exkurzi (např. třída + doprovod): cca 3 000–10 000 Kč v závislosti na místě konání a programu.</p> <p>Nutno počítat případný nárůst cen o inflaci.</p>
	<p>Zdroj financování: zřizovatel, vlastní zdroje škol, rodiče, nadace, krajské dotace, šablony</p>
	<p>Indikátory: Vzdělávací výsledky – např. výsledky jednotné přijímací zkoušky na SŠ, výsledky testování ČŠI ve vybraných oblastech.</p>
Spolupráce při přechodech mezi stupni vzdělávání	<p>Popis: Spolupráce mezi MŠ a ZŠ, spolupráce mezi ZŠ a SŠ, aktivity k usnadnění přechodu dětí a žáků mezi stupni vzdělávání, např. informování mezi pedagogy, vč. plynulosti přechodu ohledně ŠVP, vzájemné návštěvy dětí a žáků a pedagogů.</p>
	<p>Konkrétní školy: ZŠ Nová Role, ZŠ Toužim, 1. MŠ Karlovy Vary, 2. MŠ Karlovy Vary, LMŠ Svatošky, MŠ Cestička Nová Role, ŠMP Carolina, Waldorfská ZŠ a MŠ Wlaštovka Karlovy Vary, ZŠ a MŠ Moudrá sova, ZŠ a SŠ Karlovy Vary, ZŠ a ZUŠ Šmeralova Karlovy Vary, ZŠ JAK Karlovy Vary, ZŠ jazyků Karlovy Vary, ZŠ 1. Máje Karlovy Vary, ZŠ Dukelských hrdinů Karlovy Vary, ZŠ Konečná Karlovy Vary, ZŠ Poštovní Karlovy Vary, ZŠ Krušnohorská Karlovy Vary, ZŠ Truhlářská Karlovy Vary, ZŠ pro žáky se SPU Karlovy Vary, ZUŠ Karlovy Vary, DD se školou Žlutice, Carlsbad Montessori School, ZŠ a MŠ Elipsa, MŠ Šemnice, ZŠ Nejdek Nám. Karla IV., MŠ Nejdek Závodu Míru, MŠ Šikulka Nová Role, MŠ Krásné Údolí, ZŠ Nejdek Karlovarská, MŠ Stružná, ZŠ a MŠ Regionu Karlovarský venkov, ZŠ a MŠ Dalovice, MŠ Nejdek Husova, MŠ Nejdek Lipová, MŠ Nejdek Nerudova, ZŠ a MŠ Valeč, ZŠ a MŠ Štědrá, ZŠ a MŠ Kyselka, ZŠ a MŠ Chyšě, MŠ Žlutice, MŠ Březová, ZŠ a ZUŠ Žlutice, ZŠ Kolová, ZŠ a MŠ Bečov nad Teplou</p>
	<p>Časový plán: školní rok 2027/2028 průběžně</p>



Místní akční plán rozvoje vzdělávání v ORP Karlovy Vary do roku 2028
MAP Karlovarsko IV - reg. č. CZ.02.02.XX/00/23_017/0008128

	<p>Odhad finančních nákladů: Většina aktivit je realizovatelná bez nákladů (např. schůzky pedagogů, návštěvy v místě, sdílení informací). Při realizaci doprovodných programů (např. workshopy, společné dny, doprava mezi školami) mohou vzniknout náklady: – materiál na aktivity: cca 200–500 Kč na třídu, – doprava (v případě návštěv mezi školami v jiných obcích): cca 1 000–3 000 Kč.</p> <p>Nutno počítat případný nárůst cen o inflaci.</p>
	<p>Zdroj financování: zřizovatel, vlastní zdroje škol</p>
	<p>Indikátory: Vzdělávací výsledky – např. výsledky jednotné přijímací zkoušky na SŠ, výsledky testování ČŠI ve vybraných oblastech.</p>
Příprava žáků na přijímací zkoušky na SŠ	<p>Popis: Cílená příprava žáků ZŠ na přijímací zkoušky na SŠ, zejména Cermat testy, nad rámec běžného vyučování.</p>
	<p>Konkrétní školy: ZŠ Nová Role, ZŠ Toužim, ŠMP Carolina, Waldorfská ZŠ a MŠ Wlaštovka Karlovy Vary, ZŠ a SŠ Karlovy Vary, ZŠ JAK Karlovy Vary, ZŠ jazyků Karlovy Vary, ZŠ 1. Máje Karlovy Vary, ZŠ Dukelských hrdinů Karlovy Vary, ZŠ Konečná Karlovy Vary, ZŠ Poštovní Karlovy Vary, ZŠ Krušnohorská Karlovy Vary, ZŠ Truhlářská Karlovy Vary, ZŠ Nejdek Nám. Karla IV., ZUŠ Nejdek (talentové zkoušky), ZŠ Nejdek Karlovarská, ZŠ a MŠ Regionu Karlovarský venkov, ZŠ a MŠ Dalovice, ZŠ a MŠ Kyselka, ZŠ a ZUŠ Žlutice, ZŠ a MŠ Bečov nad Teplou</p>
	<p>Časový plán: školní rok 2027/2028 průběžně, zejména před termínem přijímacích zkoušek</p>
	<p>Odhad finančních nákladů: bez nákladů, max. odměny nebo DPP pro zapojené pedagogy.</p>
	<p>Zdroj financování: bez nákladů</p>
	<p>Indikátory: Vzdělávací výsledky – např. výsledky jednotné přijímací zkoušky na SŠ, výsledky testování ČŠI ve vybraných oblastech.</p>
Propojování předmětů	<p>Popis: Cílení propojování předmětů v rámci jedné školy, např. projektové vyučování, sladování vyučovaného obsahu mezi jednotlivými pedagogy, cílem je zejména smysluplnost.</p>
	<p>Konkrétní školy: ZŠ Nová Role, ZŠ Toužim, ŠMP Carolina, Waldorfská ZŠ a MŠ Wlaštovka Karlovy Vary, ZŠ a MŠ Moudrá sova, ZŠ a MŠ při zdravotnických zařízeních, ZŠ a SŠ Karlovy Vary, ZŠ a ZUŠ Šmeralova Karlovy Vary, ZŠ JAK Karlovy Vary, ZŠ jazyků Karlovy Vary, ZŠ Konečná Karlovy Vary, ZŠ Poštovní Karlovy Vary, ZŠ Krušnohorská Karlovy Vary, ZŠ pro žáky se SPU Karlovy Vary, ZUŠ Karlovy Vary, DD se školou Žlutice, Carlsbad Montessori School, ZŠ a MŠ Elipsa, ZŠ Nejdek Nám. Karla IV., ZUŠ Nejdek, ZŠ Nejdek Karlovarská, ZŠ a MŠ Regionu Karlovarský venkov, ZŠ a MŠ Dalovice, ZŠ a MŠ Valeč, ZŠ a MŠ Štědrá, ZŠ a MŠ Božičany, ZŠ a MŠ Kyselka, ZŠ a MŠ Chyše, ZŠ a MŠ Toužim, ZŠ a ZUŠ Žlutice, ZŠ Kolová, ZŠ a MŠ Bečov nad Teplou</p>
	<p>Časový plán: školní rok 2027/2028 průběžně</p>
	<p>Odhad finančních nákladů: bez nákladů</p>
	<p>Zdroj financování: bez nákladů</p>



Místní akční plán rozvoje vzdělávání v ORP Karlovy Vary do roku 2028
MAP Karlovarsko IV - reg. č. CZ.02.02.XX/00/23_017/0008128

	<p>Indikátory: Vzdělávací výsledky – např. výsledky jednotné přijímací zkoušky na SŠ, výsledky testování ČŠI ve vybraných oblastech.</p>
DVPP	<p>Popis: Účast pedagogů na DVPP zaměřeném zejména na moderní didaktické formy, přenos poznatků do praxe, sdílení mezi pedagogy jedné školy.</p>
	<p>Konkrétní školy: ZŠ Nová Role, ZŠ Toužim, 1. MŠ Karlovy Vary, 2. MŠ Karlovy Vary, LMŠ Svatošky, MŠ Cestička Nová Role, ŠMP Carolina, Waldorfská ZŠ a MŠ Wlaštovka Karlovy Vary, ZŠ a MŠ Moudrá sova, ZŠ a MŠ při zdravotnických zařízeních, ZŠ a SŠ Karlovy Vary, ZŠ a ZUŠ Šmeralova Karlovy Vary, ZŠ JAK Karlovy Vary, ZŠ jazyků Karlovy Vary, ZŠ 1. Máje Karlovy Vary, ZŠ Dukelských hrdinů Karlovy Vary, ZŠ Konečná Karlovy Vary, ZŠ Poštovní Karlovy Vary, ZŠ Krušnohorská Karlovy Vary, ZŠ Truhlářská Karlovy Vary, ZŠ pro žáky se SPU Karlovy Vary, ZUŠ Karlovy Vary, DD se školou Žlutice, Carlsbad Montessori School, ZŠ a MŠ Elipsa, MŠ Šemnice, ZŠ Nejdek Nám. Karla IV., ZUŠ Nejdek, MŠ Šikulka Nová Role, MŠ Krásné Údolí, ZŠ Nejdek Karlovarská, MŠ Stružná, ZŠ a MŠ Regionu Karlovarský venkov, ZŠ a MŠ Dalovice, MŠ Nejdek Lipová, MŠ Nejdek Nerudova, ZŠ a MŠ Valeč, ZŠ a MŠ Štědrá, ZŠ a MŠ Božičany, ZŠ a MŠ Kyselka, ZŠ a MŠ Chyšce, MŠ Žlutice, MŠ Březová, ZŠ a MŠ Toužim, ZŠ a ZUŠ Žlutice, ZŠ Kolová, MŠ Bochov, ZŠ Bochov, ZŠ a MŠ Bečov nad Teplou</p>
	<p>Časový plán: školní rok 2027/2028 průběžně</p>
	<p>Odhad finančních nákladů: Odhad finančních nákladů: – kurzovné: cca 1 000 –3 000 Kč/pedagog/akce (dle rozsahu a poskytovatele), – doprava: dle místa konání, obvykle 300–800 Kč/pedagog, – sdílení v rámci školy (např. workshop pro kolegy): bez nákladů nebo pouze s minimálními náklady na materiál (cca 100–300 Kč).</p> <p>Celkové náklady na účast jednoho pedagoga na DVPP se pohybují obvykle v rozmezí 1 000–4 000 Kč.</p> <p>Nutno počítat případný nárůst cen o inflaci.</p>
	<p>Zdroj financování: zřizovatel, vlastní zdroje škol, nadace, šablony, krajské dotace</p>
	<p>Indikátory: Počet pedagogů proškolených v rámci DVPP ve vazbě na témata relevantní pro rozvoj kvality a motivace v rámci vzdělávání.</p>
<p>Aktivity spolupráce</p>	
Regionální identita	<p>Popis: Aktivita navazuje na implementační aktivity v MAP II a MAP IV. Cílem je naučit učitele, jak podporovat u žáků/děti regionální identitu, zapracovávat toto téma do běžné výuky a využívat poznání regionu v rámci naplňování ŠVP své školy. K tomu bude docházet pomocí metody zážitkového učení. Řešenou potřebou je nedostatečná sounáležitost místních obyvatel k regionu, absence znalosti kulturních a historických souvislostí, s tím spojená i nedostatečná znalost přírodního dědictví. Aktivita je koncipována tak, aby vedla k rozvoji kompetencí nejen dětí a žáků, ale i u přítomných pedagogů, kteří budou seznámeni s metodami a formami, jak mohou sami podporovat rozvoj regionální identity. Přidanou hodnotou je sdílení mezi pedagogy různých škol.</p> <p>Předpoklad je další implementace získaných poznatků do praxe a sdílení ohledně zapojování regionální identity do výchovně vzdělávacího procesu. Předpokladem je, že toto téma se</p>



Místní akční plán rozvoje vzdělávání v ORP Karlovy Vary do roku 2028
MAP Karlovarsko IV - reg. č. CZ.02.02.XX/00/23_017/0008128

	<p>stává přirozenou součástí výchovně vzdělávacího procesu. Školy si mohou objednávat programy regionální identity.</p>
	<p>Nositel a partneři: MAS Kraj živých vod, lektori a organizátoři jednotlivých programů, školy a zřizovatelé</p> <p>Pokud by se našel nositel projektu a bude pro toto období relevantní navazující projekt MAP Karlovarsko V, byl by koordinátorem (nositelem) této aktivit realizátor projektu MAP Karlovarsko V. Tato aktivita spolupráce by mohla být jednou z implementačních aktivit.</p>
	<p>Časový plán: školní rok 2027/2028 průběžně</p>
	<p>Odhad finančních nákladů: Náklady zahrnují především dopravu a vstupné:</p> <ul style="list-style-type: none">– doprava: cca 2 000–6 000 Kč za exkurzi (dle vzdálenosti a typu dopravy),– vstupné: cca 50–150 Kč/žák (např. muzea, science centra, technické provozy). <p>Celkové náklady na jednu exkurzi (např. třída + doprovod): cca 3 000–10 000 Kč v závislosti na místě konání a programu.</p> <p>Náklady na koordinaci, pokud se bude jednat o společnou aktivitu více škol v minimální variantě desítky tisíc Kč ročně.</p> <p>Nutno počítat případný nárůst cen o inflaci.</p>
	<p>Zdroj financování: zřizovatel, vlastní zdroje škol, rodiče, nadace, krajské dotace, příp. OP JAK MAP V</p>
	<p>Indikátory: Vzdělávací výsledky – např. výsledky jednotné přijímací zkoušky na SŠ, výsledky testování ČŠI ve vybraných oblastech.</p>
Rozvoj komunikačních dovedností v cizích jazycích	<p>Popis: Aktivita navazuje na implementační aktivity v MAP II a MAP IV. Cílem aktivity je rozvoj komunikačních dovedností, aktivní používání cizích jazyků ze strany žáků i pedagogů a podpora vztahu žáků k angličtině a němčině. Součástí jsou také činnosti zaměřené na výuku češtiny jako cizího jazyka. Aktivita cílí na žáky i na pedagogy. Přidanou hodnotou je sdílení mezi pedagogy různých škol.</p> <p>Předpoklad je další implementace poznatků do praxe, sdílení, propojování a různé aktivity cílené na žáky i pedagogy v rámci rozvoje komunikačních dovedností v cizích jazycích. Předpokladem je, že dochází k pozitivnímu posunu ohledně metod a forem výuky cizích jazyků a motivace žáků i pedagogů k aktivnímu využívání cizího jazyka. Dochází k propojování cizích jazyků a dalších předmětů a aktivit k rozvoji dalších kompetencí žáků. Neformálním způsobem může pokračovat sdílení mezi pedagogy (dřívější pracovní podskupina MAP).</p>
	<p>Nositel a partneři: Lektori, jednotlivé školy a zřizovatelé</p> <p>Pokud by se našel nositel projektu a bude pro toto období relevantní navazující projekt MAP Karlovarsko V, byl by koordinátorem (nositelem) této aktivit realizátor projektu MAP Karlovarsko V. Tato aktivita spolupráce by mohla být jednou z implementačních aktivit.</p>
	<p>Časový plán: školní rok 2027/2028 průběžně</p>



Místní akční plán rozvoje vzdělávání v ORP Karlovy Vary do roku 2028
MAP Karlovarsko IV - reg. č. CZ.02.02.XX/00/23_017/0008128

	<p>Odhad finančních nákladů: Implementace získaných poznatků a sdílení mezi pedagogy je téměř bez nákladů. Při spolupráci s externími lektory se cena může pohybovat od 500 Kč/h do 2000 Kč/h v závislosti na typu aktivity.</p> <p>Náklady na koordinaci, pokud se bude jednat o společnou aktivitu více škol v minimální variantě desítky tisíc Kč ročně.</p> <p>Nutno počítat případný nárůst cen o inflaci.</p>
	<p>Zdroj financování: zřizovatel, vlastní zdroje škol, rodiče, nadace, krajské dotace, příp. OP JAK MAP V</p>
	<p>Indikátory: Vzdělávací výsledky – např. výsledky jednotné přijímací zkoušky na SŠ, výsledky testování ČŠI ve vybraných oblastech.</p> <p>Počet pedagogů proškolených v rámci DVPP ve vazbě na témata relevantní pro rozvoj kvality a motivace v rámci vzdělávání.</p>
<p>Rozvoj řemesel, zručnosti a přírodovědy</p>	<p>Popis: Aktivita navazuje na implementační aktivity v MAP II a MAP IV. Jedná se o programy polytechniky, přírodovědné programy a návštěvy řemeslníků v MŠ a prvních ročnících základních škol. Přidanou hodnotou je sdílení mezi pedagogy různých škol v rámci komunikace mezi školami.</p> <p>Školy s mohou samy objednávat lektory a pokračovat ve vyzkoušených programech. Může probíhat sdílení mezi pedagogy či koordinace aktivity pro více škol ze strany společného koordinátora.</p> <p>Nositel a partneři: Lektoři a jednotlivé školy</p> <p>Pokud by se našel nositel projektu a bude pro toto období relevantní navazující projekt MAP Karlovarsko V, byl by koordinátorem (nositelem) této aktivit realizátor projektu MAP Karlovarsko V. Tato aktivita spolupráce by mohla být jednou z implementačních aktivit.</p> <p>Časový plán: školní rok 2027/2028 průběžně</p> <p>Odhad finančních nákladů: Ceny u polytechnických programů se odvíjí od spotřeby materiálu, ceny se mohou pohybovat od cca 100 Kč do 200 Kč za dítě/žáka. Ostatní programy mohou vycházet na cca 1000 Kč až 2000 Kč za program. Vlastní aktivity na školách v návaznosti na implementaci získaných poznatků jsou spojeny s náklady na materiál.</p> <p>Náklady na koordinaci, pokud se bude jednat o společnou aktivitu více škol v minimální variantě desítky tisíc Kč ročně.</p> <p>Nutno počítat případný nárůst cen o inflaci.</p> <p>Zdroj financování: zřizovatel, vlastní zdroje škol, rodiče, nadace, krajské dotace, příp. OP JAK MAP V</p> <p>Indikátory: Vzdělávací výsledky – např. výsledky jednotné přijímací zkoušky na SŠ, výsledky testování ČŠI ve vybraných oblastech.</p>
<p>Vzdělávání a vzájemné</p>	<p>Popis: Aktivita navazuje na implementační aktivity v MAP II a MAP IV. Aktivita vychází z potřeby kvalitního a dostupného vzdělávání pro pedagogické pracovníky. Zároveň se jedná</p>



Místní akční plán rozvoje vzdělávání v ORP Karlovy Vary do roku 2028
MAP Karlovarsko IV - reg. č. CZ.02.02.XX/00/23_017/0008128

sdílení pedagogických pracovníků	<p>o vytvoření prostoru pro vzájemné sdílení mezi pedagogy různých základních škol, což je přidaná hodnota oproti aktivitám jednotlivých škol.</p> <p>Předpoklad je, že dochází průběžně k implementaci získaných poznatků do praxe a realizaci společných vzdělávacích aktivity iniciovaných a koordinovaných ze strany škol či jiného společného koordinátora. Dochází k upevňování poznatků ze vzdělávacích seminářů do praxe, vč. změn ŠVP ve vazbě na revizi RVP (změny ŠVP nebo vzdělávání dle nových ŠVP). Prohlubuje se vzájemné sdílení mezi pedagogy.</p>
	<p>Nositel a partneři: Lektori, jednotlivé školy a zřizovatelé, NPI ČR, Krajské vzdělávací centrum</p> <p>Pokud by se našel nositel projektu a bude pro toto období relevantní navazující projekt MAP Karlovarsko V, byl by koordinátorem (nositel) této aktivit realizátor projektu MAP Karlovarsko V. Tato aktivita spolupráce by mohla být jednou z implementačních aktivit.</p>
	<p>Časový plán: školní rok 2027/2028 průběžně</p>
	<p>Odhad finančních nákladů: Implementace získaných poznatků a sdílení mezi pedagogy je téměř bez nákladů. Při spolupráci s externími lektory se cena může pohybovat v řádu tisíc Kč až desítky tisíc Kč v závislosti na typu aktivity.</p> <p>Náklady na koordinaci, pokud se bude jednat o společnou aktivitu více škol v minimální variantě desítky tisíc Kč ročně.</p> <p>Nutno počítat případný nárůst cen o inflaci.</p>
	<p>Zdroj financování: zřizovatel, vlastní zdroje škol, nadace, krajské dotace, příp. OP JAK MAP V</p>
	<p>Indikátory: Vzdělávací výsledky – např. výsledky jednotné přijímací zkoušky na SŠ, výsledky testování ČŠI ve vybraných oblastech.</p> <p>Počet pedagogů proškolených v rámci DVPP ve vazbě na témata relevantní pro rozvoj kvality a motivace v rámci vzdělávání.</p>
Prevence a přípravenost na rizika	<p>Popis: Aktivita navazuje na implementační aktivity v MAP II a MAP IV. Cílem je seznamovat žáky a pedagogy aktuálními tématy v oblasti prevence a připravenosti na rizika. Jedná se například o zvýšení schopnosti správně jednat a dokázat eliminovat složité situace, na které nejsou připraveni. Dále o uvědomění si nových rizik v různých oblastech jako jsou dezinformace, sociální sítě a novodobé návykové látky, ale také rizika spojená s bezpečností, šikanou, požárem, dopravní nehodou. Přidanou hodnotou je sdílení mezi pedagogy různých škol.</p> <p>Předpoklad je, že dochází průběžně k implementaci získaných poznatků do praxe a realizaci společných vzdělávacích aktivity iniciovaných a koordinovaných ze strany škol či jiného společného koordinátora. Případně dochází k realizaci aktivit na jednotlivých školách ve vazbě na společné téma. Školy si mohou samostatně objednávat besedy pro žáky, které si vyzkoušely v předchozí fázi MAP. Lze jen doufat, že získané poznatky budou pouze implementovány pouze do preventivních činností a žádná ze škol nebude muset čelit například útoku ozbrojeného útočníka.</p>
	<p>Nositel a partneři: Lektori, jednotlivé školy a zřizovatelé, NPI ČR, Krajské vzdělávací centrum, bezpečností složky</p>



Místní akční plán rozvoje vzdělávání v ORP Karlovy Vary do roku 2028
MAP Karlovarsko IV - reg. č. CZ.02.02.XX/00/23_017/0008128

	<p>Pokud by se našel nositel projektu a bude pro toto období relevantní navazující projekt MAP Karlovarsko V, byl by koordinátorem (nositel) této aktivit realizátor projektu MAP Karlovarsko V. Tato aktivita spolupráce by mohla být jednou z implementačních aktivit.</p>
	<p>Časový plán: školní rok 2027/2028 průběžně</p>
	<p>Odhad finančních nákladů: Implementace získaných poznatků a sdílení mezi pedagogy je téměř bez nákladů. Při spolupráci s externími lektory se cena může pohybovat v řádu tisíce Kč až desítky tisíc Kč v závislosti na typu aktivity.</p> <p>Náklady na koordinaci, pokud se bude jednat o společnou aktivitu více škol v minimální variantě desítky tisíc Kč ročně.</p> <p>Nutno počítat případný nárůst cen o inflaci.</p>
	<p>Zdroj financování: zřizovatel, vlastní zdroje škol, nadace, krajské dotace, příp. OP JAK MAP V</p>
	<p>Indikátory: Vzdělávací výsledky – např. výsledky jednotné přijímací zkoušky na SŠ, výsledky testování ČŠI ve vybraných oblastech.</p> <p>Počet pedagogů proškolených v rámci DVPP ve vazbě na témata relevantní pro rozvoj kvality a motivace v rámci vzdělávání.</p>
	<p>Environmentální aktivity spolupráce</p>
<p>Nositel a partneři: zřizovatelé a jednotlivé školy, lektori a environmentálně zaměřené organizace</p>	
<p>Pokud by se našel nositel projektu a bude pro toto období relevantní navazující projekt MAP Karlovarsko V, byl by koordinátorem (nositel) této aktivit realizátor projektu MAP Karlovarsko V. Tato aktivita spolupráce by mohla být jednou z implementačních aktivit.</p>	
<p>Časový plán: školní rok 2027/2028 průběžně</p>	
	<p>Odhad finančních nákladů:</p> <ul style="list-style-type: none"> - materiální zabezpečení aktivit (např. pomůcky, třídící boxy, tisk osvětových materiálů): cca 15–20 tis. Kč ročně, - výjezdy a exkurze (doprava, vstupné, organizační zajištění): cca 20–30 tis. Kč ročně, - externí lektorné (workshopy, přednášky): cca 5–10 tis. Kč ročně. <p>Náklady na koordinaci, pokud se bude jednat o společnou aktivitu více škol v minimální variantě desítky tisíc Kč ročně.</p> <p>Nutno počítat případný nárůst cen o inflaci.</p>



Místní akční plán rozvoje vzdělávání v ORP Karlovy Vary do roku 2028
MAP Karlovarsko IV - reg. č. CZ.02.02.XX/00/23_017/0008128

	<p>Zdroj financování: zřizovatel, vlastní zdroje škol, nadace, krajské dotace, příp. OP JAK MAP V</p>
	<p>Indikátory: Vzdělávací výsledky – např. výsledky jednotné přijímací zkoušky na SŠ, výsledky testování ČŠI ve vybraných oblastech.</p> <p>Počet pedagogů proškolených v rámci DVPP ve vazbě na témata relevantní pro rozvoj kvality a motivace v rámci vzdělávání.</p>
<p>Sportovní aktivity spolupráce</p>	<p>Popis: Cílem podpora pohybu jako přirozené součásti zdravého životního stylu. Aktivita se zaměřuje na děti/žáky (různé sportovní soutěže, sportovní dny a další sportovní činnosti pro více škol) a na pedagogy (vzdělávací aktivity, sdílení).</p> <p>Předpokladem je, že dochází k pokračování a prohlubování činností v této aktivitě. Koordinace může být na straně jednotlivých aktérů nebo případně společného koordinátora.</p> <p>Nositel a partneři: zřizovatelé a jednotlivé školy, sportovní kluby</p> <p>Časový plán: školní rok 2027/2028 průběžně</p> <p>Odhad finančních nákladů: Předpokládané náklady se liší dle rozsahu akcí, počtu zapojených škol a formy spolupráce, nicméně orientačně lze pro několik společných aktivit během školního roku počítat s následujícími položkami:</p> <ul style="list-style-type: none"> - zajištění sportovišť, pomůcek, drobných cen a zázemí: cca 15–25 tis. Kč ročně, - doprava žáků na sportovní akce (pokud nejsou v místě školy): cca 10–20 tis. Kč ročně, - odborné lektorné a metodická podpora pro pedagogy: cca 5–10 tis. Kč ročně, - drobný servis, propagace, pojištění, občerstvení: cca 5–10 tis. Kč ročně. <p>Náklady na koordinaci, pokud se bude jednat o společnou aktivitu více škol v minimální variantě desítky tisíc Kč ročně.</p> <p>Nutno počítat případný nárůst cen o inflaci.</p> <p>Zdroj financování: zřizovatel, vlastní zdroje, nadace, krajské dotace, sponzoring, rodiče</p> <p>Indikátory: Vzdělávací výsledky – např. výsledky jednotné přijímací zkoušky na SŠ, výsledky testování ČŠI ve vybraných oblastech.</p> <p>Počet pedagogů proškolených v rámci DVPP ve vazbě na témata relevantní pro rozvoj kvality a motivace v rámci vzdělávání.</p>
<p>Smysluplné využití IT a umělé inteligence ve vzdělávání</p>	<p>Popis: Aktivita navazuje na semináře pro pedagogy o využití umělé inteligence, které byly součástí projektu MAP Karlovarsko IV. Jedná se o nové dynamicky se rozvíjející téma, na které škola musí chtít nechtět reagovat. V zásadě je potřeba zaměřit se na dvě oblasti: nástroje (jejich znalost a využití ze strany pedagogů), didaktika (vliv IT a AI na učitelskou práci, co ztrácí smysl, jak IT a AI smysluplně využít a učit pracovat žáky s těmito nástroji, vč. etických a právních hledisek). Přidanou hodnotou je sdílení mezi pedagogy různých škol.</p> <p>Předpoklad je, že dochází průběžně k implementaci získaných poznatků do praxe a realizaci společných vzdělávacích aktivity iniciovaných a koordinovaných ze strany škol či jiného společného koordinátora. Vzhledem k rychlému vývoji v oblasti umělé inteligence lze těžko predikovat, co bude v roce 2028, proto je potřeba se včas seznamovat s touto tematikou a uvažovat ve školství hlavně v perspektivě didaktiky.</p>



Místní akční plán rozvoje vzdělávání v ORP Karlovy Vary do roku 2028
MAP Karlovarsko IV - reg. č. CZ.02.02.XX/00/23_017/0008128

	<p>Nositel a partneři: Lektori, jednotlivé školy a zřizovatelé, NPI ČR, Krajské vzdělávací centrum, Krajská agentura rozvoje podnikání</p> <p>Pokud by se našel nositel projektu a bude pro toto období relevantní navazující projekt MAP Karlovarsko V, byl by koordinátorem (nositelem) této aktivit realizátor projektu MAP Karlovarsko V. Tato aktivita spolupráce by mohla být jednou z implementačních aktivit.</p>
	<p>Časový plán: školní rok 2027/2028 průběžně</p>
	<p>Odhad finančních nákladů: Implementace získaných poznatků a sdílení mezi pedagogy je téměř bez nákladů. Při spolupráci s externími lektory se cena může pohybovat v řádu tisíce Kč v závislosti na typu aktivity.</p> <p>Náklady na koordinaci, pokud se bude jednat o společnou aktivitu více škol v minimální variantě desítky tisíc Kč ročně.</p> <p>Nutno počítat případný nárůst cen o inflaci.</p>
	<p>Zdroj financování: zřizovatel, vlastní zdroje škol, nadace, krajské dotace, sponzoring, příp. OP JAK MAP V</p>
	<p>Indikátory: Vzdělávací výsledky – např. výsledky jednotné přijímací zkoušky na SŠ, výsledky testování ČŠI ve vybraných oblastech.</p> <p>Počet pedagogů proškolených v rámci DVPP ve vazbě na témata relevantní pro rozvoj kvality a motivace v rámci vzdělávání.</p>
Rozvoj čtenářské gramotnosti a podpora čtenářství a pisatelství	<p>Popis: Čtenářská gramotnost je důležitá pro pochopení textu a práci s informacemi, je proto podstatná pro další gramotnosti, vč. matematické. Rozvoj čtenářství a pisatelství je v této aktivitě chápán v širších souvislostech v návaznosti na nové RVP. Aktivita cílí jak na pedagogy, tak na děti a žáky, příp. jejich rodiče. Přidanou hodnotou je sdílení mezi pedagogy různých škol.</p> <p>Předpokladem je, že dochází k pokračování a prohlubování činností v této aktivitě. Koordinace může být na straně jednotlivých aktérů nebo případně společného koordinátora. Aktivity mají pozitivní dopad na výuku všech předmětů a na předškolní vzdělávání.</p>
	<p>Nositel a partneři: Lektori, jednotlivé školy a zřizovatelé, knihovny</p> <p>Pokud by se našel nositel projektu a bude pro toto období relevantní navazující projekt MAP Karlovarsko V, byl by koordinátorem (nositelem) této aktivit realizátor projektu MAP Karlovarsko V. Tato aktivita spolupráce by mohla být jednou z implementačních aktivit.</p>
	<p>Časový plán: školní rok 2027/2028 průběžně</p>
	<p>Odhad finančních nákladů: Sdílení mezi pedagogy je téměř bez nákladů. Při spolupráci s externími lektory se cena může pohybovat v řádu tisíce Kč v závislosti na typu aktivity.</p> <p>Náklady na koordinaci, pokud se bude jednat o společnou aktivitu více škol v minimální variantě desítky tisíc Kč ročně.</p> <p>Nutno počítat případný nárůst cen o inflaci.</p>



Místní akční plán rozvoje vzdělávání v ORP Karlovy Vary do roku 2028
MAP Karlovarsko IV - reg. č. CZ.02.02.XX/00/23_017/0008128

	<p>Zdroj financování: zřizovatel, vlastní zdroje škol, nadace, krajské dotace, sponzoring, rodiče, příp. OP JAK MAP V</p>
	<p>Indikátory: Vzdělávací výsledky – např. výsledky jednotné přijímací zkoušky na SŠ, výsledky testování ČŠI ve vybraných oblastech.</p> <p>Počet pedagogů proškolených v rámci DVPP ve vazbě na témata relevantní pro rozvoj kvality a motivace v rámci vzdělávání.</p>
Kreativita a podnikavost	<p>Popis: Aktivita navazuje na implementační aktivity v MAP IV. Kreativně myslet znamená, že člověk nemusí vše vědět, ale musí si umět poradit. Aktivita cílí na žáky i pedagogy. U pedagogů se předpokládá zejména implementace již získaných poznatků do praxe, vzájemné sdílení a obohacování a další spolupráce s lektory. Pedagogové, kteří se v MAP IV nezúčastnili vzdělávání v této oblasti, mohou absolvovat úvodní a pokročilé semináře. U žáků se jedná o projektové dny a workshopy. Přidanou hodnotou je sdílení mezi pedagogy různých škol.</p> <p>Předpokladem je, že dochází k pokračování a prohlubování činností v této aktivitě. Někteří pedagogové aktivity kreativity a podnikavosti běžně využívají, dochází k dalšímu prohlubování spolupráce mezi pedagogy vzájemně a mezi pedagogy a dalšími aktéry v této oblasti. Koordinace může být na straně jednotlivých aktérů nebo případně společného koordinátora.</p>
	<p>Nositel a partneři: lektori, jednotlivé školy a zřizovatelé</p> <p>Pokud by se našel nositel projektu a bude pro toto období relevantní navazující projekt MAP Karlovarsko V, byl by koordinátorem (noselem) této aktivit realizátor projektu MAP Karlovarsko V. Tato aktivita spolupráce by mohla být jednou z implementačních aktivit.</p>
	<p>Časový plán: školní rok 2026/2027 průběžně</p>
	<p>Odhad finančních nákladů: Implementace získaných poznatků a sdílení mezi pedagogy je téměř bez nákladů. Při spolupráci s externími lektory se cena může pohybovat v řádu tisíc Kč až desítky tisíc Kč v závislosti na typu aktivity. Aktivita také může obnášet náklady na spotřební materiál.</p> <p>Náklady na koordinaci, pokud se bude jednat o společnou aktivitu více škol v minimální variantě desítky tisíc Kč ročně.</p> <p>Nutno počítat případný nárůst cen o inflaci.</p>
	<p>Zdroj financování: zřizovatel, vlastní zdroje škol, nadace, krajské dotace, sponzoring, rodiče, příp. OP JAK MAP V</p>
	<p>Indikátory: Vzdělávací výsledky – např. výsledky jednotné přijímací zkoušky na SŠ, výsledky testování ČŠI ve vybraných oblastech.</p> <p>Počet pedagogů proškolených v rámci DVPP ve vazbě na témata relevantní pro rozvoj kvality a motivace v rámci vzdělávání.</p>
Paměť a efektivní učení	<p>Popis: Aktivita navazuje na implementační aktivity v MAP II a MAP IV. Cílem aktivity je pomoc naučit se postupy snadnějšího a efektivnějšího učení a lepší paměti s využitím moderních poznatků o mozku a paměti. Přidanou hodnotou je sdílení mezi pedagogy různých škol.</p>



Místní akční plán rozvoje vzdělávání v ORP Karlovy Vary do roku 2028
MAP Karlovarsko IV - reg. č. CZ.02.02.XX/00/23_017/0008128

	<p>Předpokladem je, že dochází k pokračování a prohlubování činností v této aktivitě. Školy si mohou objednávat samostatně programy pro žáky nebo pro rodiče.</p>
	<p>Nositel a partneři: lektori, jednotlivé školy a zřizovatelé</p>
	<p>Časový plán: školní rok 2027/2028 průběžně</p>
	<p>Odhad finančních nákladů: Sdílení mezi pedagogy je téměř bez nákladů. Při spolupráci s externími lektory se cena může pohybovat v řádu tisíce Kč a desítky tisíc Kč v závislosti na typu aktivity.</p> <p>Náklady na koordinaci, pokud se bude jednat o společnou aktivitu více škol v minimální variantě desítky tisíc Kč ročně.</p> <p>Nutno počítat případný nárůst cen o inflaci.</p>
	<p>Zdroj financování: zřizovatel, vlastní zdroje škol, nadace, krajské dotace, sponzoring, rodiče</p>
	<p>Indikátory: Vzdělávací výsledky – např. výsledky jednotné přijímací zkoušky na SŠ, výsledky testování ČŠI ve vybraných oblastech.</p> <p>Počet pedagogů proškolených v rámci DVPP ve vazbě na témata relevantní pro rozvoj kvality a motivace v rámci vzdělávání.</p>
Infrastruktura	
<p>Není relevantní. Cíl 2.1 se týká neinvestičních aktivit. Konkrétní investiční záměry jsou vázány na cíle 1.1 až 1.6 v prioritě č. 1 a jsou zapsány v seznamu investičních záměrů Strategického rámce. Realizace investičních záměrů přispěje k možnosti naplňovat aktivity neinvestičního cíle 2.1.</p>	



<p>Priorita č. 3 Cíl 3. 1</p>	<p>Kvalitní společné vzdělávání 3.1 Tolerance (PŘÍLEŽITOST) Zlepšit pomocí postupných kroků pochopení inkluze a zvýšit toleranci společnosti ve vztahu k jakýmkoliv odlišnostem do r. 2028.</p>
<p>Aktivity škol</p>	
<p>Pobytové aktivity (PŘÍLEŽITOST)</p>	<p>Popis: Vícedenní pobytové aktivity jako například školy v přírodě, preventivní a adaptační pobyty</p> <p>Konkrétní školy: ZŠ Nová Role, ZŠ Toužim, ŠMP Carolina, Waldorfská ZŠ a MŠ Wlaštovka Karlovy Vary, ZŠ a MŠ Moudrá sova, ZŠ a SŠ Karlovy Vary, ZŠ a ZUŠ Šmeralova Karlovy Vary, ZŠ JAK Karlovy Vary, ZŠ jazyků Karlovy Vary, ZŠ 1. Máje Karlovy Vary, ZŠ Dukelských hrdinů Karlovy Vary, ZŠ Konečná Karlovy Vary, ZŠ Poštovní Karlovy Vary, ZŠ Krušnohorská Karlovy Vary, ZŠ Truhlářská Karlovy Vary, ZUŠ Karlovy Vary, DD se školou Žlutice, Carlsbad Montessori School, MŠ Šemnice, ZŠ Nejdek Nám. Karla IV., ZUŠ Nejdek, ZŠ Nejdek Karlovarská, ZŠ a MŠ Regionu Karlovarský venkov, ZŠ a MŠ Dalovice, MŠ Nejdek Lipová, MŠ Nejdek Nerudova, ZŠ a MŠ Valeč, ZŠ a MŠ Božičany, ZŠ a MŠ Kyselka, ZŠ a MŠ Chyš, MŠ Žlutice, MŠ Březová, ZŠ a MŠ Toužim, ZŠ a ZUŠ Žlutice</p> <p>Časový plán: školní rok 2027/2028 průběžně</p> <p>Odhad finančních nákladů: Celkové náklady zahrnují ubytování, stravu, dopravu a program: – ubytování: cca 400–600 Kč/os./noc, – stravování: cca 200–300 Kč/os./den, – doprava: cca 5 000–10 000 Kč/celkem (dle vzdálenosti), – program/preventivní nebo adaptační lektor: cca 3 000–6 000 Kč/pobyt/skupinu. Celkové náklady na 5denní pobyt pro jednu třídu (cca 20 žáků): cca 70 000–100 000 Kč. Nutno počítat případný nárůst cen o inflaci.</p> <p>Zdroj financování: dotace (např. OP Spravedlivá transformace), zřizovatel, krajské dotace, rodiče</p> <p>Indikátory: Vzdělávací výsledky se zohledněním sociální situace a místních podmínek</p>
<p>Nadstandardní spolupráce se zákonnými zástupci dětí a žáků (PŘÍLEŽITOST)</p>	<p>Popis: Aktivity škol k prohlubování spolupráce se zákonnými zástupci dětí a žáků nad rámec běžné standardní spolupráce, např. tripartity místo klasických třídních schůzek, spolupráce se sdruženími rodičů, vzdělávací aktivity pro rodiče, komunitní aktivity typu zahradní slavnost, cílená komunikace s rodiči, vstřícný přístup, bezpečné prostředí a otevřená komunikace jako nutný základ.</p> <p>Konkrétní školy: ZŠ Nová Role, 2. MŠ Karlovy Vary, LMŠ Svatošky, MŠ Cestička Nová Role, ŠMP Carolina, Waldorfská ZŠ a MŠ Wlaštovka Karlovy Vary, ZŠ a MŠ Moudrá sova, ZŠ a MŠ při zdravotnických zařízeních, ZŠ a SŠ Karlovy Vary, ZŠ JAK Karlovy Vary, ZŠ jazyků Karlovy Vary, ZŠ Dukelských hrdinů Karlovy Vary, ZŠ Konečná Karlovy Vary, ZŠ Poštovní Karlovy Vary, ZŠ Krušnohorská Karlovy Vary, ZŠ Truhlářská Karlovy Vary, ZŠ pro žáky se SPU Karlovy Vary, Carlsbad Montessori School, ZŠ a MŠ Elipsa, MŠ Šemnice, ZŠ Nejdek Nám. Karla IV., MŠ Nejdek Závodu Míru, MŠ Šikulka Nová Role, MŠ Krásné Údolí, ZŠ Nejdek Karlovarská, MŠ Stružná, ZŠ a MŠ Regionu Karlovarský venkov, ZŠ a MŠ Dalovice, MŠ Nejdek Husova, MŠ Nejdek Lipová, MŠ Nejdek Nerudova, ZŠ a MŠ Štědrá, ZŠ a MŠ Chyš, MŠ Žlutice, MŠ Březová, ZŠ a MŠ Toužim, ZŠ Kolová, MŠ Bochov, ZŠ a MŠ Bečov nad Teplou</p> <p>Časový plán: školní rok 2026/2027 průběžně</p>



Místní akční plán rozvoje vzdělávání v ORP Karlovy Vary do roku 2028
MAP Karlovarsko IV - reg. č. CZ.02.02.XX/00/23_017/0008128

	<p>Odhad finančních nákladů: Většina aktivit (např. tripartity, cílená komunikace, spolupráce se sdruženími rodičů) je realizovatelná bez přímých nákladů, v rámci organizačních kapacit školy.</p> <p>V případě komunitních nebo vzdělávacích aktivit (např. zahradní slavnost, přednáška pro rodiče):</p> <ul style="list-style-type: none"> – materiál, drobné občerstvení, technické zajištění: cca 500–3 000 Kč na akci, – externí lektor/přednášející: cca 1 500–5 000 Kč dle rozsahu. <p>Nutno počítat případný nárůst cen o inflaci.</p> <p>Zdroj financování: šablony a další dotace, vlastní zdroje škol, zřizovatel</p> <p>Indikátory: Vzdělávací výsledky se zohledněním sociální situace a místních podmínek</p>
<p>Volnočasové aktivity v rámci školy (PŘÍLEŽITOST)</p>	<p>Popis: Kroužky a další aktivity smysluplného trávení volného času pořádané přímo školou nebo školou ve spolupráci se středisky volného času nebo dalšími poskytovateli volnočasových aktivit.</p> <p>Konkrétní školy: 1. MŠ Karlovy Vary, 2. MŠ Karlovy Vary, LMŠ Svatošky, ŠMP Carolina, Waldorfská ZŠ a MŠ Wlaštovka Karlovy Vary, ZŠ a MŠ Moudrá sova, ZŠ a MŠ při zdravotnických zařízeních, ZŠ a SŠ Karlovy Vary, ZŠ a ZUŠ Šmeralova Karlovy Vary, ZŠ JAK Karlovy Vary, ZŠ jazyků Karlovy Vary, ZŠ 1. Máje Karlovy Vary, ZŠ Dukelských hrdinů Karlovy Vary, ZŠ Konečná Karlovy Vary, ZŠ Poštovní Karlovy Vary, ZŠ Krušnohorská Karlovy Vary, ZŠ pro žáky se SPU Karlovy Vary, DD se školou Žlutice, ZŠ Nejdek Nám. Karla IV., MŠ Nejdek Závodu Míru, ZUŠ Nejdek, ZŠ Nejdek Karlovarská, ZŠ a MŠ Regionu Karlovarský venkov, MŠ Nejdek Lipová, ZŠ a MŠ Valeč, ZŠ a MŠ Štědrá, ZŠ a MŠ Kyselka, ZŠ a MŠ Chyšce, ZŠ a MŠ Toužim, ZŠ a ZUŠ Žlutice, ZŠ Kolová, ZŠ Bochov, ZŠ a MŠ Bečov nad Teplou</p> <p>Časový plán: školní rok 2027/2028 průběžně</p> <p>Odhad finančních nákladů: Náklady závisí na typu aktivity a poskytovateli:</p> <ul style="list-style-type: none"> – vedení kroužku interním pedagogem: bez přímých nákladů (v rámci úvazku nebo odměny z vlastních zdrojů), – externí lektor: cca 300–500 Kč/hod, – spolupráce s DDM nebo SVČ: dle dohody, obvykle 500–1 000 Kč za lekci/skupinu, – materiál (např. výtvarné, technické, sportovní pomůcky): cca 500–2 000 Kč na pololetí/kroužek. <p>Nutno počítat případný nárůst cen o inflaci.</p> <p>Zdroj financování: rodiče, dotace, zřizovatel, nadace</p> <p>Indikátory: Vzdělávací výsledky se zohledněním sociální situace a místních podmínek</p>
<p>Aktivity spolupráce</p>	
<p>Rozvoj dovedností v práci s třídním kolektivem (PŘÍLEŽITOST)</p>	<p>Popis: Aktivita navazuje na implementační aktivity v MAP II a MAP IV. Aktivita cílí na pedagogy a dále rozvíjí jejich dovednosti v práci s třídním kolektivem. U pedagogů, kteří již absolvovali vzdělávání a sdílení v této oblasti v předchozích projektech MAP jde zejména o implementaci poznatků do praxe, sdílení a konzultace s lektory. Mohou se zapojit i další pedagogové, kteří projedou aktivitou od začátku. I u pedagogů, kteří jsou v práci s třídním kolektivem již zkušenější, je žádoucí další prohlubování dovedností a vzájemné sdílení. Přidanou hodnotou je sdílení mezi pedagogy různých škol.</p> <p>Předpokladem je, že dochází k pokračování a prohlubování činností v této aktivitě. Prohlubují se dovednosti pedagogů v práci s třídním kolektivem a dochází k přirozenému sdílení a předávání poznatků mezi pedagogy. Může docházet k dalším vzdělávacím aktivitám a vzájemnému sdílení mezi pedagogy. Školy si mohou objednávat samostatně některé činnosti ve spolupráci s lektory. Koordinace může být na straně jednotlivých aktérů nebo případně společného koordinátora.</p>



Místní akční plán rozvoje vzdělávání v ORP Karlovy Vary do roku 2028
MAP Karlovarsko IV - reg. č. CZ.02.02.XX/00/23_017/0008128

	Nositel a partneři: lektori, jednotlivé školy a zřizovatelé
	Pokud by se našel nositel projektu a bude pro toto období relevantní navazující projekt MAP Karlovarsko V, byl by koordinátorem (nositelem) této aktivit realizátor projektu MAP Karlovarsko V. Tato aktivita spolupráce by mohla být jednou z implementačních aktivit.
	Časový plán: školní rok 2027/2028 průběžně
	Odhad finančních nákladů: Sdílení mezi pedagogy je téměř bez nákladů. Při spolupráci s externími lektory se cena může pohybovat v řádu tisíce Kč a desítky tisíc Kč v závislosti na typu aktivity. Náklady na koordinaci, pokud se bude jednat o společnou aktivitu více škol v minimální variantě desítky tisíc Kč ročně. Nutno počítat případný nárůst cen o inflaci.
	Zdroj financování: zřizovatel, vlastní zdroje škol, nadace, krajské dotace, sponzoring, rodiče, příp. OP JAK MAP V
	Indikátory: Vzdělávací výsledky se zohledněním sociální situace a místních podmínek
Osobnostní rozvoj, manažerské a komunikační dovednosti pro vedení škol (PŘÍLEŽITOST)	Popis: Aktivita navazuje na implementační aktivity v MAP IV. U zástupců vedení škol, kteří již absolvovali kurz složený ze seminářů osobnostního rozvoje, manažerských a komunikačních dovedností, je žádostí podpora při implementaci poznatků do praxe, prohlubování dovedností, vzájemné sdílení a konzultace. Zástupci vedení škol, kteří se tohoto kurzu ještě nezúčastnili nebo neměli možnost získat tyto dovednosti jiným způsobem, by tato aktivita spolupráce pomohla v jejich roli ve vedení školy. Přidanou hodnotou je sdílení mezi vedoucími pracovníky různých škol. Předpoklad je, že i nadále bude vedení zapojených škol využívat v praxi poznatky z předchozích vzdělávacích aktivit. Může docházet k dalším vzdělávacím aktivitám a vzájemnému sdílení mezi účastníky kurzů, které proběhly v MAP IV. Koordinace může být na straně jednotlivých aktérů nebo případně společného koordinátora.
	Nositel a partneři: lektori, jednotlivé školy a zřizovatelé
	Pokud by se našel nositel projektu a bude pro toto období relevantní navazující projekt MAP Karlovarsko V, byl by koordinátorem (nositelem) této aktivit realizátor projektu MAP Karlovarsko V. Tato aktivita spolupráce by mohla být jednou z implementačních aktivit.
	Časový plán: školní rok 2027/2028 průběžně
	Odhad finančních nákladů: Sdílení mezi vedení škol je téměř bez nákladů. Při spolupráci s externími lektory se cena může pohybovat v řádu tisíce Kč a desítky tisíc Kč v závislosti na typu aktivity. Náklady na koordinaci, pokud se bude jednat o společnou aktivitu více škol v minimální variantě desítky tisíc Kč ročně. Nutno počítat případný nárůst cen o inflaci.
	Zdroj financování: zřizovatel, vlastní zdroje škol, nadace, krajské dotace, příp. OP JAK MAP V
	Indikátory: Vzdělávací výsledky se zohledněním sociální situace a místních podmínek
Osobnostní rozvoj a komunikační dovednosti pro	Popis: Aktivita navazuje na kurz pro vedení škol, který probíhal v MAP IV. Pro cílovou skupinu pedagogové jsou vhodné vzdělávací a seberozvojové aktivity zaměřené na komunikační dovednosti (vč. komunikace s rodiči), řešení konfliktů, time management apod. Přidanou hodnotou je sdílení mezi pedagogy různých škol.



Místní akční plán rozvoje vzdělávání v ORP Karlovy Vary do roku 2028
MAP Karlovarsko IV - reg. č. CZ.02.02.XX/00/23_017/0008128

<p>pedagogy (PŘÍLEŽITOST)</p>	<p>Předpokladem je, že dochází k pokračování a prohlubování činností v této aktivitě. Koordinace může být na straně jednotlivých aktérů nebo případně společného koordinátora.</p> <p>Nositel a partneři: lektori, jednotlivé školy a zřizovatelé</p> <p>Pokud by se našel nositel projektu a bude pro toto období relevantní navazující projekt MAP Karlovarsko V, byl by koordinátorem (nositelem) této aktivit realizátor projektu MAP Karlovarsko V. Tato aktivita spolupráce by mohla být jednou z implementačních aktivit.</p> <p>Časový plán: školní rok 2027/2028 průběžně</p> <p>Odhad finančních nákladů: Sdílení mezi pedagogy je téměř bez nákladů. Při spolupráci s externími lektory se cena může pohybovat v řádu tisíce Kč a desítky tisíc Kč v závislosti na typu aktivity.</p> <p>Náklady na koordinaci, pokud se bude jednat o společnou aktivitu více škol v minimální variantě desítky tisíc Kč ročně. Nutno počítat případný nárůst cen o inflaci.</p> <p>Zdroj financování: zřizovatel, vlastní zdroje škol, nadace, krajské dotace, příp. OP JAK MAP V</p> <p>Indikátory: Vzdělávací výsledky se zohledněním sociální situace a místních podmínek</p>
<p>Občanské kompetence (PŘÍLEŽITOST)</p>	<p>Popis: Aktivita reaguje na změny ve společnosti, které se mimo jiné promítají do nového RVP, je zde akcentován význam občanských kompetencí. Jedná se o aktivitu zaměřenou převážně na pedagogy. Cílem je naučit pedagogy, jak vhodně podporovat u dětí a žáků rozvoj občanských kompetencí. Přidanou hodnotou je sdílení mezi pedagogy různých škol.</p> <p>Předpokladem je, že dochází k pokračování a prohlubování činností v této aktivitě. Koordinace může být na straně jednotlivých aktérů nebo případně společného koordinátora. Dochází ke sdílení mezi zapojenými pedagogy a k podobné evoluci v tomto tématu jako tomu bylo u práce s třídním kolektivem v MAP IV, ovšem za předpokladu koordinace této aktivity pro více škol.</p> <p>Nositel a partneři: lektori, jednotlivé školy a zřizovatelé</p> <p>Pokud by se našel nositel projektu a bude pro toto období relevantní navazující projekt MAP Karlovarsko V, byl by koordinátorem (nositelem) této aktivit realizátor projektu MAP Karlovarsko V. Tato aktivita spolupráce by mohla být jednou z implementačních aktivit.</p> <p>Časový plán: školní rok 2027/2028 průběžně</p> <p>Odhad finančních nákladů: Sdílení mezi pedagogy je téměř bez nákladů. Při spolupráci s externími lektory se cena může pohybovat v řádu tisíce Kč a desítky tisíc Kč v závislosti na typu aktivity.</p> <p>Náklady na koordinaci, pokud se bude jednat o společnou aktivitu více škol v minimální variantě desítky tisíc Kč ročně. Nutno počítat případný nárůst cen o inflaci.</p> <p>Zdroj financování: zřizovatel, vlastní zdroje škol, nadace, krajské dotace, příp. OP JAK MAP V</p> <p>Indikátory: Vzdělávací výsledky se zohledněním sociální situace a místních podmínek</p>
<p>Infrastruktura</p>	<p>Není relevantní. Cíl 3.1 se týká neinvestičních aktivit. Konkrétní investiční záměry jsou vázány na cíle 1.1 až 1.6 v prioritě č. 1 a jsou zapsány v seznamu investičních záměrů Strategického rámce. Realizace investičních záměrů přispěje k možnosti naplňovat aktivity neinvestičního cíle 3.1.</p>



<p>Priorita č. 3 Cíl 3.2</p>	<p>Kvalitní společné vzdělávání 3.2 Společné vzdělávání (PŘÍLEŽITOST) Podpořit práci škol s heterogonním třídním kolektivem v systému společného vzdělávání s ohledem na prospěch všech aktérů ve výchově a vzdělávání dětí a žáků do r. 2028.</p>
<p>Aktivity škol</p>	
<p>Kariérové poradenství, výběr SŠ a povolání (PŘÍLEŽITOST)</p>	<p>Popis: Cílené kariérové poradenství zaměřené na žáky a jejich zákonné zástupce, pomoc ze strany školy s výběrem SŠ/SOU a podáním přihlášky na SŠ/SOU. Spolupráce ZŠ se SŠ/SOU a firmami za účelem pomoci žákům s budoucím profesní orientací a studiem. Cílem není nábor pracovníků dle aktuálních požadavků firem na trhu práce.</p> <p>Konkrétní školy: ZŠ Nová Role, ZŠ Toužim, ŠMP Carolina, Waldorfská ZŠ a MŠ Wlaštovka Karlovy Vary, ZŠ a SŠ Karlovy Vary, ZŠ a ZUŠ Šmeralova Karlovy Vary, ZŠ JAK Karlovy Vary, ZŠ jazyků Karlovy Vary, ZŠ 1. Máje Karlovy Vary, ZŠ Dukelských hrdinů Karlovy Vary, ZŠ Konečná Karlovy Vary, ZŠ Poštovní Karlovy Vary, ZŠ Krušnohorská Karlovy Vary, ZŠ Truhlářská Karlovy Vary, ZUŠ Karlovy Vary, DD se školou Žlutice, ZŠ Nejdek Nám. Karla IV., ZŠ Nejdek Karlovarská, ZŠ a MŠ Regionu Karlovarský venkov, ZŠ a MŠ Dalovice, ZŠ a MŠ Kyselka, ZŠ a MŠ Toužim, ZŠ a ZUŠ Žlutice</p> <p>Časový plán: školní rok 2027/2028 průběžně</p> <p>Odhad finančních nákladů: Základní poradenství poskytované školou (např. individuální pohovory, práce s atlasem školství, informační letáky) je bez finančních nákladů. Při rozšířených aktivitách (např. návštěvy SŠ/SOU, besedy s odborníky, exkurze do firem, zapojení externího kariérového poradce) mohou vznikat náklady: – doprava: cca 1 500–5 000 Kč na akci, – lektorné (kariérový poradce, hosté): cca 1 000–3 000 Kč/akce, – programové a informační materiály: cca 200–500 Kč na skupinu.</p> <p>Nutno počítat případný nárůst cen o inflaci.</p> <p>Zdroj financování: zřizovatel, vlastní zdroje škol, nadace, šablony, krajské dotace</p> <p>Indikátory: Počet škol s fungujícím plnohodnotným školním poradenským pracovištěm. Počet škol se sociálním pedagogem nebo jinou podpůrnou pozicí. Počet pedagogů účastnících se DVPP ve vazbě na společné vzdělávání.</p>
<p>Školní poradenské pracoviště a podpůrné pozice (PŘÍLEŽITOST)</p>	<p>Popis: Fungující školní poradenské pracoviště, zaměstnání nebo spolupráce s externími odborníky na pozicích typu: školní psycholog, sociální pedagog, speciální pedagog, logoped.</p> <p>Konkrétní školy: ZŠ Nová Role, ZŠ Toužim, 1. MŠ Karlovy Vary, 2. MŠ Karlovy Vary, LMŠ Svatošky, MŠ Cestička Nová Role, ŠMP Carolina, Waldorfská ZŠ a MŠ Wlaštovka Karlovy Vary, ZŠ a MŠ Moudrá sova, ZŠ a MŠ při zdravotnických zařízeních, ZŠ a SŠ Karlovy Vary, ZŠ a ZUŠ Šmeralova Karlovy Vary, ZŠ JAK Karlovy Vary, ZŠ jazyků Karlovy Vary, ZŠ 1. Máje Karlovy Vary, ZŠ Dukelských hrdinů Karlovy Vary, ZŠ Konečná Karlovy Vary, ZŠ Poštovní Karlovy Vary, ZŠ Krušnohorská Karlovy Vary, ZŠ Truhlářská Karlovy Vary, ZŠ pro žáky se SPU Karlovy Vary, DD se školou Žlutice, MŠ Šemnice, ZŠ Nejdek Nám. Karla IV., MŠ Nejdek Závodu Míru, MŠ Šikulka Nová Role, MŠ Krásné Údolí, ZŠ Nejdek Karlovarská, ZŠ a MŠ Regionu Karlovarský venkov, ZŠ a MŠ Dalovice, MŠ Nejdek Husova, MŠ Nejdek Lipová, ZŠ a</p>



Místní akční plán rozvoje vzdělávání v ORP Karlovy Vary do roku 2028
MAP Karlovarsko IV - reg. č. CZ.02.02.XX/00/23_017/0008128

	<p>MŠ Štědrá, ZŠ a MŠ Božičany, ZŠ a MŠ Kyselka, ZŠ a MŠ Chyšce, MŠ Žlutice, ZŠ a MŠ Toužim, ZŠ a ZUŠ Žlutice, ZŠ Kolová, ZŠ Bochoř, ZŠ a MŠ Bečov nad Teplou</p>
	<p>Časový plán: školní rok 2027/2028 průběžně</p>
	<p>Odhad finančních nákladů: Náklady se odvíjejí podle typu a formy zajištění odborné pozice:</p> <ul style="list-style-type: none">– interní zaměstnanec (např. školní psycholog, speciální pedagog, sociální pedagog): náklady na mzdu včetně odvodů dle úvazku (např. 0,5 úvazku = cca 20 000–30 000 Kč/měsíc),– externí odborník (např. logoped, psycholog): cca 500–1 000 Kč/hod dle specializace a formy spolupráce. <p>Roční náklady na jednu podpůrnou pozici (např. 0,5 úvazku): cca 240 000–360 000 Kč, krátkodobé výkony externistů (např. diagnostika, krizová intervence): cca 5 000–20 000 Kč/rok.</p> <p>Nutno počítat případný nárůst cen o inflaci.</p>
	<p>Zdroj financování: státní rozpočet, zřizovatel, dotace (např. OP Spravedlivá transformace)</p>
	<p>Indikátory: Počet škol s fungujícím plnohodnotným školním poradenským pracovištěm. Počet škol se sociálním pedagogem nebo jinou podpůrnou pozicí.</p> <p>Počet pedagogů účastnících se DVPP ve vazbě na společné vzdělávání.</p>
Aktivity spolupráce	
Vzdělávání a sdílení pedagogů v oblasti společného vzdělávání (PŘÍLEŽITOST)	<p>Popis: Aktivita navazuje na implementační aktivity v MAP II a MAP IV. Aktivita vychází z potřeby kvalitního a dostupného vzdělávání pro pedagogické pracovníky. Hlavním tématem je společné vzdělávání (inkluze), hlavní téma může být naplňováno pomocí dalších podtémat. Mezi vyzkoušená a nadále potřebná podtémata patří například: komunikace s rodiči, práce s třídním kolektivem, školní poradenské pracoviště, školní zralost a připravenost, pedagogická diagnostika, podpora nadání, práce s heterogenním kolektivem a žáky se SVP (vč. využití umělé inteligence jako pomocníka pedagoga v této oblasti).</p> <p>Zároveň se jedná o vytvoření prostoru pro vzájemné sdílení mezi pedagogy různých základních škol, což je přidaná hodnota oproti aktivitám jednotlivých škol. Případně byl v projektech MAP vyzkoušený a osvědčený model seminářů pro sborovny, neboť tak dochází k lepšímu zacílení na potřeby dané školy, aktivita spolupráce pak spočívala zejména v koordinaci a zajištění lektorů a vzdělávání na míru a sdílení poznatků a potřeb skrz koordinátory MAP.</p> <p>Předpoklad je, že dochází průběžně k implementaci získaných poznatků do praxe a realizaci společných vzdělávacích aktivit iniciovaných a koordinovaných ze strany škol či jiného společného koordinátora. Pedagogové nabývají v praxi větší jistotu v tomto tématu.</p>
	<p>Nositel a partneři: lektori, jednotlivé školy a zřizovatelé</p> <p>Pokud by se našel nositel projektu a bude pro toto období relevantní navazující projekt MAP Karlovarsko V, byl by koordinátorem (nositelem) této aktivit realizátor projektu MAP Karlovarsko V. Tato aktivita spolupráce by mohla být jednou z implementačních aktivit.</p>
	<p>Časový plán: školní rok 2027/2028 průběžně</p>



Místní akční plán rozvoje vzdělávání v ORP Karlovy Vary do roku 2028
MAP Karlovarsko IV - reg. č. CZ.02.02.XX/00/23_017/0008128

	<p>Odhad finančních nákladů: Sdílení mezi pedagogy je téměř bez nákladů. Při spolupráci s externími lektory se cena může pohybovat v řádu tisíce Kč a desítky tisíc Kč v závislosti na typu aktivity.</p> <p>Náklady na koordinaci, pokud se bude jednat o společnou aktivitu více škol v minimální variantě desítky tisíc Kč ročně.</p> <p>Nutno počítat případný nárůst cen o inflaci.</p>
	<p>Zdroj financování: zřizovatel, vlastní zdroje škol, nadace, krajské dotace</p>
	<p>Indikátory: Počet pedagogů účastnících se DVPP ve vazbě na společné vzdělávání.</p>
Sdílení a propojování v oblasti společného vzdělávání (PŘÍLEŽITOST)	<p>Popis: Aktivita navazuje zejména na činnost pracovní skupiny rovné příležitosti v MAP IV. Žádoucí je udržení a pokračování sdílení mezi pedagogy a dalšími aktéry.</p>
	<p>Nositel a partneři: pedagogové a další aktéři v oblasti společného vzdělávání, Pedagogicko – psychologická poradna Karlovy Vary, Speciální pedagogické centrum Karlovy Vary</p> <p>Pokud by se našel nositel projektu a bude pro toto období relevantní navazující projekt MAP Karlovarsko V, byl by koordinátorem (nositelem) této aktivit realizátor projektu MAP Karlovarsko V. Tato aktivita spolupráce by mohla být jednou z implementačních aktivit.</p>
	<p>Časový plán: školní rok 2027/2028 průběžně</p>
	<p>Odhad finančních nákladů: Sdílení mezi pedagogy je téměř bez nákladů.</p>
	<p>Zdroj financování: Sdílení mezi pedagogy je téměř bez nákladů.</p>
	<p>Indikátory: Počet pedagogů účastnících se DVPP ve vazbě na společné vzdělávání.</p>
Infrastruktura	
<p>Není relevantní. Cíl 3.2 se týká neinvestičních aktivit. Konkrétní investiční záměry jsou vázány na cíle 1.1 až 1.6 v prioritě č. 1 a jsou zapsány v seznamu investičních záměrů Strategického rámce. Realizace investičních záměrů přispěje k možnosti naplňovat aktivity neinvestičního cíle 3.2.</p>	



Priorita č. 4 Cíl 4.1	Rozvoj spolupráce
	4.1 Rozvoj spolupráce Posilovat minimálně do roku 2028 efektivní spolupráci mezi aktéry v oblasti regionálního školství, a to na úrovni spolupráce jak v rámci škol na Karlovarsku, tak mezi školami a zřizovateli, různými stupni a typy škol, ale i v rámci dalších projektů a institucí, které se zabývají regionálním školstvím a obecně vzděláváním.
Aktivity škol	
Zapojení škol a školských zařízení do vzájemné spolupráce a spolupráce s dalšími aktéry	Popis: Zapojení škol do vzájemné spolupráce a spolupráce s dalšími aktéry.
	Konkrétní školy: všechny školy v rámci projektu MAP Karlovarsko IV, následně lze říci, že součástí plánu je, aby zahájená spolupráce v nějaké formě pokračovala.
	Časový plán: školní rok 2026/2027 průběžně
	Odhad finančních nákladů: bez nákladů
	Zdroj financování: bez nákladů
	Indikátory: Existující a funkční mechanismy spolupráce a koordinace mezi aktéry regionálního školství na území ORP Karlovy Vary (jako například pravidelné pracovní skupiny, síťování, sdílení dat, koordinační platformy, mezioborové týmy).
Aktivity spolupráce	
Poradenství k dotačním a dalším finančním zdrojům ve školství	Popis: Aktivita navazuje na činnost sdíleného koordinátora v MAP IV. Dotační poradenství, předávání informací o dotacích a dalších zdrojích financování v oblasti školství se nadále ukazuje jako zásadní pro efektivní využívání zdrojů ve stávajícím systému financování a řízení regionálního školství.
	Nositel a partneři: MAS Vladař, MAS Kraj živých vod, jednotlivé školy a zřizovatelé
	Časový plán: školní rok 2027/2028 průběžně
	Odhad finančních nákladů: Dle typu aktivity řádově kolem desítek tisíc Kč. Nutno počítat případný nárůst cen o inflaci.
	Zdroj financování: zřizovatel, vlastní zdroje
	Indikátory: Existující a funkční mechanismy spolupráce a koordinace mezi aktéry regionálního školství na území ORP Karlovy Vary (jako například pravidelné pracovní skupiny, síťování, sdílení dat, koordinační platformy, mezioborové týmy).
Rozvoj spolupráce	Popis: Další pokračování propojování a spolupráce všech aktérů v regionálním školství na území správního obvodu ORP Karlovy Vary, vč. dalších aktérů na vyšších úrovních. Minimální varianta této aktivity představuje pokračování v participativním projednávání priorit a cílů a aktualizaci investičních záměrů ve Strategickém rámci MAP. Těžko predikovat, zda pro další programové období bude potřeba Strategického rámce MAP a seznamu investičních náměrů či jiného podobného dokumentu, tedy další pokračování minimální varianty této aktivity. Žádoucí by bylo, kdyby z nutnosti vzešla přirozená potřeba spolupráce a koordinace činností v oblasti vzdělávání, a to směrem k potřebným činnostem.
	Nositel a partneři: všichni aktéři, v aktivitě aktualizace Strategického rámce je nositelem Statutární město Karlovy Vary



Místní akční plán rozvoje vzdělávání v ORP Karlovy Vary do roku 2028
MAP Karlovarsko IV - reg. č. CZ.02.02.XX/00/23_017/0008128

	Časový plán: školní rok 2027/2028 průběžně
	Odhad finančních nákladů: prakticky bez nákladů, náklady jsou spojeny s koordinačními činnostmi ohledně aktualizace Strategického rámce MAP
	Zdroj financování: Statutární město Karlovy Vary ve vazbě na aktualizaci Strategického rámce
	Indikátory: Existující a funkční mechanismy spolupráce a koordinace mezi aktéry regionálního školství na území ORP Karlovy Vary (jako například pravidelné pracovní skupiny, síťování, sdílení dat, koordinační platformy, mezioborové týmy).
Infrastruktura	
Není relevantní. Cíl 4.1 se týká neinvestičních aktivit. Konkrétní investiční záměry jsou vázány na cíle 1.1 až 1.6 v prioritě č. 1 a jsou zapsány v seznamu investičních záměrů Strategického rámce. Realizace investičních záměrů přispěje k možnosti naplňovat aktivity neinvestičního cíle 4.1.	